

VETERAN TIDENDE



Medlemsblad for Dansk Veteranbil Klub



54. årgang - april 2010 - VT nummer 406

Dansk Veteranbil Klub

Nærum Hovedgade 3, 2850 Nærum

Telefon: 4556 5610 (man-fre 10-13)

Telefax: 4556 5611 (hele døgnet)

e-mail: kontor@veteranbilklub.dk

www.veteranbilklub.dk

Giro/DDB reg. nr. 9570 konto 600 4253

Arb. Landsbank reg. nr. 5326 konto 0359 651

Veteran Tidende

Månedligt medlemsblad for Dansk Veteranbil Klub. Eftertryk i begrænset omfang tilladt med omhyggelig kildeangivelse. Oplag: 6200 ISSN 1600-8278

Ansvarshavende redaktør:

Ole Emil Riisager
Krogsholmgårdsvej 70, 2950 Vedbæk
ole.emil.riisager@veteranbilklub.dk
(Forlang kvittering).

Redaktionen stof sendes inden den 15. til redaktørens adresse. For konkurrencesvar dog senest den 25.

annoncer til klubbens adresse, fax eller e-mail senest d. 20. Professionelle annoncer skal leveres reproklare.

Annoncpriser:

1/1 side: Kr. 3.000,-
1/2 side: Kr. 1.600,-
1/4 side: Kr. 900,-
1/8 side: Kr. 500,-
10% rabat ved indrykning i 3 numre eller mere.

Rubrikannoncer med foto: Kr. 200,-

Indbydelser til DVK's løb og arrangementer optages gratis. Indbydelser til andre løb og arrangementer, hvor vore veterankortetøjer aktivt kan deltage, er i begrænset omfang gratis.

Erhvervs-kortetøjer, teknisk brevkasse og restaurering:
P. E. Hansen
Torsted Allé 25, 8700 Horsens
e-mail: pehansen@mail.tele.dk
Fax: 7564 7109. Kun skriftlig henvendelse

I redaktionen desuden:

Morten Alstrup
Peter Bering
Svend Carstensen
Peter F. Lykkeberg
Erik Nielsen
Leif Gr. Thomsen

Layout, sats:

Ole Callesen, tlf. 74561611
Skovhusevej 7, Aller, 6070 Christiansfeld
e-mail: oc.aller@c.dk

Tryk: Jørn Thomsen Offset, Kolding

Bestyrelsen

Formand:

(Klubsekretariat, bibliotek, kontakt til medlemmer)

Dorte Stadil

Ryvej 31, 2830 Virum

Tlf. 45 83 80 08

dorte.stadil@veteranbilklub.dk

Næstformand:

(Løb og arrangementer)

Anne Lise Gustafsson

Karlsbjergvej 32, 5672 Broby

Tlf. 62 63 20 51

annelise.gustafsson@veteranbilklub.dk

Kasserer:

(Veteran Tidende)

Kaj Dyring Larsen

Hasselparken 23, 4040 Jyllinge

Tlf. 39 90 42 40

kaj.dyring.larsen@veteranbilklub.dk

Sekretær:

(Protokol, MhS, museer)

Erik Mieth

Ellesvinget 137, 2950 Vedbæk

Tlf. 45 89 13 35

erik.mieth@veteranbilklub.dk

(Mødesteder og udstillinger Vest).

Erik From

Teglværksvej 22, 6200 Åbenrå

Tlf. 74 62 53 61

erik.from@veteranbilklub.dk

(Kontakt til Veteranforsikringsklubben)

Jørgen Lauritsen

Fasanvej 28

7190 Billund

Tlf. 75 33 20 51

jorgen.lauritsen@veteranbilklub.dk

(Mødesteder og udstillinger, øst)

Ole Poulsen

Bursøvej 33, 4930 Maribo

Tlf. 54 70 03 58

ole.poulsen@veteranbilklub.dk

(Pressen)

Kjeld Holm-Nielsen

Dybbølgade 13, 6400 Sønderborg

Tlf. 74 48 59 59

holm-nielsen@bbsyd.dk

Suppleant:

Ib Rasmussen, tlf. 20 26 32 20

Mødesteder og mødestedsansvarlige

Amager

Amager Landevej 246

Kaj Christensen, Hollændervej 17,

2791 Dragør 4053 9401 mellem 18 og 19.

kaic@c.dk

København Nærum

Nærum Hovedgade 3, 2850 Nærum

Dorte Stadil

Se under formand

Midtsjælland:

"Steffensgård"

Kværkebyvej 79, Kværkeby,

4100 Ringsted

Kontakt: Preben Boisen, 5752 5040

samme adresse som mødestedet

Østsjælland:

Nygade 3, 4672 Klippinge

Kontakt: Kai Wredstrøm, 5657 8205

Samme adresse

Vestsjælland

Sæbyvej 48, 4270 Høng

Johnny B. Rasmussen

20745709

Fyn:

Egeskov Veteran Museum, Kværndrup

Poul Henning Lauridsen

Flittig Lises Vej 2, 5250 Odense SV

65962428 - 26644238

phsports@car@yahoo.dk

Vestfyn:

Rørup Borgerhus

Gelstedvej 10, 5560 Årup

Bjørn Drejer, 32167911/50800393

bjordndrejer@hotmail.com

Nordjylland-Stenum:

Vanggård, Vanggårdsvej 25, 9700 Brønderslev

Kræn Hjortlund, tlf. 30337370

kraneh@hotmail.com

Østjylland:

Ristrup Hovedgård, ved Sabro

Lars Hoffbeck, tlf. 8699 9161

Midtjylland-Vesterhede

Refshøjvej 49, Vesterhede, 7250 Hejnsvig

Ove H. Iversen, 7533 9321/ 2395 0721

Samme adresse

Vestjylland-Spjald

Højgård, Holstebrovej 17, 6971 Spjald

Henning Knudsen, 97381264

Samme adresse

Esbjerg

Hjerting Strandvej 88, 6710 Esbjerg V.

Jørgen Jacobsen, tlf. 20222729

yak@esenet.dk

Sønderjylland:

Skolevænget 12, 6200 Åbenrå

Kjeld Holm-Nielsen, tlf. 74485959

holm-nielsen@bbsyd.dk

Erik From, tlf. 74625361

erik.kef@webspeed.dk

Sydøstjylland

Børkop Vandmølle, 7080 Børkop

Poul-Erik Jakobsen, 27231433

Tranevej 109, 8721 Daugård.

jakobsen@skjerna.dk

Historiske nummerplader

Erik Mieth

Se under bestyrelsen.

Klubber i

Dansk Veteranbil Klub

Dansk Austin Klub

Bogeshøjvej 15, 8305 Samsø

Stefan Wolffbrandt, tlf. 86593300

www.danskaustinklub.dk

Ford T Klubben Danmark

Claus Olesen, tlf. 59507155

claus@clo.dk

Ford V8

Jens Munk, tlf. 6596 1303

jens.munk@fordv8.dk

Foreningen Motorhistoriske Formidlere

Svend Carstensen, tlf. 39698115

svca@post3.tele.dk

Jensen-Klubben

Poul G. Jensen

40504364

takko@takko.dk

Vejledere

Amerikanske biler - Efterkrigs & Ford Mustang

Peter Lovstrøm Sørensen

Tlf. 7586 9510

Austin Seven

Ole Troen

Tlf. 75943494

troline@yahoo.dk

Chevrolet 1929 til 1932

Jens Rasmussen

Tlf. 86178002 - 24840013

chevrolet@rasmussen.mail.dk

FIAT - Efterkrigs

Kurt Krogh

9868 1189 - kurtogjonna@mail.dk

Ford V8 Flathead 1932-53

Jens Munk, tlf. 6596 1303

jens.munk@fordv8.dk

Ford T

Claus Olesen

5950 7155 - claus@clo.dk

Mercedes-Benz

Folmer Larsen

6538 2497/4034 1189

Porsche

Thomas Teisen, tlf. 40942520

tteisen@yahoo.com

Singer

Bent Friis, tlf. 61352211

bent.friis@veteranbilklub.dk

SAAB

Claus Oppenheim

cloppost@gmail.com

Tatra

Svend Carstensen

3969 8115

Toyota

Henning Holm

4056 8011

Volvo

Ole Callesen

7456 1611

Revision

Henning Andersen

Erwin Koster Kristensen.

FIVA

FIVA-pas fås ved henvendelse til:

Niels Jonassen

Boserupvej 510, 3050 Humlebæk

Tlf. 49191129

aurelia@webspeed.dk

Klubregistre

Mærkerregistre

Austin Seven

Jørgen Frode Bakka

Tlf. 4576 1224

www.austinseven.dk

mail@austinseven.dk

FIAT - Forkrigs

Ole Emil Riisager

Se under Veteran Tidende

Ford Junior

michael@deichmann.org

www.fordyandemodelregister.dk

Morris

Ole Nordlund

4656 0229

Opel

Frederik Ravn-Larsen

3250 1237

Porsche

Paul Watson, tlf. 27285725

paul@yellow1.dk

Renault

Kristen Korsgaard

8648 6968

Rover

Henning Helmer

4919 2700

Singer

Kaj Dyring Larsen

3990 4240

Studebaker

Gorm Albrechtsen,

97223630/40447505

post@gorma.dk

Triangel

Uffe Mortensen

4920 2301

VW - luftkoled

Robert Hagen

Tlf. 3251 7624

Robert.hagen@sas.dk

Køreselskaber/Sektioner

Alvis

Peter Bering,

5599 6089

pb@arkitektbering.dk

Jydsk Køreselskab

Ivan Kristiansen

Dag 9412 0711

Aften 9411 9179

Køreselskab Fyn

Anne Lise Gustafsson

6263 2051

annelise.gustafsson@veteranbilklub.dk

Køreselskab Vest

Erik Hougaard

7583 0049

Peugeot

Claus Somme Linnedal

3252 7777

linnedal@hotmail.com

Bibliotek

Åbent på ordinære klubaftener i Nærum kl. 19-21 og alle tirsdage kl. 10-14 eller efter aftale.

Mail: bibliotek@veteranbilklub.dk

Telefon 4556 5610 kl. 10-13.

Biblioteksudvalg: Peter Bering, Anders

Ditlev Clausager, Peter la Cour, Niels

Jonassen (fmd.), Ole Emil Riisager.

Sommers Automobil Museum

Nærum Hovedgade 3, 2850 Nærum, tlf. 4556 5600.

Åbningstid: Søndage 14.00-17.00. Ved særud



The Motor Shop
Foto: Thom Bang Pedersen

Nyt mødested i Rørup på Vestfyn

Jeg har længe gået og tumlet med en idé om at have et alternativ til mødestederne Egeskov og Børkop Vandmølle. For vi på Vest- og Nordfyn har ganske mange km til begge steder. Da jeg så hørte at der var flere medlemmer der havde samme ønske, kontaktede jeg bestyrelsen og begyndte at lede efter et sted der lå centralt.



Nu har vi fundet stedet: Rørup Borgerhus i Grønnemose, Gelstedvej 10, 5560 Aarup. Et rigtig godt sted at mødes, med nyrenoverede lokaler og køkken. Der er rigtig mange p-pladser og det ligger dejlig fredeligt ude på landet. Tanken er at mødestedsaften bliver den anden mandag i måneden kl. 19.00.



Så første møde bliver den 10. maj kl. 19.00 med åbning af det nye mødested, hvor vi håber at se rigtig mange af jer til åbningen og fremover. DVK vil være vært med lidt godt til ganen.

Bestyrelsen og Bjørn Drejer.

Nyt fra biblioteket

Klubbens brochuresamling er tæt ved at runde 10.000 eksemplarer; senest har vi haft nogle gode medlem-byttehandler med dubletterne.

Om 50 år er disse tider de gode gamle dage, og i det lys har vi skrevet til landets bilimportører som et forsøg på at få tilsendt nye brochurer efterhånden som de udkommer. Der har desværre kun været nogle få reaktioner, så det skal gøres på en anden måde.

I løbet af foråret vil instruktionsbøger være registrerede, vi har ca. 2.500 inkl. lastbiler og lidt motorcykler samt en del dubletter, som også gerne byttes.

Tidsskrifter er ordnet i overskuelige kassetter, og bogregistreringen fortsætter i lang tid endnu.

Caféaftenerne er fint besøgte, og det er desuden herligt at se medlemmer, der kommer om tirsdagen for at finde oplysninger, læse eller blot "komme forbi".

Vi har i øvrigt en større portion blade i uspecificerede bundter, som sælges for 20 kr. pr. bundt.

Brugervenligheden øges måned for måned!

Leif Fortmeier

Fra bestyrelsen

Efter generalforsamlingen holdt bestyrelsen et lille konstituerende møde. Desværre meddelte Henning Thomsen at han pga. sygdom måtte trække sig ud. Han havde lægens ord for at nu var det på tide at drosle helt ned.

Derfor fik den nyvalgte suppleant fra vest Kjeld Holm-Nielsen den korteste tid nogensinde på suppleantposten. Han trådte selvfølgelig gerne til, og vi må så atter vælge en ny næste år.

Vi siger Henning tak for det år han var i bestyrelsen og ønsker ham held og lykke.

Bestyrelsen, Dorte Stadil

Indhold

Nyt mødested på Vestfyn	3
Nyt fra biblioteket	3
Fra bestyrelsen	3
Aktivitets- og mødekalender	4
Klubaktiviteter	6
Generalforsamling i DVK	8
Efterladenskaber fra fortiden	10
Fætter Michaels biler	14
Ny særudstilling	18
Særudstilling på Nimbusmuseet i Horsens ...	19
Mælkehandlerens sidevogn	20
Nimbus med varesidevogne	22
Fremstilling af hjulkapsler	24
The Motor Shop 100 år	26
Fredericia Messen	30
Biler i Bella	31
Fra fotoalbummet	31
Told og moms igen	32
MhS nyhedsbrev	33
TV Nuvolari	33
Autofokus	34
Konkurrencen	35
Nekrologer	36
Velkommen til nye medlemmer	38
Mille Miglia	40
Jubilæum på DTM	40
Bevar Ribe Classic	41
Invitationer	41
Køb salg	52

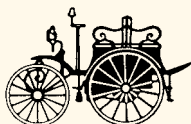



Møder

April

- Torsdag 15. Nærum.** Cafeaften.
Mandag 19. Nærum. Virksomhedsbesøg.
Tirsdag 20. Kværkeby. Kurt Lundin Larsen: Mit liv med British Leyland.
Torsdag 22. Morris-møde. Morris-møde kl. 19 hos Lennart Poggenborg, Granvej 5, Sørup, 3480 Fredensborg.
Mandag 26. Vesterhede. Klubaften, hvis godt vejr kom i gamle køretøjer.
Tirsdag 27. Børkop. Bus til Egeskov.
Tirsdag 27. Egeskov. Klubmøde på museet, som åbner sæsonen.
Tirsdag 27. Klippinge. Møde forlagt til Egeskov for dem der tager med bussen.
Tirsdag 27. Nærum. Bus til Egeskov.
Onsdag 28. Amager. Klubmøde kl. 19.

Maj

- Tirsdag 4. Ristrup.** Løvspringstur.
Onsdag 5. Sæby. Forårskøretur fra Vestsjællands Bilmuseum.
Torsdag 6. Børkop. Klubmøde - bemærk rykket pga. Kr. Himmelfartsdag.
Torsdag 6. Åbenrå. Tur til Holbøl Landbohjem.
Mandag 10. Rørup-Vestfyn. Første møde Rørup-Vestfyn.
Tirsdag 18. Kværkeby. Besøg af FIAT Mini Klub Sjælland.
Torsdag 20. Åbenrå. Klubaften - bemærk ændret dato pga. Kristi Himmelfartsdag.
Tirsdag 25. Egeskov. Gagagerumsmarked - grillen tændes fra kl. 18.00.
Tirsdag 25. Klippinge. Garagemøde hos Jørgen Busch i Snekkerup.
Onsdag 26. Amager. Klubmøde.

Juni

- Onsdag 2. Sæby.** Pga. Klassisk Køredag tre dage senere - intet klubmøde.
Lørdag 5. Kværkeby. Klassisk Køredag.
Lørdag 5. Sæby. Klassisk Køredag.
Søndag 6. Sæby. Klassisk køredag.
Torsdag 10. Børkop. Besøg på mødested Åbenrå.
Torsdag 10. Børkop. Måske besøg på mødested Åbenrå.
Torsdag 10. Åbenrå. Klubaften.
Tirsdag 15. Kværkeby. Aftentur kl. 19.
Tirsdag 29. Egeskov. Klubmøde.
Onsdag 30. Amager. Aftentur fra Kastrup.

Juli

- Onsdag 7. Sæby.** Ferielukket.
Torsdag 8. Børkop. Klubmøde.
Torsdag 8. Åbenrå. Tur ud i det blå - hvis vejret er til det.
Tirsdag 20. Kværkeby. Intet møde - sommerferie.
Onsdag 28. Amager. Dragør Fort.

August

- Onsdag 4. Sæby.** Vi planlægger næste sæson.
Torsdag 12. Børkop. Klubmøde.
Torsdag 12. Åbenrå. Grillaften.

September

- Torsdag 9. Børkop.** Poul Suhr om restaurering af Opel.
Torsdag 9. Åbenrå. Klubaften.
Fredag 10. Sæby. Køretur til Jordbrugsteknisk Center ved Flakkebjerg.

Oktober

- Torsdag 14. Åbenrå.** Vinterklargøring.

November

- Torsdag 11. Åbenrå.** Året der gik i lyd og billeder.

December

- Torsdag 9. Åbenrå.** Julefrokost.

Løb og arrangementer

April

- Lørdag 17. Veteranlastbiltræf kl. 10-16, Borgergade 43, 9620 Ålestrup** Arr. og info. Henning Holm, tlf. 40568011.
Lørdag 24. Egeris veteranaftener. Se VT 406.
Lørdag 24. MOTOR Show "Dansk Motor- og Maskinsamling", Grenaa.
Lørdag 24. Stumpe-, kræmmer- og loppemarked i Vesterhede. Stadeplads tlf. 23950721.
Søndag 25. Damptrømlklubben SWAPMEET foregår på Andelslandsbyen Nyvang www.andelslandsbyen.dk
Tirsdag 27. Bustur fra Øst til Egeskov 2010 Indbydelse i VT 405. Tilmelding til kontoret.
Torsdag 29. Harald Nyborg-løb fra Helsingør. Start kl. 18-19. Gratis, tilmelding ikke nødvendig. Kontakt Flemming Pradel, tlf. 25278720 flemming@pradel.dk
Fredag 30. Classic Autojumble i Gjern
Fredag 30. Dronninglund træf Årets første træf på den gamle sportsplads. Alle er velkommen

Maj

- Lørdag 1. Odsherredløbet** St. Bededags lørdag. Indbydelse i VT 405.
Søndag 2. Forårsmønstring på Kastellet. Kl. 13 til 16. Ingen tilmelding. Høflig brugeravgift 20 kr. pr køretøj. Indbydelse i VT 406.
Søndag 2. Forårsmønstring på Kastellet. Se VT 406.
Søndag 2. Karoline-træf. Info. Bob Hansen, tlf. 23236706. Se VT 406.
Mandag 3. Kaffe- og ismik ved Madsens Iscafé i Birkerød. Se VT 406, april.
Tirsdag 4. Løvspringtur fra mødested Ristrup. Se Klubaktiviteter i VT.
Onsdag 5. Træf hver onsdag for mc og veteranbiler i Tørskind Grusgrav. Indtil 15. september. Indbydelse i VT 406.
Lørdag 8. Esbjerg Veteranløb 2010. VMK - Vestjysk Motorveteran Klub - afholder det 12. veteranløb. Tlf. 75164114 loebleder@vmklub.dk Indbyd. i VT 404.
Lørdag 8. Hestekræfter i Horsens. v/Pia Wilmer, tlf. 75624722 pia@cityhorsens.dk Indbydelse i VT 405.
Søndag 9. Klampenborg Classic Motor Meeting. Kl. 10 til 16. Årets tema Alfa Romeo 100 år. Gratis tilmelding www.veteranposten.dk Indbydelse i VT 406.
Tirsdag 11. Havnetræf i Sønderjylland. Kl. 18.30 i Haderslev ved Havnegrillen.
Tirsdag 11. Rørvig Havn, sæsonens første aftentur. Kl. 19. Se VT 406.
Onsdag 12. Aftentur i det sydfynske - Lundeberg Lystbådehavn. Kl. 19.30. Med ca. 20 km forårshyggetur. Se nærmere i VT 406. Info Jan Klarskov, tlf. 29876621.
Onsdag 12. Træf for mc og veteranbiler i Tørskind Grusgrav
Torsdag 13. Jesperhus Blomsterpark, Nykøbing Mors. Alle er velkomne - info tlf. 9670 1400.
Torsdag 13. -lørdag 15. Musik og veteraner, Fort Østerlund, Silkeborg. Info Rasmussen Risskov tlf. 86178002 mobil 24840013. Se VT 405.
Torsdag 13. Østjysk Gammelbil klub, Testrup Se VT 405.
Fredag 14. Lillebæltsbroen 75 år. Se VT 406.
Lørdag 15. -søndag 16. Hjallerup Stumpemarked & Motorhistorisk Træf. Overfor Hjallerup Museum, Algade 42, 9320 Hjallerup. Kontakt Hans Pedersen, tlf. 2984 8282 eller Flemming Spangsbo, tlf. 2641 7375. Se VT 405.
Søndag 16. Stumpemarked - Køng Museum. Kl. 9-16. Info. Hans Jensen, tlf. 55723738 - 20416925.
Tirsdag 18. Aftentur ved Storstrømmen. Se VT 406.
Onsdag 19. Aftentur i det fynske. Se VT 406.
Onsdag 19. Træf for mc og veteranbiler i Tørskind Grusgrav
Lørdag 22. Nivåløb. kl. 9. Tilmelding Willibald Farbmacher 23339957 willibald@mail.dk
Lørdag 22. Sorø Veterantraktorsamling holder Veterantræfdag. Info tlf. 40373036 www.beierholmtractor.com
Søndag 23. -mandag 24. Græsted Veterantræf & Nordsjællands Stumpemarked.
Tirsdag 25. Bagagerumsmarked på Egeskov. Se Klubaktiviteter i VT.
Onsdag 26. Træf for mc og veteranbiler i Tørskind Grusgrav
Torsdag 27. Harald Nyborg-løb fra Roskilde. Start kl. 18-19. Gratis, tilmelding ikke nødvendig. Kontakt Flemming Pradel, tlf. 25278720 flemming@pradel.dk
Lørdag 29. Oldtimerløbet Gråsten-Flensborg t/r. Se VT 406.
Søndag 30. Brønshøjløbet genopstår. For køretøjer fremstillet 1935 og tidligere. Start Brønshøj Torv kl. 10, slut ved DVK i Nærum. Indbydelse i VT 406.
Søndag 30. Herregårdsturen Fyn. Indbyd. i april VT. Info Anne Lise Gustafsson, tlf. 62632051.
Søndag 30. Københavnerier. Se VT 406.
Søndag 30. Københavnerier med spir og slotte. Start kl. 9 Bernstorff Slot. Maks 75 biler. Tilmelding kimpolte@hotmail.com Indbydelse i VT 406.



Juni

Tirsdag 1. Havnetræf i Sønderjylland. I Åbenrå kl. 18.30 ved Under Sejlet.
Onsdag 2. Træf for mc og veteranbiler i Tørskind Grusgrav Se VT 406.
Lørdag 5. Himmelbjergløbet. Se VT 406.
Lørdag 5. OKoredag - Knuthenborg. Se VT 406.
Lørdag 5. Stumpe-, bil- og motorcykelmarked kl. 8-16. Jysk Automobilmuseum, Gjern. Tlf. 86875050 www.jyskautomobilmuseum.dk
Søndag 6. Forårsløb 2010. Indbydelse i VT 403.
Søndag 6. Karoline-træf. Info. Bob Hansen, tlf. 23236706.
Søndag 6. Museumsløbet. Se VT 406.
Mandag 7. Kaffe- og ismik ved Madsens Iscafé i Birkerød. Se VT 406, april.
Onsdag 9. Træf for mc og veteranbiler i Tørskind Grusgrav
Fredag 11. Optakt til Engländertræf i Løgumkloster.
Lørdag 12. Engländertræf i Løgumkloster. Tilmelding senest 8. juni til Bent Jessen, tlf. 74744483 - 51892758 englaender@forum.dk
Søndag 13. -lørdag 19. Kalø Convertible. Tag veteranbilen med på højskole. www.europahøjskolen.dk/korte-kurser
Søndag 13. Stumpemarked. Kl. 10-17 ved Europæisk Automobilmuseum, Fraugde-Kærbyvej 203, Fraugdekærby, 5220 Odense SØ. Tilmelding Per Mortensen, tlf. 22179665.
Tirsdag 15. Aftentur ved Storstrømmen. Se VT 406.
Onsdag 16. Aftentur i det fynske. Info senere.
Onsdag 16. Træf for mc og veteranbiler i Tørskind Grusgrav
Lørdag 19. Midsommertur rundt om Ringkøbing Fjord. Se VT 406.
Lørdag 19. Vintagebiltræf på Sporvejsmuseet Skjoldenæsholm. Se VT 403.
Tirsdag 22. Havnetræf i Sønderjylland. I Sønderborg kl. 18.30 foran Slottet.
Onsdag 23. Træf for mc og veteranbiler i Tørskind Grusgrav
Torsdag 24. Harald Nyborg-løb fra Køge Start kl. 18-19. Gratis, tilmelding ikke nødvendig. Kontakt Flemming Pradel, tlf. 25278720 flemming@pradel.dk
Lørdag 26. -søndag 27. Classic Race Århus. Rundt om Mindeparken via Strandvejen, Oddervej, og Kongevejen via Carl Nielsens Vej. Oplysninger Ole Markussen om@craa.dk 23318630 Tilmelding www.craa.dk
Lørdag 26. Sydhavs rallyet, 10 års jubilæum. Indbydelse i VT 405.
Lørdag 26. Ålsbo motorstævne. Se VT 406.
Søndag 27. Bagagerumsmarked i Nærum. Kl. 9 til 14. Gratis stadeplads og parkering. Info hr. Mortensen, tlf. 40631465. Indbydelse i VT 406.
Onsdag 30. Træf for mc og veteranbiler i Tørskind Grusgrav

Juli

Fredag 2. -søndag 4. Køreselskabet indbyder til Rally Opus i Horsens.
AFLYST af mangel på tilslutning. Info tlf. 75657836 poulsuhr@stofanet.dk
Fredag 2. Musik og veteraner på "Karensdal" Uldum Info www.karensdal.dk eller på tlf. 28120591.
Lørdag 3. -søndag 4. Bornholm Rundt. Indbydelse i VT 401.
Søndag 4. Karoline-træf. Info. Bob Hansen tlf. 23236706.
Mandag 5. Kaffe- og ismik ved Madsens Iscafé i Birkerød. Se VT 406, april.
Onsdag 7. Træf for mc og veteranbiler i Tørskind Grusgrav
Tirsdag 13. Havnetræf i Sønderjylland. I Haderslev kl. 18.30 ved Havnegrillen.
Onsdag 14. Træf for mc og veteranbiler i Tørskind Grusgrav
Tirsdag 20. Aftentur ved Storstrømmen. Se VT 406.
Onsdag 21. Aftentur i det fynske. Info senere.
Onsdag 21. Træf for mc og veteranbiler i Tørskind Grusgrav
Søndag 25. Bagagerumsmarked i Nærum. Kl. 9 til 14. Gratis stadeplads og parkering. Info hr. Mortensen, tlf. 40631465.
Onsdag 28. Træf for mc og veteranbiler i Tørskind Grusgrav
Torsdag 29. Harald Nyborg-løb fra Hillerød. Start kl. 18-19. Gratis, tilmelding ikke nødvendig. Kontakt Flemming Pradel, tlf. 25278720 flemming@pradel.dk
Torsdag 29. -lørdag 31. Ringkøbingløbet. 29/7 aftencruising, 30/7 coucours d'origine, 31/7 Ringkøbingløbet og Old Timer Expert Class. www.ringkobinglobet.com tlf. 97322342.
Lørdag 31. Stevnsløbet 2010. Info Hans Peter Nielsen tlf. 40148037.
Lørdag 31. Vintagebiltræf på Sporvejsmuseet Skjoldenæsholm. Se VT 403.

August

Søndag 1. Karoline-træf. Info. Bob Hansen tlf. 23236706.
Mandag 2. Kaffe- og ismik ved Madsens Iscafé i Birkerød. Se VT 406, april.
Tirsdag 3. Havnetræf i Sønderjylland. I Åbenrå kl. 18.30 ved Under Sejlet.
Onsdag 4. Træf for mc og veteranbiler i Tørskind Grusgrav
Fredag 6. -søndag 8. 17. Viking Run. På Dyrskuepladsen. Arr. Roskilde Amerikaner Bil Club. www.viking-run.dk
Lørdag 7. -søndag 8. Copenhagen Historic Grand Prix.
Lørdag 7. Ole Timer-turen i Odder. Indbydelse i VT april. Per T. Hansen, tlf. 86544595 pt@halshave.dk www.veteranlauget.balshave.dk

Onsdag 11. Aftentur i det sydøstfynske - ved Lundeberg Lystbådehavn kl. 19.30. Kl. 19.30. Med ca. 10 km tur til en samler i nærheden af Tårup. Se nærmere i VT 408. Ingen tilmelding, info Jan Klarskov, tlf. 29876621.

Onsdag 11. Træf for mc og veteranbiler i Tørskind Grusgrav

Lørdag 14. Munkebjergløbet 2010. Hans Geschwendtner tlf. 32538470 fax 32540922 hans@geschwendtner.dk Indbydelse i VT 405.

Søndag 15. Munkbjerg Hill-Climb 2010. Hans Geschwendtner, tlf. 32538470 fax 32540922 hans@geschwendtner.dk

Søndag 15. Passionistkøretur. Start på Åsebakken i Høsterkøb. Indbydelse i VT 408. Arendse og Leif Fortmeier.

Tirsdag 17. Aftentur ved Storstrømmen. Se VT 406.

Onsdag 18. Aftentur i det fynske. Info senere.

Onsdag 18. Træf for mc og veteranbiler i Tørskind Grusgrav

Lørdag 21. Arresø Løbet. Arr. Arne E. Pedersen, tlf. 47724187 ajeep@mail.dk

Tirsdag 24. Havnetræf i Sønderjylland. I Sønderborg kl. 18.30 foran Slottet.

Søndag 25. Træf for mc og veteranbiler i Tørskind Grusgrav

Torsdag 26. Harald Nyborg-løb fra Amager. Start kl. 18-19. Gratis, tilmelding ikke nødvendig. Kontakt Flemming Pradel, tlf. 25278720 flemming@pradel.dk

Fredag 27. -søndag 29. Automania 2010 i Silkeborg Silkeborg Automobilfestival afholdes for 5. gang.

Søndag 29. Bagagerumsmarked i Nærum. Kl. 9 til 14. Gratis stadeplads og parkering. Info hr. Mortensen, tlf. 40631465.

September

Onsdag 1. Træf for mc og veteranbiler i Tørskind Grusgrav

Lørdag 4. Veteranlastbiltræf kl. 10-16. Jysk Automobilmuseum, Gjern. tlf. 86875050 www.jyskautomobilmuseum.dk Se VT 406.

Søndag 5. Jens Høstrups Efterårsløb. Se VT 406.

Søndag 5. Karoline-træf. Info. Bob Hansen tlf. 23236706.

Søndag 5. Sensommertur i København. Kl. 9 - ? Info kimpolte@hotmail.dk

Mandag 6. Kaffe- og ismik ved Madsens Iscafé i Birkerød. Se VT 406, april.

Onsdag 8. Træf for mc og veteranbiler i Tørskind Grusgrav

Lørdag 11. Mødestedet Midtjylland-Vesterhede har 10 års jubilæum i den anledning er der åbent hus fra kl. 11 til 16, hvor alle er velkomne.

Onsdag 15. Aftentur i det fynske. Info senere.

Onsdag 15. Træf for mc og veteranbiler i Tørskind Grusgrav

Tirsdag 21. Aftentur ved Storstrømmen. Se VT 406.

Søndag 26. Bagagerumsmarked i Nærum. Kl. 9 til 14. Gratis stadeplads og parkering. Info hr. Mortensen, tlf. 40631465.

Oktober

Søndag 3. Damptrømlklubben SWAPMEET foregår på Andelslandsbyen Nyvang www.andelslandsbyen.dk

Søndag 3. Karoline-træf. Info. Bob Hansen tlf. 23236706.

November

Lørdag 13. Stumpemarked i Herning.

Udland

Maj

Søndag 16. -søndag 16. Skåne / SofieroClassic Helsingborg. www.sofiero.se

Søndag 23. -søndag 30. Niederösterreich Historic 2010 Østrigs Automobilklub arrangerer historisk løb for biler før 1945. Se www.avca.at

Juni

Søndag 20. -søndag 20. Skåne / Ljuva 50-tal Brösarp. www.skanskajarnvager.se

Juli

Fredag 2. -søndag 4. Skåne / Svenskt Sportvagnsmeeting Ring Knutstrop. www.mssc.se

Lørdag 24. -lørdag 24. Skåne / Thulinträffen Landskrona. www.thulintraffen.se

August

Torsdag 5. -søndag 8. Styrkeprøven, Norge. Løbet finder sted på Gjøvik ca. 120 km nord for Oslo. Løb for biler fra før 1925.

Lørdag 21. -søndag 22. Skåne Rundt www.mchksyd.com

September

Fredag 3. -søndag 5. Jensen-Klubben Danmark 125 års jubilæum. Info Poul G. Jensen tlf. 4050 4364, pj@takko.dk



AMAGER

Alle møder foregår den sidste onsdag i måneden kl. 19, såfremt ikke andet er meddelt. Mødested: Fa. Walbom, Amager Landevej 246. Der kan købes øl og vand til hørerpriser.

28. april. Klubmøde kl. 19.

Onsdag den 26. maj kl. 19 mødes vi i Dragør Sognegård, Kirkevej 170, Dragør. Organist Morten Hinz fortæller om konfliktløsninger når vi er ved at køre af sporet. Han har uddannet sig som konfliktvejleder og fortæller på en meget underholdende og humoristisk måde. Der serveres kaffe og brød. Pris pr. deltager 30 kr., som betales ved tilmelding. Nordea reg. nr. 0123 konto nr. 8235603226. Husk navn på indbetalingen.

Onsdag den 30. juni kl. 19. Klubaften med aftentur. Vi mødes Kirstinehøj 36D, Kastrup.

Onsdag den 28. juli kl. 19 Dragør Fort med gamle biler. Ekstra luksusbuffet. Pris 125 kr. Betaling til fortet. Tilmelding senest 21. juli.

Kaj Christensen, tlf. 40539401
kajc@c.dk

Thom Bang Pedersen, tlf. 28778543
thombang@mail.dk

BØRKOP VANDMØLLE

27. april bustur til Egeskov. Bussen afgår fra Dronning Margrethe Hallerne. Bus kr. 25, bus og spisning på Egeskov kr. 100.

Efter spisning er der åbent på museet. Tilmelding til John Andersen på 75931785 og 29782909.

6. maj. Klubmøde – bemærk rykket pga. Kr. Himmelfartsdag.

10. juni. Vi besøger mødestedet i Åbenrå. Vi mødes ved og kører kl. 17.30 fra Dronning Margrethe Hallerne til Åbenrå.

8. juli kl. 19. Klubmøde for dem der ikke holder ferie.

12. august. Klubmøde.

9. september. Klubmøde. Poul Suhr fortæller om og viser billeder fra den absolut gennemgribende restaurering af hans Opel.

Husk hustruer, kærester og gode venner er mere end velkomne til vores klubaftener.

Med venlig hilsen

Poul-Erik Jakobsen, tlf. 75890487 - 27231433 jakobsen@skjerna.dk

SØNDERJYLLAND - ÅBENRÅ

Hvis ikke andet er meddelt begynder møderne kl. 19.30. Husk den ny adresse Skolevænget 12, 6200 Åbenrå.

Torsdag den 6. maj har vi tænkt os at køre en tur til Holbøl Landbohem, Storegade 14, Holbøl, 6340 Kruså. Der serveres "bix og bajer" til en pris af kr. 60 pr. person. Tilmelding senest 4 dage før til en af nedenstående. Vi mødes i klubhuset kl. 18!

Torsdag den 20. maj almindelig klubaften. Bemærk datoen idet 2. torsdag i maj er Kristi Himmelfartsdag.

Torsdag den 10. juni almindelig klubaften.

Torsdag den 8. juli. Er vejret godt tager vi en tur ud i det blå. Tag derfor selv kaffe og kage med den aften.

Torsdag den 12. august mødes vi kl. 19 til grillaften. Medbring egne drikkevarer og kød/pølser. Vi tænder op i grillen og sørger for salat og brød ligesom sidste år.

Torsdag den 9. september almindelig klubaften.

Torsdag den 14. oktober har vi klubaften med temaet vinterklargøring. Har du gode råd er du velkommen til at dele dem med os andre.

Torsdag den 11. november har vi valgt temaet "Året der gik i lyd og billeder". Tag evt. egne optagelser med og vis dem til de fremmødte.

Torsdag den 9. december kl. 18.30 årets julefrokost med pakkeleg. Medbring venligst en pakke til en værdi af kr. 20 pr. person. Forventet kuvertpris kr. 125. Tilmelding til en af nedenstående senest 28. november.

Erik From tlf. 74625361

Kjeld Holm-Nielsen tlf. 74485959

FYN EGESKOV

Alle er velkomne til vores klubmøder – kør bag om Egeskov ad Volstrup-vejen og drej ned ad alléen til godskontoret



og vores klublokaler. Husk det er altid sidste tirsdag i måneden.

Tirsdag den 27. april klubmøde som bliver afholdt på museet, der åbner kl. 18. Der kan bestilles spisning på Cafe Jomfru Rigborg kl. 18.30, der serveres wienerschnitzel til 100 kr. Drikkeelse kan købes til 10 kr. for øl, vand, vin.

Tilmelding senest 30. april.

Tirsdag den 25. maj bagagerumsmarked kl. 18. Vi tænder grillen op, der kan købes pølser og brød eller tag selv mad med.

Tirsdag den 29. juni klubmøde kl. 19. Kom og vis jeres biler frem, gamle som nyrenoverede.

I juli holder vi sommerferie.

Når man ankommer til klubmøde vil kaffen stå klar. Brød afhentes i køkkenet, hvor der afregnes for kaffe, brød og eventuelt vand.

Hjemmeside for mødested Egeskov Fyn har adressen www.dvk-egeskov.klubsider.dk

Venlig hilsen

Poul Henning Lauridsen,
tlf. 65962428.

ESBJERG

Klubmøde tredje torsdag hver måned. Jørgen Jacobsen, Hjerting Strandvej 88, 6710 Esbjerg V, tlf. 20222729 yak@esenet.dk

ØSTSJÆLLAND - KLIPPINGE

Alle møder i Klippinge foregår den 4. tirsdag i måneden kl. 19.

Februar-mødet trak fuldt hus, da Ole Poulsen viste dvd og fortalte om sidste års Copenhagen Classic Grand Prix. Ole er altid festlig. Det fulde hus skyldtes måske også at der var kommet flere ny medlemmer.

Mødet tirsdag den 27. april bliver forlagt til Egeskov bilmuseum, så alle vores trofaste mødedeltagere kan få den store oplevelse Egeskov er, når DVK-



medlemmer fra Sjælland, Fyn og Jylland mødes til fællesspisning der åbner sæsonen. Så husk snarest tilmelding til DVK's kontor. Vi stiger på bussen ved afkørsel 32 – Køge/Ølby.

Vores møde tirsdag den 25. maj kl. 19 bliver et garagemøde hos Jørgen Busch, Norupvej 33, Snekkerup, 4140 Borup. Det kan I glæde jer til. Der er begrænset plads, så tilmelding er nødvendig senest 22. maj til mig. Tlf. 56578205. Med hilsen Kai Wredstrøm

MIDTSJÆLLAND - KVÆRKEBY

Mødestedet er Steffensgård, Kværkebyvej 79, Kværkeby. Vejen går op til gården lige overfor kirken og slutter på gårdspladsen. Møde den tredje tirsdag i hver måned.

Tirsdag den 20. april kl. 19 fortæller Kurt Lundin Larsen om sit 30-årige liv med British Leyland.

Tirsdag den 18. maj kl. 19 besøg af FIAT Mini Klub Sjælland, og vi skal hilse fra FIAT-folkene og sige at de glæder sig til at mødes med DVK-medlemmerne.

5. juni er der Klassisk Køredag. Vi vender tilbage med flere detaljer når tiden nærmer sig.

15. juni kl. 19 er det tid til vores egen aftentur fra Kværkeby.

I juli holder vi sommerferie, derfor ikke noget møde i den måned.

Erik Madsen, Roskilde, tlf. 46323825

Preben Boisen tlf. 40351585

KØBENHAVN - NORDSJÆLLAND - NÆRUM

Møde den første torsdag i hver måned og cafeaften den tredje torsdag i måneden kl. 19.30.

Torsdag den 15. april cafeaften, kaffen er klar kl. 19.30.

Mandag den 19. april kl. 19 virksomhedsbesøg hos Birkerød Antirust Centre, Hammerbakken 9, 3460 Birkerød. Maks. 20 personer. Ejeren Brian Pedersen gennemgår rustbeskyttelse af ny og gamle biler og hvordan man ser ind i hulrum med et endoskop. Firmaet rådgiver også om pladearbejde. Såfremt der er ledig lift kan en af vores biler komme op. Tilmelding til Mette Glidov på kontoret.

Fra maj til september bliver møderne uden noget specielt på programmet, da vi regner med godt vejr, så vi kan være ude og kigge biler og sparke dæk. Der vil stadig kunne købes varm mad den første torsdag i hver måned.

Der er 5 Harald Nyborg-løb fra april til september. Se steder og datoer i aktivitetskalenderen.

Venlig hilsen Dorte Stadil

ØSTJYLLAND - RISTRUP



Mødested Ristrup Hovedgård, Ristrupvej 39, 8471 Sabro. Mødetidspunkt hvis ikke andet er nævnt: Den første tirsdag i måneden kl. 19.30.

Majmødet tirsdag den 4. afholdes ikke som almindeligt klubmøde, men erstattes af en køretur hvor vi tager bilerne og eventuelle motorcykler frem og kører ud og nyder forårslandskabet. Bemærk at Løvspringsturen starter allerede kl. 19 fra klubbens sædvanlige mødested.

Med venlig hilsen

Robert Vestergård, tlf. 86224003

Lars Hoffbeck, tlf. 86999161

RØRUP - VESTFYN

Rørup Borgerhus i Grønnemose, Gelstedvej 10, 5560 Årup.

Mødestedsaften den anden mandag i måneden kl. 19.

Se særskilt stykke andetsteds i VT om det ny mødested.

Første møde 10. maj kl. 19. DVK er vært for lidt godt til ganen.

Bjørn Drejer, tlf. 32167911 - 50800393

NORDJYLLAND - STENUM

Møderne foregår den 3. tirsdag i måneden på Vanggård i Stenum, Vanggårdsvej 25, 9700 Brønderslev.

Tjek hjemmesiden www.dvknord.dk for nærmere detaljer angående møder.

Med venlig hilsen

Kræn Hjortlund, tlf. 30337370 kranh@hotmail.com

VESTJYLLAND - SPJALD

Der er møde i Spjald hver den tredje torsdag i måneden kl. 19.30.

Henning Knudsen, tlf. 97381264

Kristian Nørgård, tlf. 97166252

VESTSJÆLLAND - SÆBY

Følg med på mødestedets hjemmeside: www.roadmaster.dk/dvkvestsjindex.htm

Ved vores besøg i Nærum fik Dorte Stadil sat så meget fut i fejemøjet at medlemmerne bagefter rendte rundt i alle verdenshjørner for at oplede en mere permanent adresse til det vestsjællandske mødested. Vi har mere eller mindre været husvilde siden starten og fundet ly for vind og vejr hvor vi har kunnet få plads. Det har dog ikke skortet på medlemmernes opbakning, så måske er der lys forude.

5. maj. Forårskøretur fra Vestsjællands Bilmuseum. Vi mødes kl. 19 og kører 19.30. Mikael Egholm tlf. 40290138.

2. juni. Pga. Klassisk Køredag den 6. intet klubmøde.

6. juni. Klassisk Køredag. Johnny 20745709.

7. juli - ferielukket.

Johnny B. "Goode" Rasmussen og Søren Carstens.

MIDTJYLLAND - VESTERHEDE

Der er møde i Vesterhede hver den sidste mandag i måneden kl. 19. Alle fra andre mødesteder er velkomne.

24. april stumpe-, kræmmer- og loppemarked. Gratis kaffe til alle. Ring om studeplads.

26. april klubaften, kom i gamle køretøjer hvis det er godt vejr.

Glædelig jul og godt nytår

M. v. h.

Ove H. Iversen, tlf. 23950721



Generalforsamlingen i DVK lørdag d. 20. marts 2010



Korteste generalforsamling i mands minde.

En bestyrelse imødeser altid en generalforsamling med en vis forventning; man kan være urolig for hvad bestemte kredse af medlemmer kan finde på, eller man kan glæde sig til at fortælle hvor godt det går. Generalforsamlingen i 2010 vil gå over i klubbens historie som den der blev overstået på kortest tid og hvor alle syntes at være godt tilfredse.

Som vanligt blev Esben Bigaard valgt til dirigent, og han gav straks ordet til formanden, Dorte Stadil. Hun henviste til den trykte beretning i Veteran Tidende, men fremhævede at medlemstallet holder sig konstant på ca. 6000. Ca. 500

melder sig ind årligt og lige så mange melder sig ud. Mange gamle medlemmer falder bort, mens meget få melder sig ud på grund af utilfredshed.

Klubben opbygger stadig en formue, og blandt de få forslag der var kommet til brug af pengene havde bestyrelsen valgt at købe et mødested i Åbenrå. Kontingentet til Motorhistorisk Samråd er sat op, men det forventes at MhS med sin nyansatte sekretariatsleder vil blive væsentlig mere effektiv og udfarende. Dorte Stadil havde mødt sekretariatslederen Ole Pedersen og havde fået et meget positivt indtryk af ham.

Møderne rundt omkring i landet fungerer fint, og det nye klubsted i Nordjyl-

land er en succes. I 2009 havde mødestedet på Egeskov på Fyn fejret 25 års jubilæum.

Løbsaktiviteterne blomstrede, og det havde været nødvendigt at begrænse størrelsen af løbsindbydelserne i Veteran Tidende. Det fællesnordiske løb Styrkeprøven på Bornholm havde været meget vellykket, og DVK har påtaget sig at arrangere løbet igen i 2012 og i 2015. Til begge løb er der allerede fundet løbsledere.

Klubbens bibliotek udvikler sig stadig og har imponeret alle der besøger det. Hver tirsdag arbejder otte frivillige i biblioteket. På samme vis er Veteran Tidende et stort aktiv for klubben.

Dorte Stadil sluttede med at takke Torben Olesen, som havde måtte forlade bestyrelsen, samt alle der har bidraget til klubbens liv.

Ingen ønskede at kommentere beretningen, som derefter blev vedtaget med akklamation.

Som næste punkt på dagsordenen af lagde kassereren Kaj Dyring beretning om regnskabet. Det viste et overskud på knap 540.000 kr. Den vigtigste nye aktivitet var købet af et hus i Åbenrå. Carsten Andersen ville vide hvordan det nye, forhøjede kontingent til MhS ville påvirke klubbens økonomi. Dertil svarede Dorte Stadil at kontingentet til MhS for fremtiden ville være på 20 kr. pr. medlem. Det anså hun

Dorte Stadil fremlægger beretningen.





ikke for nogen væsentlig belastning af DVK's økonomi, og DVK's politik var at støtte og bakke op om MhS.

Derefter fik bestyrelsen meddelt decharge for regnskabet.

Budgettet for 2010 og 2011 blev fremlagt som offentliggjort i Veteran Tidende for marts 2010. Derefter foreslog bestyrelsen at kontingentet forblev uforandret 495 kr. årligt, og det blev vedtaget uden diskussion.

Leif Fortmeier fremlagde et forslag om at der "i lyset af hvad der sker rundt omkring i verden, f.eks. i Herning og i Tyskland" blev oprettet et samlingssted hvor interesserede kunne opstille og/eller reparere deres bil og hvor der var aktiviteter hele dagen. Brugere kunne være folk med biler, med fly eller med motorcykler. Kun fantasien satte grænser. Selv tænkte han på et sted i Københavns Nordhavn eller på DSB's arealer.

Carsten Andersen kommenterede at det ville være billigere at søge et sted udenfor hovedstaden. Pierre Lefèvre havde svært ved at se at DVK havde brug for den slags, mens Niels Jonassen gjorde opmærksom på at et forsøg med et fælles værksted for medlemmer i forbindelse med klublokalerne i Nivå i sin tid havde været en fiasko. Jørgen Jacobsen var positiv overfor tanken fordi den ville kunne tiltrække unge medlemmer. Andersen mente at man ikke skulle lade sig afskrække af gamle erfaringer. Han mente at DVK burde bakke op om ideen og ønskede at se et konkret projekt.

Bestyrelsen fandt at et sådant initiativ skal være privat og ikke klubbens.

Dirigenten gjorde opmærksom på at det ville være nødvendigt at have et tema til afstemning.

Debatten sluttede med at Leif Fortmeier meddelte at der ville blive fremsat et konkret forslag næste år.

Ved bestyrelsesvalget var alle villige til genvalg, og der var ikke opstillet andre kandidater. Så bestyrelsen fortsatte uændret (red.: se dog andetsteds om en ændring siden). Da et bestyrelsesmedlem i årets løb var udtrådt af bestyrelsen og erstattet med den ene suppleant skulle der vælges ny suppleant. Sup-

pleanten for øst var villig til genvalg og fra vest valgtes Kjeld Holm-Nielsen. – Derefter blev revisorerne genvalgt.

Under eventuelt talte Carsten Andersen for at klubben oprettede en fond som kan støtte bilhistoriske emner og bl.a arbejde for at interessere unge.

Dorte Stadil afviste tanken om en fond, fordi bestyrelsen ikke var interesseret i at en fondsbestyrelse bestemte over klubbens penge. Dem kunne bestyrelsen lige så godt selv forvalte. Hun nævnte at der i øjeblikket arbejdes med planer om at købe et klubhus på Vestsjælland, hvor mødeforholdene er utilfredsstillende.

Derefter kunne dirigenten konstatere at generalforsamlingen var slut kl. 14.

Som traditionen byder blev formandens præmie derefter uddelt. Det er en vandrepræmie som hvert år tildeles et eller flere medlemmer udenfor bestyrelsen som efter formandens helt egen mening har ydet en særlig indsats for klubben. Præmien tilfaldt i år Erik From og Kjeld Holm-Nielsen for deres arbejde i forbindelse med det nye klubhus i Åbenrå.

Niels Jonassen



Kaj Dyring Larsen fremlægger regnskabet



Mødestedsleder i Vesterhede Ove H. Iversen havde fødselsdag og fik en lykønsning af Dorte Stadil

Formandens præmie gik til Erik From og Kjeld Holm-Nielsen.





Vue udover stedet, hvor der blev kørt race på to og fire hjul fra 1946 til 1994. Fangelbanens konturer fornemmes klart på baggrund af hegnet.

Efterladenskaber fra fortiden

Af Morten Alstrup

Den 1. maj 2009 befandt jeg mig midt på Fyn i et område, jeg normalt ikke aflægger besøg. Ikke af uvilje, men kort og grund i mangel af relevante undskyldninger for at lægge vejen forbi. Men netop den dag havde jeg ikke bare en god undskyldning, men også en decideret invitation.

KDAK Sport Fyn ville festligholde 50-året for sin selvstændighed, og da jeg havde bistået klubben med hjælp i forbindelse med en jubilæumsbog, havde jeg modtaget en invitation, hvor jeg kvitterede med at lægge vejen forbi Skullerødsholm Aktivitetshus i Nørre Lyndelse syd for Odense, hvor jubilæumsreceptionen skulle finde sted.

Det blev til et par gode og interessante timer, som jeg tidligere har berettet om her i Veteran Tidende (VT 395). Efterfølgende valgte jeg dog ikke at tage den direkte vej nordud til den fynske motorvej. I stedet kiggede jeg på kortet og satte kursen vestover for at finde landsbyen Fangel og dermed stedet for en af Danmarks efterhånden mange nedlagte racerbaner.

Fangelbanen var blevet en realitet i efterkrigstiden, hvor de fem forbandede

år havde fået ophobet masser af energi, kreativitet og virkelyst hos landets mange motorclubber, hvoraf de fleste var motorcykelbaserede. Det gjaldt således Sports Motorklubben Odin, der i årene umiddelbart efter besættelsen fik etableret en rundbane. Første motorcykelløb blev kørt den 19. maj 1946, og godt et år efter kunne bilerne også gøre deres entré på den oprindelig 625 meter lange bane.

Banen var som størstedelen af tidens racerbaner det, man i dag vil kalde en forvokset speedwaybane. To parallelle langsider, der i hver ende var forbundet af to 180 graders kurver af mere eller mindre identisk radius. Men Fangelba-

nen havde alligevel et særkende. Den var rent faktisk kuperet. De to kurver lå således en anelse højere end eksempelvis startstedet, der var placeret midt på en af de to langsider.

I banens næsten 50-årige levetid var der højdepunkter, men også det stik modsatte. Det første – og nok et af de største – kom i den tredje weekend af september i 1950, hvor Sports Motorklubben Odin gik sammen med Fyens Stifts Motor Klub om at arrangere nogle af de første Danmarksmesterskaber for biler, der var udskrevet af Dansk Automobilsports Union. Nogle uger forinden var en række DM-klasser blevet afgjort på den noget længere bane i Hobro, men på Fyn skulle det afgøres, hvem der skulle kalde sig de første Danmarksmestre for biler i henholdsvis 751-1100 cm³ og 1501-2000 cm³. Frede Andersen vandt den største af de to klasser i sin BMW 328, mens Kurt Christensen tog titlen i den mindre klasse bag rattet af sin Morris 8E, der var forsynet med en Fiat 1100-motor. Endelig blev der også dystet om DM-titlen i specialvognsklassen, hvor Robert Nellemann vandt.

Efter DM-stævnet i 1950 skulle man frem til 1958, før bilerne atter gjorde deres indtog på banen, hvor det faktisk



Ved ind- og udkørslen til banen havde en betonklods fået lov til at overleve ...



... mens specielt et træ havde fået lov til at vokse sig stort.



I skyggen af det største træ gemte der sig et gammel Kléber-dæk på en rød fælg, der takket være tidens tand sad urokkeligt fast.

kun var Formel 3-klassen, som vendte tilbage. Da vandt Uno Jensen JAP-klassen i sin selvkonstruerede Alfa Dana, mens Poul Rasmussen tog sejren i klassen for køre med Norton-motorer. Atter skulle der gå flere år, inden bilerne vendte tilbage, hvilket standardvognene gjorde i 1963 – i øvrigt sammen med et felt af gokarter.

På det tidspunkt havde Roskilde Ring cementeret sin position som Danmarks førende racerbane, og da Ring Djursland og Jyllands-Ringen dukkede op på arenaen, førte det til en yderligere polarisering af banesporten til fordel for asfaltbanerne. Men i tresserne begyndte jordbanerne at skabe deres egen identitet, og i mangel af en officiel anerkendelse afsluttede Fangelbanen sin

1969-sæson med at kåre Aage Mathiasen og Carl Erik Kristensen – far til en senere Le Mans-vinder – som uofficielle jordbanemestre.

I 1972 blev der for første gang kørt om deciderede jordbanemesterskaber, og da Fangelbanen afviklede sin afdeling, var der samtidig tale om løb nummer 100 på den fynske bane. Senere fulgte mange flere løb i kraft af den øgede opmærksomhed, der blev omkring netop jordbaneløb. Når det altså var muligt at gennemføre dem, for DM-løbet i 1987 måtte nemlig aflyses, da de laveste dele af banen stod under vand...

Men vejrlig var ikke de eneste problemer, som de fynske klubber – hvor Odense Automobil Sports Klub senere kom til som arrangør – oplevede. Myn-

dighedskravene voksede, for Fangel var efterhånden blevet en større landsby, og da Flemming Pedersen i sin Audi GT coupé havde vundet det sidste løb i 1994, blev der samtidig sat et punktum for banens historie.

Men tilbage til den dag i maj 2009, hvor jeg lagde vejen forbi. Jeg vidste jo ganske udmærket, at banen motorsportsmæssigt var fortid, men hvor meget var egentlig tilbage?

Et kig ind i krostuen vidnede ikke om meget. Ikke så meget som et gammelt sorthvidt foto fra fyrrerne eller halvtredserne var at finde på væggene, hvor der ellers var masser af andre billeder. Anderledes var det på området nord for kroen. Der var der nemlig ganske meget at se.



Den 17. september 1950 var Fangelbanen vært for Danmarksmesterskabet i tre forskellige bilklasser, hvor Robert Nellemann i sin Allard vandt titlen for specialvogne foran Svend Ejler Kronsbjerg (34, tilhører i dag Jesper Hermann) og Arnold Jensen (35).



Ved det kombinerede bil- og motorcykelarrangement den 27. august 1972 blev begivenhederne på banen fulgt aktivt af en række af de andre deltagere, der skulle i aktion, hvad enten det var unge speedwayspirer eller garvede standardvognskørere.

Jordbanen var naturligvis groet til, så det hele fremstod som et brakareal, men banens konturer var der ikke nogen tvivl om.

Det gamle hegn, der adskilte banen fra tilskuerearealerne, var der stadig. Selv om det var 15 år siden, at der sidst var blevet kørt stærkt på området, stod der godt 250 piller i cementbeton der endnu. Det samme gjaldt de rørformede metaloverlæggere i vandrørstykkelser. Kun trådhegnet var mærket af tidens tand i form af rust, generel slaphed i den øverste, tykke ståltråd samt delvist manglende kontakt mellem denne tråd og netmaskerne nedenunder.

Men omkransningen af banen var ikke de eneste efterladenskaber fra fortiden. Tæt ved lavpunktet på den ene af de to langsider var der stadig en åbning med ekstra indhegning ind i depotet, som skulle holde tilskuere og andre nysgerrige til side, når deltagerne skulle til og fra banen. Et par betonklodser fra et fundament havde også overlevet, mens to træer ved baneindgangen havde nydt det nye årtusindes fred til at vokse sig større.

Men der var også andet, der havde overlevet tidens tand, og som vidnede om stedets fortid. Tæt ved indgangen lå et dæk. Luften var gået ud af det, men det var stadig monteret på en rød fælg. Min nysgerrighed fik mig til at kigge nærmere på dækket. Kléber stod der, og jeg erindrede mig navnet fra halvfjerdsenerne, hvor man havde en V10-model, der blev promoveret gennem motorsporten. Gad vide, om det var en V10-model? Jeg tog fat om dækket, men det kom ikke nærmere mig. Snarere omvendt. Jeg måtte lægge kameraet fra mig og bruge begge hænder, men lige lidt hjalp det. Græs og andre gevækster, der havde arbejdet sig igennem hullerne i fælgen, havde fået så godt fat, at det hele lå urokkeligt fast.

Sporene fra Fangelbanen var altså ikke helt borte endnu. Der skal nok entreprenørmaskiner og ejendomsudviklere til, førend det sker. Men hvordan mon det egentlig så ud på banen, da den stadig summede af aktivitet, og hvor lugten af benzin og støjen fra motorene lagde sig over den fynske landsby?

Jeg kunne naturligvis kun gætte. Jeg nåede ikke at aflægge banen et besøg, inden den lukkede, hvilket jeg i dag fortryder. Faktisk fik jeg som 18-årig et



tilbud om at stille op i et Citroën 2CV-løb kvit og frit. Bilen kunne jeg låne. Licens kunne jeg tage ved et enmandskursus hos en dommer i nabobyen. Det eneste, jeg selv skulle sørge for, var transporten, men da mine forældres Ford Cortina Mk III ikke havde anhængertræk, løb det ud i sandet.

I mine gemmer havde jeg vist nogle fotos liggende fra banens første årti. Men hvordan var det mon dengang i halvfjerdserne, da der blev kørt mange løb?

Det svar fik jeg efter at have aflagt Fangelbanen mit første besøg. Igennem nogle år havde jeg korresponderet med britten Richard John Neil, der ligesom mig har fungeret som reporter og løbskommentator. Han har en forkærlighed for kortbane- og ovalbaneløb, hvor han gennem årene har mødt mange danske jordbanekørere, når de eksempelvis er taget til stockcarløb i Ipswich og andre steder.

Richard John Neil havde nævnt noget om, at han vistnok havde nogle gamle fotos liggende fra Fangelbanen, og jeg begyndte at presse lidt på for at få ham til at scanne og maile dem til mig. I september dukkede de op, og de var bestemt interessante og lærerige at kigge nærmere på.

Optagelserne var fra 1972, og der var vel at mærke tale om billeder, som ikke bare viste en stribe biler, der jagtede rundt på banen for at nå det ternede flag først.

Det var optagelser primært fra ryttergårdens nordlige ende, hvorfra der – med baggrund i topografien – var et rimeligt godt udsyn ud over banen, selv om enkelte stillede sig op på en forskærm eller satte sig på et biltag for at få udsyn.

Der var de unge speedwaykørere, der iført deres læderdragter stillede sig op langs trådhegnet for at fordrive ventetiden inden næste start med at kigge på billøbene.

Naturligvis var der banekørerne, som var ved at gøre klar til næste start.

Men der var også en overraskelse. I hvert fald for mig.

Ved indkørslen til og fra banen – altså der hvor jeg havde fundet det fastgroede Kléber-dæk på den røde fælg – havde man i sin tid haft dommertårnet. Ikke noget usædvanligt og overraskende i dette. Derimod var udformningen af

Ryttergården var en blanding af to- og firehjulere. I forgrunden en stribe Saab'er, mens man bag dem kan skimte en række læderhalse, der er ved at gøre klar til start.



En af bilkørerne i løbet den 27. august 1972 er enten ved at gøre klar til start eller er vendt tilbage til ryttergården efter at have været på banen. I baggrunden kan man konstatere, at en Ford Escort-kører har måttet kaste håndklædet i ringet, for bilen er allerede læsset.



dommertårnet markant anderledes end det, jeg tidligere var stødt på.

Det bestod nemlig i en gammel togvogn i træ, der var blevet løftet godt to meter i vejret, hvor den blev holdt fast ved hjælp af en konstruktion, der var en kombination af ståltragere og store betonrør. De overdækkede perroner i hver ende af togvognen var bibeholdt, hvilket i øvrigt også gjaldt de store buffere. Gad vide hvor den togvogn endte sine dage henne...?

Dette må uden tvivl være det mest usædvanlige dommertårn i dansk motorsports historie. En udrangeret togvogn opklodset på en blanding af jerndragere og betonrør. Selv bufferne var forblevet på den gamle jernbanerekvisit.

Foto: Morten Alstrup, Richard John Neils arkiver, Morten Alstrups arkiver.



Fætter Michaels biler

Af René Hammershøj

Kort efter min artikel i VT marts 2007 nummer 369 om min Porsche 924 1976 kommenterede min fætter Michael Andersen fra Odsherred den.

Et travlt liv for os begge har desværre medført at vi ikke har set meget til hinanden. Men jeg vidste at han var blevet samler med særlig med vægt på amerikanske biler. Jeg så på et tidspunkt faktisk mest til Michael på billeder i Veteran Tidende, hvor han ofte deltog i løb, også som medarrangør. Glæden ved biler har vi nok fra Hundested, hvor bedstefar var vognmand i vore børnedage. Jeg ved at mine fætre og kusiner næsten alle har en svaghed for historiske motorkøretøjer. Michael havde måske også amerikanerbiler i blodet fra sin far. Jeg husker barndomskøreture på bagsædet af min onkels Willys 1946 som senere blev til Ford Fairlane. Fætter Michael er godt kendt i kredsen omkring træf og løb. Han fortæller: "Gennem de seneste ca. 18 år har jeg været med i dommerpanelet på Viking Run i Roskilde og jeg har tilrettelagt ture for DVK på Klassisk køredag (fars dag)". Men det er jo en anden historie.

Det er på gået op for mig at Michael efterhånden har samlet en del historiske køretøjer i den lille landsby hvor han bor på Sjælland. Michael har i øvrigt talrige gange med et stort, beskedent

smil og megen humor berettet om mange begivenheder og uheld med bilerne, og så levende at man næsten misunder ham nogle af oplevelserne.

Så jeg har besluttet mig for at lave en artikel om fætter Michael, hans biler og de næsten utrolige begivenheder, der følger med Michael. Når man kommer ind på gårdspladsen bag Michaels hus, ser man straks den store garage. Den åbnes beredvilligt og det første man får øje på er to amerikaner-Ford'er, rent bogstaveligt stablet oven på hinanden, en Fairlane og en Sunliner.

Jeg kommer med en lille bemærkning om at en flyder jo fylder meget og spørger på hvor stor en sådan Ford egentlig er og får straks svaret: "12 kvadratmeter!" Jeg kendte godt Sunliner'en. I efteråret 2008 kørte Michael nemlig brudetur for min søn og svigerdatter. Lidt mere pompøst har jeg set billeder af Sunliner'en ved seneste Landsstævne i Holbæk, hvor Michael kørte ind foran tribunen med sin passager: Lars Løkke Rasmussen! Veteranklubbens var ansvarlig for mellemkomsten. Sunliner er sjælden her i landet, måske den eneste? Michael havde før den erhvervet sig en blå Fairlane 1960, i øvrigt en tro kopi af hans fars. Sunliner'en kom til på følgende måde: En dag sprang Michael pludselig op af stolen da han fandt en salgsannonce for en Sunliner på skærmen og kontaktede straks ejeren i Ballston ca. 300 km nord for New York.

Ejeren Bill var meget fåmælt og sagde blot at den der kom først med pengene fik bilen, men han gav dog Michael 4 dage. Så afgang til USA, prøvetur og beslutning. Nu var Bill så venlig at leje en trailer og køre sammen med Michael til DFDS, for så senere at hente den i godsterminalen i Taastrup. Nu ved jeg jo at ikke alle blandt læserne har den samme følelse for de store amerikanerbiler, så jeg bad Michael om et svar på hvorfor han er så glad for de store flydere. Michael svarede at alle bilglade elsker at gå en tur rundt om deres bil for at nyde synet... og den tur tager jo længere tid omkring en flyder!

Lidt teknik: Den lukkede Fairlane 1960 har 3,7 liters motor, 145 hk, powersteering og er med manuelt gear. Sunliner er ligeledes på 5,8 liter og yder til 300 hk. Den har powersteering, automatgear og aircondition.

På turen rundt i garagen får jeg øje på en hvid Barracuda 1965, og Michael fortæller at det i realiteten var Chryslers svar på Ford Mustang. Det var dog ikke Michaels første amerikanerbil. Det var en Valiant 1963, købt for 12.500 kroner i 1971. Michael roser den som en mekanisk meget sejlivet bil. Den er født med 145 hk og den fik kun "baghjul" af en Volvo B 18. Det fik mig til at tænke på den historie som min egen far engang diskede op med fra Michaels barndom. Han havde lavet en sæbekassebil som han havde fået monteret en Diesella "røvsukker" motor på. Det må have været lidt af et syn da drengen drøede ned ad en stejl bakke i nærheden af barndomshjemmet med en ganske anseelig fart.

Et efter min mening særdeles godt "skud" af vor statminister med Sunliner





Barracuda'en

Michael fortæller videre at han efter (som han kalder det) "et kort intermezzo" med en Chevrolet Brookwood 1961 stationcar køber den næste bil i garagen, en turkisgrøn Dodge Dart 1965, som Michael har bragt fra 150.000 til 510.000 kørte kilometre i de 37 år, den har været hans. Den kan næsten finde til Comosøen selv, mener Michael, og den var også i Berlin med to mukkerter bagi, da muren faldt. Nu tager Michael fat på en af de mange næsten utrolige begivenheder hans biler har bragt ham. Michael fortæller: "På en tur til Comosøen i 1982 i "Darten" med speedbåden på krogen og masser af bagage var vi tidligt om morgenen nået til et pas, hvor det gik stejlt nedad. Jeg glædede mig over at jeg før turen havde fået monteret 10 tommer tromler foran, frem for de originale 9 tommer bremses. Pludselig gik bremspedalen i bund og uanset hvor meget jeg pumpede og det skramlede fælt i fra venstre forhjul. Det at køre 70 km i timen i første gear gi-

ver en fantastisk lyd. Jeg begyndte at se mig om efter en – forhåbentlig – blød bjergside, hvor jeg kunne afprøve den eneste mulige reservebremse, nemlig "karrosseribremsen!" Håndbremsen var slet ikke nok. Pludselig så jeg en grusbelagt plads foran og rent faktisk passerede jeg sidelæns en holdende lastbil. Chaufføren sprang ud med begge arme i vejret og råbte "Italia... Italia! På en eller anden måde troede jeg at han var "høj" på grund af min drabelige kørsel, men nej. Italien havde netop vundet verdensmesterskabet i fodbold! Han havde ikke alene parkeret sin lastbil men også sin festbrandert". Michael kunne reparere bilen på stedet og stadig få en god ferie.

Teknik: Dodgen har en 3,7 liters motor med 145 hk. Automatisk gear (oprindeligt 3 manuelle gear) og powersteering.

Jeg kunne ikke nære mig for at spørge Michael om ikke der kunne have stået

en amerikanerbil mere i samlingen, hvis ikke der var sket et lille uheld. Michael vidste straks hvad jeg mente. Michael fortæller: "Ja, det var jo lidt uheldigt. Jeg havde en Valiant coupé 1963 (i øvrigt "købt" for 3 flasker rødvin), der stod i garagen ved vort sommerhus. Der skulle gøres rigtig meget ved den. Nu er det sådan hos os at min kone Elin også er ferm til restaureringsarbejdet. Den søde pige går ikke af vejen for at slibe, spartle, polere og andet hjælpearbejde. Vi havde lige fået den færdig efter flere års arbejde og den stod nu kun og ventede på tid hos maleren. Pludselig fik vi en opringning om at garagen stod i flammer. Det syn der mødte os da vi nåede frem var temmelig nedslående. Der var intet brugbart tilbage af hverken garage eller bil. En defekt ventilator menes at være årsagen til branden og den kom få dage før vi havde bilen forsikret".



Simca'en



Sådan stabler Michael sine amrikaner





Dodge Dart 'en



Den lukkede Ford Fairlane



Lidt længere henne i garagen brydes mønsteret. En Simca 1100 og oven i købet med blå lygte på taget. Jeg spurgte Michael om hans glæde ved flydere var ”skrumpet”, men historien var en ganske anden. Michael havde i tiden 1981 til 1985 to stk. Simca 1100 varevogne som servicebiler i hans virksomhed. De kunne den gang med ti år på bagen købes for 4.000 Kroner. ”Jeg kom simpelthen til at holde meget af den charmerende og driftsikre franskmand, selv om man næsten kunne se rusten kravle op ad bilen som biller. Et tilbud for 5 år siden kunne jeg ikke stå for, nemlig en næsten rustfri Simca 1100 GLS 1973”. Små biler er nu ikke noget nyt for Michael. Jeg kunne huske at Michael i sine unge dage jævnlige lånte en Goggomobil af en venlig dame. Da Michael er pænt høj havde han skruet forsædet af og sad på bagsædet og kørte den. Herfra passede afstanden til rat og pedaler aldeles fortrinligt, den går nok ikke i dag! Da han en dag stoppede ved Frederiksberg Rådhus gik der pludselig ild i Goggo’en. Brandvæsenet stillede med tre kæmpe brandbiler til den lillebitte bil, det må have været et syn for guder! Nå men branden blev slukket og den begrænsede sig til motorrummet. Det var jo ikke så rart at fortælle den rare dame om det, men hun var godt klar over at det ikke var Michaels skyld. Michael fortæller videre: ”Efter dette intermezzo købte jeg min første bil, en DKW F11 1962. Jeg havde set at en sådan gjorde sig godt på Roskilde Ring”. Michael fik mig til at tænke på mine egne ture på Roskilde Ring sammen med Michael. Jeg synes jeg selv kan huske at det var en Palle Anker der kørte en DKW på Roskilde Ring og jeg var der faktisk den dag det gik grueligt galt og hvor han desværre mistede livet.

Vi var stoppet lidt op i garagen for at bese Michaels rigtig flotte samling af gamle radioer, tv, pladespillere og meget andet, hvoraf meget stadig fungerer. Også det fik mig i et nostalgisk hjørne. Jeg stammer selv fra radio-tv branchen

Det er en skrøne at julemanden altid kommer i en kane og han kan godt blive trukket af hestekræfter i ste-det for rensdyrkæfter!



og har nok været medvirkende til at Michael valgte den branche. Et af de første Eltra farvefjernsyn som jeg havde foræret Michael, stod der også sammen med den lille Herofon Petite som også kom fra mig.

Men tilbage til bilerne og Michaels utrolige oplevelser. Jeg spurgte Michael om hvilken "begivenhed" med bilerne han synes er den mest utrolige. Michael fortæller straks at han var tæt på at køre en smuk ung dame ned i Gyngemosen. "Jeg forsikrer dig at hun rendte lige ud foran mig og havde jeg ramt hende havde det ikke været min skyld! Hendes navn var SØS og det var et indslag i tv-serien Krøniken. Det eneste jeg har fra begivenhederne er et billede af Simca'en under optagelserne og sammen med andre tidstypiske biler. For scenen blev desværre i sidste ende skåret fra".

Men den mest forunderlige oplevelse er nok: DEN SYNSFRI TILKOBLING. Michael fortæller: "En mørk decemberdag i 1983 kørte jeg i min Simca 1100 varevogn i nærheden af Bellahøj. Et par lækre spandauere i et bagervindue optog mig så meget, at jeg til min egen overraskelse påkørte en holdende Opel Kadett foran. Heldigvis med ringe fart ved et lyskryds. Det stød jeg gav Kadett'en fik den til at påkøre den ligeledes holdende VW pickup foran, og uheldigvis hægtede kofangerne sig sammen. Et ungt par steg ud af Kadett'en og bebrejdede mig surt uheldet. Det kunne jeg godt forstå, men jeg tilbød dem at sætte sig ind i min bil, for deres Kadett var nemlig på vej bort bag på Folkevognen! Så af sted langs med højhusene og Dyrskuepladsen på Bellahøj. Ved Restaurant Bellahøj holdt de sammenkoblede biler og chaufføren og dennes far betragtede den stakkels Kadett, hvor motoren stadig var i gang og der var også fuld gang i radioen og der var stadig røg fra askebægret. Den unge Kadett-ejer begyndte nu at skælde den vist ikke rigtig ædru uskyldige Folkevognsejer ud, som til gengæld meget højroset pegede på et træ som både han og hans fjollede Kadett kunne lande i! Politiet var tilkaldt, men kunne af gode grunde ikke finde os på det sted hvor begivenhederne startede. Da de så fandt os og fik historien tog de sig til



De triste billeder af garage og bil efter branden



Elin i gang med restaureringen

hovedet og udtrykte deres lettelse over at det ikke endte med en ulykke. Jeg erklærede straks at det hele var min skyld, men de tog ingen rapport".

Vi var ved at være færdige med gennemgangen da jeg så noget der afveg endnu mere fra flyderne, nemlig en Vespa scooter og en knallert. Med dette billede af Michael som julemand med sit barnebarn bag på scooteren er der ingen grund til at gå i detaljer med hvorfor den er med i samlingen. Julemanden skal selvfølgelig passe sin dont! Michael er vel egentligt også en af de få julemænd der kan nå at brække 4 ribben blot for at sætte en smule julepynt op. Han var som afslutning af arbejdet på en stige i gang med at

opsætte en projektør, der skulle belyse en stor stens gamle indskrifter som en del af festlighederne, da han pludselig "steg af"! . Onde tunger påstår at han lige havde fået lys nok på til at man kunne se de afsluttende ord på stenen: "underet skete lænken brast!"

En god dag slutter med Elins kaffe og da den søde pige spørger om der er mere jeg gerne ville have, var det tid til at holde kæft. Men jeg fik det jeg helst ville have: et stort fætterligt knus af begge de to herlige mennesker.

Billeder med Lars Løkke Rasmussen: DVK-medlem Henrik Hoyer, Sorø. Øvrige: Michael Andersen



Den ny særudstilling

Med Humlebiens motorlyd i højt-taleren åbnedes 28. februar særudstillingen med brugs-Nimbusser i Sommers Automobil Museum i Nærum. Har man én gang kørt Nimbus reagerer man automatisk på lyden når som helst og hvor som helst – en af gæsterne havde engang hørt den et sted i Italien, og ganske rigtigt, der kom en Nimbus kørende.

Der er et enkelt Kakkelovnsrør og ellers Humlebier i alle afskygninger, men næsten alle med sidevogn. En solomaskine er dog prototypen af en cykel med svingbaggeffell. Den ser besnærende ud, men kom altså ikke i produktion – Kakkelovnsrøret havde derimod baghjulsaffjedring.

Der er diashow på væggen og masser af forklarende plancher, man kan også læse om Nimbus i de cirka 15 bøger om emnet – og fx i Bilhistorisk Tidsskrift nr. 22, hvor Henrik Houmøller skrev om Kakkelovnsrøret, og ingen kan gøre det mere kyndigt end han.

Udstillingen er arrangeret i samarbejde med Danmarks Nimbus Touring, Nimbus-museet i Horsens og andre Nimbus-folk.

Det er en rigtig sjov og god udstilling, men man skal skynde sig lidt, for den holder kun maj ud. Alt det sædvanlige

er der selvfølgelig også, blot rykket lidt sammen for at give plads til de mange Busser.

Vi benytter lejligheden til at bringe lidt Nimbus-stof.





Også særudstilling på Nimbus-Museet i Horsens

I år er det jo 70 år siden tyskerne besatte Danmark, og om morgenen 9. april indgik Nimbus motorcykler i Danmarks forsvar for neutraliteten, da tyskerne overskred landegrænsen.

Derfor viser Nimbus-Museet i Horsens i år en temaudstilling med en motorcykelkanongruppe og en rekylgeværgruppe opstillet i et skovbryn ”et eller andet sted i Sønderjylland”. Desuden vises en film fra Grænselandsmuseet i Sæd ved Tønder med en rekonstruktion af begivenhederne, optaget i 1985.

Kanonmotorcykelgruppen bestod af et sidevognskøretøj med en 20 mm kanon og to mand sammen med en cykel til med ammunition og én mand. Plus et tredje køretøj med tre mand og et 8 mm rekylgevær. Tilsammen var de en panserværnshalvdeling.

De aktuelle Nimbusser i 1940 var model 1938 og våbnene danske, af system Madsen. Dengang moderne og effektive og ikke forældede og slidte, som nogle siden har hævdet.

Det lykkedes midlertidigt at bringe de fjendtlige panserkøretøjer til standsning, men som bekendt blev det efter fire timer politisk besluttet at opgive forsvaret, der da havde kostet danske menneskeliv.

Temaudstillingen åbnede 10. april på Gasvej 17-19 i Industrimuseet og kan ses lørdage, søndage og helligdage til og med oktoberferien.

Se også nimbus.dk/museum og museum@nimbus.dk





Mælkehandlerens sidevogn

Af Knud Jørgensen

Mælkehandler Carl Andersen, Sølvgade 12, Horsens, købte i 1952 en Nimbus med varesidevogn og fik den indregistreret den 18. august samme år med sort-gule nummerplader (papegøjeplader) foran og bagpå og formentlig med et R-nummer. På sidevognspladen fik han politikredsnummeret 36 over en streg og løbenummeret 228 under.

En sådan handel var der ikke noget usædvanligt i. Og Carl Andersen købte naturligvis sit køretøj lokalt, nemlig hos firmaet A/S Cyklebørsen, Albert V. Jensen. Foruden at være autoriseret Nimbus-forhandler i Horsens drev firmaet en sidevognsfabrik. Mælkehandleren havde et særligt ønske til sin varesidevogn: den skulle være venstre-hængt!

Venstresidevogn

Sidevognsfabrikken A/S Cyklebørsen fremstillede flere størrelser og vægtklasser, alle med rørstel uden bremse. Type L 200, der var godkendt til en totalvægt på 200 kg, kunne naturligvis spejlven-des, når kunden ønskede det. Og der gjorde Carl Andersen. I 1950'erne blev der bragt mælk ud i klare hel-, halv- eller kvartliterflasker. Når han i de tidlige morgener kørte i de små gader i det indre af Horsens, kunne han - siddende på motorcyklen - i én bevægelse trække f. eks. en halv liter sød og en skummetmælk op af sidevognskassen og stille dem på dørtrinnet; for straks at køre videre til næste kunde. Det må have været en lettelse for ham i et fysisk anstrengende job.

Ny færdselslov 1955-56

Med færdselsloven af 1955 med virkning fra 1. april 1956 blev det ikke længere muligt at indregi-strere motorcykler med venstresidevogn i Danmark. Men det var ikke ensbetydende med, at de alle-rede kørende sidevognsmaskiner blev forbudt. Husk på, at det i 1956 varede endnu godt ti år, før man i Sverige skiftede til højrekørsel, og i Storbritannien er det stadig i 2007 bedst at have sidevognen siddende i venstre side.

Mælkehandleren kørte altså videre med sin åbne varekasse ved venstre side, også efter at han var ophørt som aktiv mælkehandler. Selv mente han, da han i vinteren 1977 fik den omregistreret til nummer AB 19.148, at han var den eneste i landet med en Nimbus med venstresidevogn.





På et tidspunkt i 1984 forsvandt motorcyklen med sidevogn fra Horsens bysgader, men derfor var den ikke glemt.

Nimbus-Museet

Da Nimbus-Museet åbnede i maj 2001 havde jeg lejlighed til at spørge en del ældre borgere fra Horsens, om de havde kendt noget til mælkehandler Andersens og hans Nimbus. De fleste kunne huske både ham og den, men ingen vidste, hvad der var blevet af hverken Andersen eller hans motorcykel. Almindelig omtanke gav grund til at tro, at Carl Andersen måtte være død, måske netop i 1984. Men hvor var Nimbus og sidevogn?

Synsrapporter

I november 2004 blev imidlertid en Nimbus Standard synet og godkendt med stel nr. 10964. Det var hos Statens Bilinspektion i Horsens med følgende servicebemærkning: Kan efter nyt syn godkendes med sidevogn til venstre side, som den tidligere har kørt med.

Og knap to år senere fik samme Nimbus' nuværende ejer maskinen registreringssynet og godkendt i Horsens, igen med samme bemærkning som i 2004.

Sidevognen

Mens motorcyklen blev renoveret, havde sidevognen fået lov at stå. Både stel, skærm og fjedre var stærkt rustne. Men i efteråret 2007 er den blevet gennemrenoveret og er nu monteret på "sin" Nimbus igen. Type- og stelnummer er - som godkendelsen kræver det - hugget ind i selve stedet. En stelnummerplade fra Cyklebørsen blev skænket af firmaet A/S Albert V. Jensen, netop det firma, hvor motorcykel og sidevogn blev købt i 1952, eksisterer nemlig den dag i dag med adresse på Vej-levej i Horsens og er kendt som VW-forhandler og -værksted. Samme firma stillede i øvrigt også en oprindelig typegodkendelsesattest til rådighed.

Gunnar Hansens sidevogne

Prøv engang igen at se på fotografiet af Nimbus med venstresidevognen. Det ser jo helt "normalt" ud, og man skal lige tænke sig om engang for at indse, at der er noget, der er anderledes. Det skyldes måske, at vi, der kender lidt til Nimbus, har set så mange af Gunnar Hansens tegninger, som vi har. Han

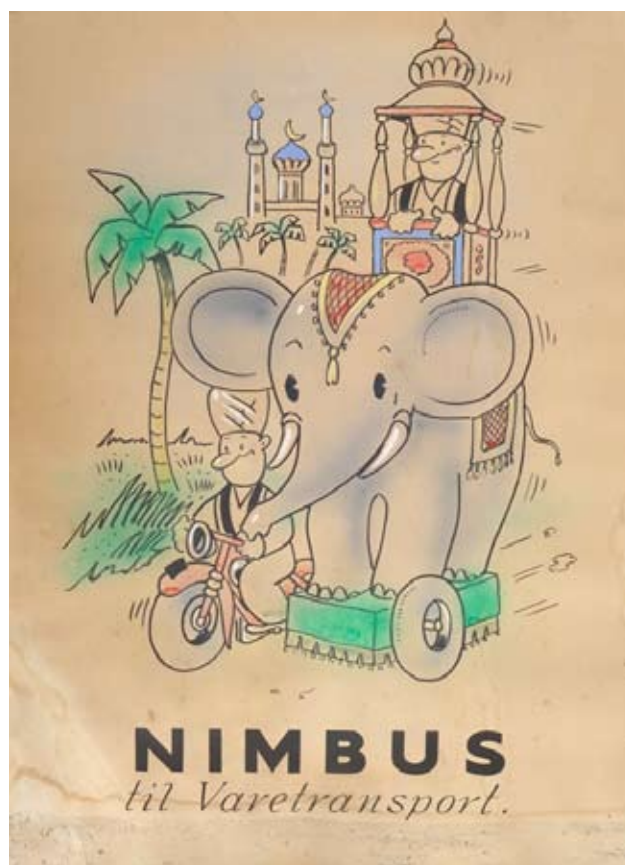

tegnede næsten altid Nimbus med sidevognen til den "forkerte" side. Simpelt hen fordi det faldt ham lettest!

(Red.: Gunnar Hansen var ikke ham med NU, men firmaet Fisker og Nielsens hustegner. Mange husker ham måske bedst som ham der tegnede molboerne, dem der hoppede op så det stø-

vede under dem og i øvrigt foretog sig alt det i det gamle molbohistorier – var det ikke i ugebladet Landet?)

Knud Jørgensens artikel har tidligere stået i Nimbus Tidende.



Nimbus med varesidevogne



Fra Knud Jørgensen har vi fået et antal eksempler på Nimbus med varesidevogne. Der er rig variation. Mest forbausende er de to brasilianske, der er oven i købet konstruktionstegninger til den ene, der reklamerer for Eberhard Faber blyanter.

Det er kendt at de dengang unge skuespillere Elith Foss og Palle Huld før krigen og nogle år efter krigen journalisten Jørgen Bitsch for vidt omkring på Nimbus og slap levende fra det. I øjeblikket er et par nordmænd ude på en verdensrejse med Nimbuser. Men Nimbus blev også eksporteret, om end i et begrænset antal. Langt omkring havde de et forment ry for kraft og stabilitet.

Redaktørens familiefirma på mødrene side var et bladforlag, der efter krigen anskaffede et par BSA motorcykler med sidevogn. De stod ikke distancen. Det gjorde de Nimbuser de blev afløst af. Og hvilket slid blev ikke postvæsenets Nimbuser udsat for! De blev fortrinsvis brugt af dem der tømte postkasserne, og det gik stærkt. Det kræver en særlig teknik at køre med sidevogn; hvis postbudene var dygtige kunne de løfte sidevognshjulet for at komme hurtigt omkring et hjørne. Det går ellers nok så meget ud på at trykke styret fra sig som at trække i det. I redaktørens kørekort stod i mange år at jeg havde ret til at køre med sidevogn, nu er det lavet om, så der står hvis man ikke har.

Fotografierne her viser blandt andet også en særlig høj varekasse på den ene brasilianske, og den specielle til Hellerup Is. Begrebet krystalis husker kun de ældste af os, og var det noget storkøbenhavnsk? Isblokkene blev kørt omkring først med hestevogn, derefter lastbiler med nogle karakteristiske lave varekasser med luger hele vejen rundt. Men altså også med sidevogn. Varen var blokke af is nogenlunde på størrelse med det man kaldte et helt rugbrød, det vil sige nogenlunde dobbelt så store som et moderne rugbrød. De mere velstående husmødre fik leveret en halv eller snare en kvart blok og havde den i de isskabe, der gik forud for de elektriske køleskabe, som før Anden Verdenskrig var uhyre sjældne. Budene kunne bære blokkene med en saksetang eller slynge dem op på en læderbeklædt skulder. Isen smeltede på et par dage og smeltevandet blev samlet op under skabene, der ikke var ret store.

Winkelhorn & Co. burde vi egentlig have gemt til artikelsen om reklamekarrosserier – firmaet handler med kontor-maskiner.

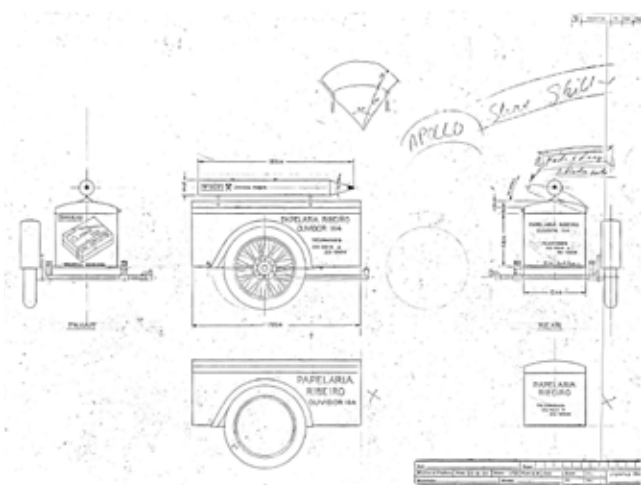





Det færdige resultat.

Fremstilling af hjulkapsler

Af Poul Suhr

Det er meget sjældent at hjulkapsler på en urestaureret veteranbil kan genanvendes. I nogle tilfælde er det muligt at købe nye, når det ikke er muligt må man forsøge at fremstille dem selv. Efter nogen tids søgen opgav jeg at finde nye til min Opel 1933, hvorfor jeg gik i gang med at forsøge selv.

De gamle hjulkapsler er stanset ud af en stålplade med en krave til at presse ind i navdelen for at fastgøre dem. Heldigvis var de gamle kapsler i så god stand

at de med lidt udbedring kunne genanvendes som basisdel, opgaven var så at fremstille faconformede yderplader og få dem valset på basisdelene.

Jeg overvejede to metoder, den ene var at fremstille værktøjer og presse dem op af en tynd stålplade. Den anden var at trykke dem op mod en formet træmodel i en drejebænk. Den første kræver ret dyre værktøjer og adgang til pressemaskine; jeg besluttede derfor at forsøge med den sidste.

Jeg valgte at benytte en 0,5 mm. tynd kobberplade som materiale, idet kob-

ber har den fordel at det efter opvarmning og afkøling bliver blødt, men det første der skulle fremstilles var træmodellen. Jeg valgte et stykke hårdt egetræ der blev fastskruet på en stålkonsole, således at det kunne fastspændes i drejebænken. Ud fra den gamle kapsel kunne jeg nu forme træmodellen ved almindelig drejning.

For at kunne fastholde kobberpladen under formning uden at den blev beskadiget var det nødvendigt at fremstille et lille værktøj med et indbygget trykleje, der så blev spændt op i pinolholderen. Ved at presse værktøjet ind mod kobberpladen lykkedes det at fastholde den, således at den kunne dreje med træmodellen rundt under optrykningen.

Jeg forsøgte først at trykke med et kugleleje der var anbragt i en holder som kunne fastspændes i drejebænkens stålholder, og så trykke ved hjælp af spindelbevægelsen. Det viste sig at være alt for følsomt, et lidt for stort tryk medførte at pladen revnede. I stedet valgte jeg et træstykke som jeg via stålholderen kunne trykke med håndkraft efter kraft-gange-arm princippet. For at få træstykket til at glide på kobberpladen var det nødvendigt at påføre alm. smø-

Gamle kapsel.

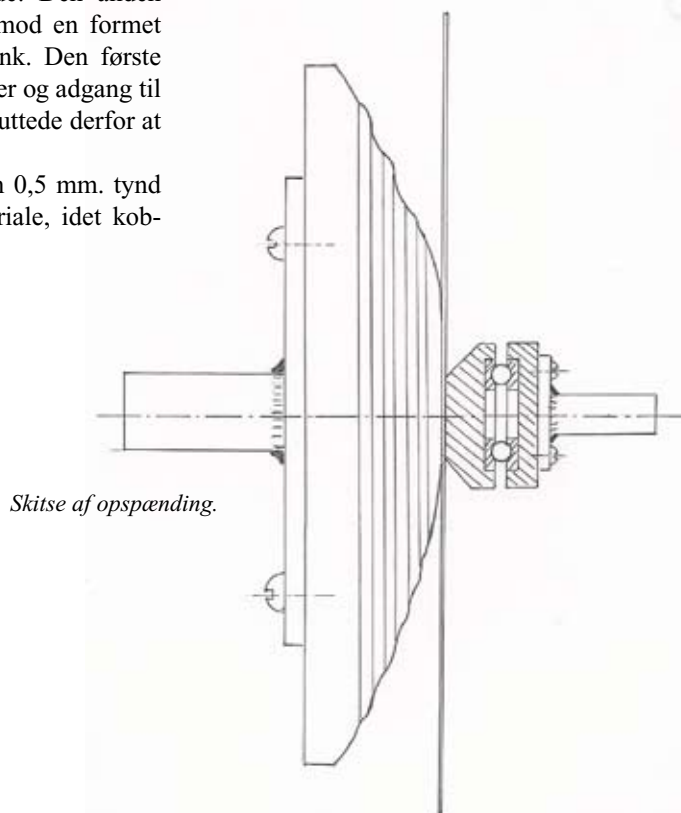

Skitse af opspænding.



Opspændingsværktøj monteret på træskive.



Klar til drejning af træform.



Den færdigdrejede træform.

reolie under processen. Under operationen var det nødvendigt at opvarme og afkøle kobberpladen flere gange, således at den blev blød at arbejde med. Hver gang måtte den tages ned og sættes ind igen, så der var en del arbejde med det. Formningen afsluttedes med at valse en vinkelret kant på yerdiameteren der passede til basisdelens yerdiameter.

Til slut blev basisdelen spændt op i drejbænkens klør og den formede yderplade blev presset ind over og fastholdt ved hjælp af værktøjet med det indbyggede trykleje. Med et gaffelformet værktøj, opsplændt i drejbænkens stålholder, var det muligt at valse kanten på yderpladen omkring basisdelen til en samlet enhed og resultatet blev ret vellykket.

Værktøjer opsplændt i drejbænk.



Optrykning af kobberplader.



Optrykt kapsel klar til forkromning.





THE MOTOR SHOP 100 ÅR

Et liv med biler: Niels Madsen

Af Thom Bang Pedersen

The Motor Shops første 95 år er meget fint beskrevet i VT nr. 346 april 2005 af Henry Petersen, så derfor vil vi lade Niels Madsen fortælle lidt om sit liv i The Motor Shop.

Indenfor de sidste fem år har værkstedet mest beskæftiget sig med veteranbiler og servicering af disse ejeres nyere biler, dette giver et meget bredt socialt miljø på værkstedet, alle de gamle kunder er efterhånden blevet gode venner, og der er jo ingen der går forgæves til The Motor Shop. Niels' sønner og børnebørn kommer også jævnligt på værkstedet, så her er stadig 3 generationer selv om kun den ene arbejder der. Sønerne har også hver sin veteran der skal passes, så det foregår stadig i familiens ånd.

Niels' eget projekt i de sidste år har været Cord L 29. Det eneste Niels mangler, er et billede fra gamle dage af bilen med nummerplader på.

Det allerførste køretøj Niels havde, var en trædebil som farfar byggede i begyndelsen af halvtredserne, den findes stadig på værkstedet, hvor Niels' to sønner og børnebørn har haft fornøjelse af den.

Veteranbiler har altid haft en plads i familien, via KDAK deltog man i ve-



teranbilløb med den gamle Opel som Niels' farfar fik da Niels var 6 år. Indtil 1954 var Niels tit med på værkstedet i Strandgade, familien boede dengang på Frederiksberg. Værkstedet flyttede nu til Vermlandsgade til mindre og mere primitive forhold, men her blev efterhånden bygget ud så man fik nogle bedre faciliteter. Det originale facadeskilt (bogstaver) fra Strandgade blev taget med og gemt af vejen, men i 1969 fandt Niels det frem og gjorde det i stand, det blev sat op på facaden af den nyeste tilbygning mod Vermlands-

gade, her sidder det stadig efter endnu en istandgørelse.

I 1960 overtager Niels' far Egon værkstedet og Niels kommer i lære som maskinarbejder på B&W, for som farfar Niels sagde : du skal lære et ordentlig håndværk. Efter B&W kommer Niels så i lære som mekaniker på værkstedet, det første arbejde Niels lavede var at montere blinklys, her var mange kreative løsninger.

Den første bil Niels havde var en Austin A40 Somersset som han overtog fra Niels Madsen (farfar).

I den blev der kørt mange ture med familien. Den første store opgave Niels fik rent bilmæssigt var restaureringen af firmaets Ford A pickup, der stadig kører som servicevogn, det var i 1969.



Familieskovtur 1953 i Ford Eifel cabriocoach.



De specielle alufælge der var på, stammede fra Egon Madsens Ford A, hvor de var blevet monteret i 1934.

Den almindelige hverdag på et værksted dengang var jo noget anderledes end i dag, hvilket nok har været med til at give Niels den erfaring og håndslag samt finde på gode løsninger som det kræver at lave veteranbiler i dag, samtidig har værkstedet meget af det gamle værktøj intakt.

Op gennem tresserne var der stadig mange brugsbiler som vi i dag betragter som veteranbiler, så det passede helt i værkstedets ånd. På værkstedet lavede man også mange lastbiler og her kom servicevognen til sin ret, man hentede tit lastbiler der var gået i stå og trak dem hjem til værkstedet. Det var en stor fordel med de mindre hjul, det gav en bedre trækraft. Man lavede også eftersyn på mobile brandpumper for Dumex og B&W, hertil lavede Niels et specielt træk på Ford'en, så kunne man trække dem hjem på værkstedet til service.

I 1969 blev den store træbygning revet ned og den nye bygning bygget, den blev fejret med firma-skovtur, hvor man kørte i den gamle Opel, Austin A40 og Ford servicevogn.

Niels' næste dagligbil blev efter Austin A40 en Neckar Jagst 1100. Den første veteranbil Niels lavede til sig selv var en Austin 12/4 Clifton Tourer 1924 (badekarret), den bil findes der en masse historie om (det må være til senere brug).

I halvfjerdserne fik værkstedet en opgave på en Chrysler der var gået i stykker midt i en filmoptagelse. Den fik man lavet og stiftede bekendtskab med Svend Dråby, på den måde kom man så ind i DVK, veteranbilerne blev nu igen flittigt brugt sammen med familien.

I 1991 overtog Niels værkstedet efter sin far, en ny epoke startede og Niels gik over til at næsten kun lave veteranbiler. Mange forskellige sjældne kendte og ukendte bilmærker kom igennem værkstedet, Henry Petersen har for vane at tage billeder af de forskellige bile. Når man sidder og kigger i dette album dukker mange historier op, Willys Knight med glidermotor, hvor er det lige man kører hen og får lavet sådan en? Hos TMS. Eller hvad med en



Farfars hjemmebyggede trædebil.



Trædebilen kan endnu.



Værkstedskran.



Lidt pynt er der også plads til.

Mester på kontoret.



Kaffestuen.





UAZ 469B fra 1987, russisk jeep med firehjulstræk, her var det koblingen der drillede, Niels skilte bilen ad og kiggede på koblingsnavet, det ligner noget jeg kender! Ind på lageret og hente et koblingsnav til en Ford A, ja det passer, montering og bilen kører stadig. Ja det kunne der fortælles mange historier om, men værkstedet laver også mange andre ting. Film- og tv-biler har man brugt megen tid på, altid noget der haster og bilerne skulle laves specielt således at de passede til manuskripterne, blandt andet Krøniken, Flammen og Citronen, her var det rart med et malerværksted i bagbygningen. Der har også været en del modtagelse af containere fra USA og Australien, det er jo altid spændende at deltage i.

Venner og medlemmer fra DVK kigger tit forbi, f.eks. da jeg havde besøg af et af vores amerikanske medlemmer Kenneth Yokosawa, vi kørte forbi, så han kunne se værkstedet, efter kaffe og studering af alle de gamle ting tog Niels den gamle Opel ud og kørte os en tur rundt på Amager. Det var toppen af veteranoplevelser for Kenneth under hans besøg i DK.



Den sidste bil der er kommet under Niels' tag er en fuldstændig original Austin 16/6 Tickford 1929. Den bil har stået i en garage i 50 år i København, så det bliver spændende at se den på gaden igen.

Årsagen til denne artikel er jo The Motor Shops 100-årsjubilæum i samme familie, det er jo imponerende i sig selv, men at man også har to biler man har haft i over 60 år som stadig er kørende tæller jo også med.

Jubilæumsdagen er den .1 maj 2010.





Trængsel på værkstedet.



Austin 16/6 Tickford.



Mindre biler - mere plads



Tekst og foto: Morten Alstrup

Vanen tro var Dansk Veteranbil Klub på plads, da den første af årets to veteranmesser i Dronning Margrethe Hallen blev afholdt i den sidste weekend i februar. Men tingene var noget anderledes i forhold til tidligere.

Standen havde samme størrelse og samme placering som sidste år, men trods både en Bugatti og en MG på udstillingsarealet var der langt bedre plads til de mange klubmedlemmer, som lagde vejen forbi. De udstillede biler var nemlig ikke i fuld skala.

Formand Dorte Stadil fortalte: "Sådan som vejret er, kan vi ikke bede nogle af medlemmerne om at trække deres flotte veteraner ud af garagen for at køre dem til Fredericia, så i stedet lånte vi et par store modeller hos Strøjer-samlingen, som vi krydrede standen med sammen med nogle andre historiske rekvisitter. Det gav os mere plads på standen, og det var langt bedre end sidste år, hvor det ikke var til at komme til for besøgende."



DVK's stand havde samme areal og samme placering som tidligere, men en utraditionel indretning gav mere plads til de mange gæster.



Denne nyrestaurerede MG SA Saloon fra 1937 var en af de flotteste biler på forårets veteranmesse.



Årets udstilling bar præg af flere besøgende, hvor mange havde taget hverdagsbilen i brug for at komme ud blandt ligesindede og få en forsmag på, hvad 2010 kunne bringe – når altså først sneen definitivt var borte.

Veteranmessen var opbygget efter det samme princip som hidtil med klubber samlet i en hal, motorcykler i en anden og endelig salgsbiler og stumper i den største hal.

Der blev vist flere interessante indslag. En MG SA Saloon fra 1937, der var blevet gennemrenoveret af en række danske firmaer. Børge Kås Tribini-Ford A, der bestod af to sammensvejsede forender, og den allerførste Datsun 1300 Bluebird, som blev indregistreret i Danmark tilbage i 1966.

Professor Tribinis gamle Ford, der var indrettet til at køre begge veje, var også udstillet i Fredericia. Typisk Børge Kås.



Biler i Bella

Thom Bang Pedersen fotograferede på årets Biler i Bella 18. til 21. marts i Bella Centret på Amager, hvor DVK havde fået tildelt ubegrænset plads, også til salgsudstilling af medlemsbiler.



Fra Fotoalbummet – eller BeringsBilBilleder 6



Biler i Bella har efterhånden løbet af stablen mange gange. Her er et billede af DVK's stand i 1985. Der var plads til fem biler, plancher og et par fjernsyn, som viste Toft + Fischers film om "Danmark Rundt 1984" i en uendelig sløjfe. Når man stod længe på standen, kunne man godt blive lidt træt af at høre interviewene igen og igen; men

det var et rigtig godt indslag. Der var faktisk gæster, der slog sig ned og så hele programmet. De udstillede biler var Kurt Skovs 1930 Ford A coupe og 1953 Alvis TA21 saloon, Erling Jørgensens 1946 MG TC two-seater, Kjærgaards FIAT 503 touring og Jens Gravesens 1939 Buick 46S coupe. Det er før de 'korrekte-nummerplader', så

der er store selvlysende plamager på alle bilerne. Vognene findes uden tvivl endnu; men styr på dem alle har jeg ikke. Gravesen har fortsat sin Buick og Skov solgte senere sin Alvis (da han havde fået en åben) til Arne Bach Pedersen, som stadig har den.
Peter Bering



Told og moms igen

I VT nr. 403 fra januar 2010 refererede vi de seneste regler om beregning af told og moms ved import af køretøjer fra lande uden for EU, således som de var gengivet fra Motorhistorisk Samråd, MhS.

Redegørelsen figurerede under overskriften "Fra MhS", og den var suppleret med en forklaring af en alternativ fremgangsmåde, der har været anvendt i flere tilfælde,

Afsnittet med den alternative fremgangsmåde fremstod således, at den kunne opfattes som om den stammede fra MhS. Det var ikke tilfældet, og dette afsnit burde ikke have været placeret under MhS' mærke. Det fremgår dog tydeligt af teksten, at "det er VT bekendt, at...", så den, der læste afsnittet, kan næppe være i tvivl om, at det ikke er MhS, der refererer fremgangsmåden.

MhS: I modstrid med loven

VT har siden modtaget kommentarer fra både Henning Thomsen og MhS' formand, Mads Thyregod, hvori MhS tager afstand fra den omtalte alternative fremgangsmåde.

Mads Thyregod skriver således bl.a.:

"(Det) fremgår ... af reglerne for fastsættelse af toldværdien ved indførsel af varer fra lande uden for EU at grundlaget er transaktionsværdien, altså den pris, der faktisk er betalt eller skal betales. Så det er den faktiske pris, der betales for køretøjet og ikke SKATs værdiansættelse til brug for beregning af registreringsafgift. Jeg synes derfor det må være på sin plads, at Veterantidende berigtiger forholdet herunder angiver, at Svend Carstensen anbefaling ikke kan følges."

Erfaringer fra praksis

Svend Carstensen, der har forfattet afsnittet om den alternative fremgangsmåde, forklarer om baggrunden:

Det må forekomme enhver at være simpel logik, at når et offentligt væsen fastsætter en værdi til beregning af én afgift til statskassen, benytter man denne værdi ved beregning af alle andre afgifter til statskassen på samme tidspunkt.

Men sådan er det altså ikke ifølge loven.

Det, der giver anledning til den manglende logik her, er at brugte biler og mc vel nok er de eneste varer, der værdiansættes af Skat, og at lovgivningen om transaktionsværdier som beregningsgrundlag er møntet på alle "normale" varetyper.

Skats egne folk har ved flere lejligheder selv haft problemer med at anvende de ulogiske lovbestemmelser. Jeg har i 4-5 tilfælde fået beregnet told og moms af importerede brugte personbiler på basis af Skats værdiansættelser. I første tilfælde spurgte den venlige dame bag skranken faktisk selv, om "jeg havde en faktura eller en værdiansættelse fra Told/Skat". Og i et andet tilfælde blev der hos Told/Skat gransket meget omhyggeligt i mange folianter for at konstatere, om fremgangsmåden var i orden - det fandt Told/Skat-medarbejderne så, at den var.

Væsnets egne medarbejdere syntes således i disse tilfælde også, at logikken måtte gå forud for lovbestemmelser, der strider mod den sunde fornuft.

Det må være en passende opgave for MhS at argumentere for, at Skats egen værdiansættelse naturligvis skal benyttes også som grundlag for beregning af told og moms, ikke blot fordi det er logik og sund fornuft, men også - og ikke mindst - fordi det vil være i medlemmernes interesse (nemlig lavere told- og momsbeløb).

Jeg kunne forestille mig, at netop en indsats for at afhjælpe lovgivningens manglende logik på dette område vil være glimrende egnet til at illustrere, at MhS arbejder for større gennemslagskraft og varetager medlemmernes interesse. Det vil sikkert heller ikke være vanskeligt at få mediernes opmærksomhed om en sådan mangel på logik i lovgivningen - således vil tv-stationerne sikkert gerne bede skatteministeren om at forklare den undrende offentlighed, at en brugt importeret bil eller mc kan have to værdier på samme tid!

Anbefaling fra MhS

VT har bedt om MhS' kommentarer til ovenstående, og MhS' formand Mads Thyregod bemærker, at Svend Carstensen har været heldig i og med at de pågældende medarbejdere hos Skat øjensynligt ikke har kendt reglerne godt nok.

Mads Thyregod anfører, "at det er transaktionsværdien, der danner grundlag for beregning af moms og told og ikke den værdiansættelse, der anvendes ved beregning af registreringsafgift for køretøjer over 35 år gamle om som fremtræder som ved 1. registrering".

Mads Thyregod forklarer, at "da regelsættet er fastlagt i Momssystemdirektivet (og afspejlet i den danske momslov) er det ikke engang noget, danske politikere kan lave om i folkettingen, da vi som bekendt EU retligt er forpligtet til at implementere direktivbestemmelser i den danske lovgivning. I bedste fald er det FIVA der skal på banen. I MhS har vi ikke (endnu) taget stilling til om det overhovedet er kloget at hævde, at der skal gælde særlige regler for transaktionsværdien for historiske køretøjer. Derimod er det rimeligt at fastholde den lave moms og told for disse køretøjer (samlereobjekter)".

Mads Thyregod anbefaler supplerende, at "det bedste man pt. kan gøre, er at rette henvendelse til SKAT før man indgår bindende aftale om køb af et køretøj fra ikke EU-lande, så man kender sin stilling evt. ved at få en bindende tarifieringsmeddelelse (BTO). Det kan også nævnes, at de endelige retningslinjer ikke er fastlagt endnu, men at SKAT er lydhøre overfor MhS' forslag."



MhS nyhedsbrev 3/2010

MhS har udsendt sit nyhedsbrev nr. 3 i år. Vi omtaler kort indholdet her, og interesserede kan se hele nyhedsbrevet på www.motorhistorisk.dk.

Sekretariatsleder ansat

MhS har pr. 1. marts 2010 ansat Ole Pedersen i den nyoprettede stilling som sekretariatsleder. Det er en følge af beslutningen om at styrke MhS, som blev vedtaget på årsmødet i november 2009.

Ole Pedersen er uddannet journalist, og har i en del år drevet eget kommunikationsbureau og haft job på turistområdet. MhS' sekretariat er placeret i København, hvor man er tæt på politikere og beslutningstagere på Christiansborg.

Større gennemslagskraft

I en pressemeddelelse uddybes MhS' arbejde mod at få større gennemslagskraft og indflydelse. Ansættelsen af sekretariatslederen er første trin i dette arbejde, der skal omsættes ved bl.a. en tættere kontakt til politikere, beslutningstagere og presse samt en bedre dialog med klubberne.

MhS er samtidig i færd med at modernisere sin fremtræden med en ny designlinje og en ny hjemmeside.

Det første udtryk herfor er MhS' motto: "Gårdagens køretøjer på morgendagens veje".



TV NUVOLARI

I skrivende stund er motorkanalen med det ambitiøse navn Nuvolari ukodet, og det er en del år siden den sidst har været det. Har du en parabolantenne med et hoved til at modtage satellit Hotbird er den værd at gå på jagt efter. Stoffet er blandet, men der plejer at være mere historisk materiale på Nuvolari end på de andre motorkanaler. Og så har den forbavsende nok en kvindelig reporter, eller måske flere. Ulempen er selvfølgelig at det foregår på italiensk, og det gør det også på en anden italiensk motorkanal, Motori, der også er på Hotbird og som hele tiden har været ukodet.

På både Thor og Hotbird finder man en engelsksproget kanal ved navn Motors. Den fremstår som betalingskanal, men i øjeblikket kan jeg i hvert fald se den på Thor. Om det er samme kanal begge steder ved jeg ikke. En fransksproget AB Moteurs er kodet og jeg kan ikke få den frem. BBC's skrappe motormedarbejder i udsendelsen Top Gear, kender man hvis man har kabel-tv eller kan tage BBC på parabol. Herhjemme er det vist kun DK4 som har et fast motorprogram. Men på alle nyhedskanaler kan der selvfølgelig forekomme motorstof, blandt andet speedway-reportager.



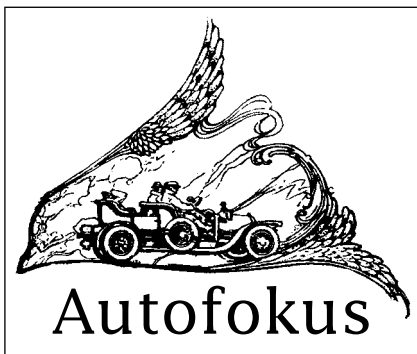

Stirling Moss forulykket

Et alvorligt uheld med to brækkede ankler, fire knækkede fodknogler, diverse hudafskrabninger og fire splintrede ryghvirvler kunne lyde som et heftigt knald med en Maserati fra halvtredserne, men desværre ingen dramatik, Ridder Stirling er såmænd faldet i hjemmet og ligger nu på hospitalet, men er ellers ved godt mod, fortæller Classic Driver, som ønsker den firsårige god bedring. Samme her!

Fed bil i fede tider

-var Arnie Swarzeneggers begejstrende betegnelse for GM's berygtede og benzinslugende monsterbil, Hummer. Perioden for denne enorme, firskårne militære mandskabsvogn i såkaldt civil udgave, som opnåede kultstatus og nærmest uhæmmet udbredelse i de nordamerikanske sydstats-storbyforstæder, hvor patriotismen stikker højt, er nu omme, skriver The Independent og Information 28.02.10. Ikke engang kine-serne gider længere købe rettighederne til denne obskone anakronisme (ifølge fremmedordbogen er det en uanstændighed ude af trit med sin tid) i disse recessionsplagede tider. GM solgte 325 Hummere i december 2009 imod 60.000 i 2006, som altså kan veteranregistreres i 2031. Tag godt imod dem. Og Terminatoren? Jo, han er siden blevet politisk korrekt og kører såmænd Toyota Prius.

Tæsk til Toyota

Fortune Magazine beskæftiger sig i nr. 4/2010 med hvorfor f.... store firmaer har så svært ved at sige undskyld, når de har forvoldt skade på andre, og nævner en række skiderikker (creeps) ved navn, altså topchefer, der stadig skylder at sige undskyld for deres handlinger. Hvis så en 'høvding' endelig kommer ud med sproget, er det oftest fordi en eller anden har vredet armen om på ham, som nu Toyotas præsident, Akio Toyota, som beklagede de defekte speederpedaler og bukkede dybt for pressen for at vise ydmyghed og anger, men samme enevoldshersker vidste iflg. Wall Street Journal alt om problemerne gennem mere end et år, før han blev tvunget til at bekende kulor overfor de amerikanske lovgivere og ikke mindst firmaets kunder, hvoraf mange så i mellemtiden enten var blevet kvæstet eller sågar slået ihjel, som følge af bilens defekt.

Beundrede bilvirksomheder

Samme Fortune har ladet over fire tusinde ledere svare på, hvilke firmaer (i USA) de

beundrer mest. Blandt de halvtreds første er der fire bilfirmaer, dog ingen amerikanske: Toyota er nr. 7, BMW nr. 22, Honda er nr. 36 og Volkswagen kommer lige med som nr. 50. Toyota er ikke alene det bedste bilfirma, men også den bedste udenlandske virksomhed. Men hvorfor er Toyota overhovedet med på listen? spørger bladet og svarer selv, fordi analysen er lavet for balladen med speederen, så Toyota har en 'rough road ahead' og vil erfaringsmæssigt synke dybt i statistikken. Et medicinfirma som i 2004 sendte piller på markedet, som satte folks hjerter i stå, røg forstæeligt nok helt ud af Amerikas Mest Beundrede Virksomheder og er ikke siden vendt tilbage.

Teknisk kustode søges

til Coventry Transport Museum, som indeholder verdens største samling af britiske vejtransportkøretøjer, bl.a. 550 biler, motorcykler og cykler, oplyser en stillingsannonce i The Automobile 3/2010. Samlingen viser Coventry som arnested for britisk vejtransportshistorie og effekterne skal kosmetisk og mekanisk vedligeholdes, herunder også den kørende del. Der er forståelig nok tale om et fuldtidsjob med 37 timers arbejdsuge til en løn på kr. 153.000 til kr. 187.000 om året alt efter erfaring og vel egentlig ganske udmærket, idet man kun sjældent betales for sin hobby.

Fra Spijker til Spyker

Saabs nye ejere er et gammelt fortagende, meget gammelt. Historien begynder med hestevogne i Holland i 1880. Grundlæggerne hed Jacobus og Hendrik-Jan Spijker. Og vist, deres efternavn minder om Spyker og det er fordi den stavemåde klingede bedre på eksportmarkedet. I 1898 byggede brødrene Den gyldne vogn, som man forærede Dronning Vilhelmina. Karetten var fremstillet af teaktræ og i øvrigt beklædt med bladguld og bruges stadig af det hollandske kongehus. Senere byggede man biler med Mercedesmotorer, vandt andenplads i Peking-Paris i 1907. Klarede også 30.000 km på 36 dage med en Spyker C4 i 1921, men firmaet havde så gruelt ondt i økonomien og lukkede i 1925.

Navnet kom til ære og værdighed igen 74 år senere, da en smart forretningsmand og en designer puster liv i det gamle varemærke og etablerer Spyker Cars, som producerer halvtreds biler om året, der kører eventyrligt hurtigt, men slæber et gevaldigt under-skud efter sig. Alene i 2008 tabte Spyker Cars 248 millioner kroner, svenske dog, og for at få handelen med Saab til at gå igennem, måtte man skille sig af med den tvivlsomme russiske medejer Vladimir Antonov. (Classic Motor 3/2010). Hvorfra man så får pengene til at købe Saab for og senere dække driftstabene får stå lidt hen.

More Dash Than Cash

Mere raskhed end kontanter. Nej, det klinger ikke så smart på dansk. Men i realiteten betyder det, at det egentlig går ad helvede til måske ikke med, men så i Formel 1. (Time Magazine 15/3) Bevares, sidste år lagde reklamebureauer, tilskuere, de respektive

team og diverse media inkl. tv godt tyve milliarder kroner i F1's fossile brændselsfestival. 20.000.000.000 gode danske kroner, fire tusind pr. dansker eller en bro over Kattegat! Mindst 600.000.000 mennesker så F1 mindst én gang på tv i 2008, så ejer man et globalt varemærke, så er platformen her. LG Group for eksempel, og hvem er så lige det? Den koreanske fladskærm du ser vejruddisgen eller måske F1 på, hvis du var i tvivl.

Hvad er der galt i det? Først blev McLaren dømt til at betale \$100.000.000 i erstatning for at have taget imod hemmeligheder fra Ferraris F1 team. Dernæst blev den mest farverige teamchef i F1, Renaults Flavio Briatore, ex-salgsdirektør for strikkefirmaet Benetton, som også havde et F1 team engang, ekskluderet fra F1 for livstid for at have beordret en af sine kørere til at smadre sin racer i autoværnet for at hjælpe en anden af Renaults kørere Fernando Alonso lidt frem.

Er det så ikke bare det? Nej, langt fra, Formula One styres de facto af to personer. Max Mosley som er – var – præsident for FIA, Federation Internationale de l'Automobile, som regulerer alverdens motorsport, også den danske, samt Bernie Ecclestone, som ejer – ejede – tv-rettighederne til F1. De to har siddet på flæsket i så mange år, at aktørerne, dem, der reelt leverer varen, Ferrari, McLaren, Renault, Williams, Toyota osv., sagde, at nu kunne det være nok og truede med at danne deres egen løbserie. FOTA, kaldte de sig, Formula One Teams Association. Det rystede hverken Max eller Bernie. Bernie havde allerede solgt sit F1-tv-rettighedsfirma til CVC Capital Partners, en kapitalfond, der som alle kapitalfonde vil se kontanter og helst hurtigt, og da CVC alligevel ikke har forstand på at organisere bilvæddeløb sidder Bernie såmænd stadig ved rattet og bestemmer det hele, bl.a. at F1 cirkuset rykker længere og længere østpå, Abu Dhabi, Singapore, Malaysia, steder uden historisk tradition for bilsport overhovedet, men med masser af penge ... til kapitalfonden. Faktisk var det lige før, at selveste England fik frataget sit F1 Grand Prix. Bernie er 80 og bliver ved så længe han kan levere, siger han. Ifølge Forbes Magazine er han god for US\$ 3.700.000.000, altså næsten en Kattegatbro. Sgu da godt gået af en mekaniker. Max derimod var ikke helt så smart. Han lod sig lokke til et sadomasochistisk sexparty med en tre-fire smukke damer i lette naziumiformer og hvad han ikke vidste, et kamerahold. Dagen efter var han på forsiden af formiddagsbladene – og færdig. Han vandt retssagen for krænkelse af privatlivets fred ... hvilket privatliv!

Er det så bare det? Ork, nej, hvad med den historiske motorsport, som Max også kontrollerede gennem FIA's Historic Commission, men det er der ikke rigtig nogen blade, der skriver om, og jeg har heller ikke mere plads.

Claus Frausing stillede skarpt på den automotiv verden.



KONKURRENCEN



Løsningen på konkurrencen i VT 405 er Wartburg. Der er kommet en hel del besvarelser, på én nær er de rigtige, og flere af dem indeholder meget omfattende forklaringer på mærke- og modelhistorie, teknik osv. Tak for dem, men da vi har løfte fra Stefan Petsch Jensen om at han skriver en artikel om sine østtyske Wartburg, vil vi gemme disse oplysninger. Dog skal vi nævne at den grønne og flødefarvede sedan er en model 311-1 fra 1964 og den stærkt orangerøde en 353W fra 1987. Det skal understreges at begge modeller så ens ud i flere år, og at den grønne på bagklappen har et lidt ældre mærke, fordi det er pænere!

Vinder er ved lodtrækning Ellinor Hjortby.

Stefan Petsch Jensen er i den grad vokset op med biler og med DVK. Hans far, Niels Otto Jensen, har været medlem så at sige fra stiftelsesdagen. Vi har før haft glæde af Stefans artikel om oplevelser med bilerne i Havana, og da han befinder sig meget i den ende af verden har vi også løfte om noget om bilerne i Uruguay, som han i skrivende stund endnu en gang er på vej til.

Med denne måneds konkurrence gør vi et ordentligt spring bagud, helt til før Første Verdenskrig. Vi skal bare have mærket, som er noget luksus der herhjemme fandtes i et mindre antal, mest op langs Øresundskysten. Et ydre kendetegn gik igen i næsten alle årene, også efter at bilmærket egentlig ved en sammenslutning mistede sit særpræg, som i lang tid også var noget motormæssigt. Men vi beder altså om fabrikatet, og send løsningen direkte til redaktionen.

oer





Palle Buus

Et kendt ansigt i veterankredse er ikke længere. På den sidste fredag i februar døde Palle Buus i sit hjem i Stubbekøbing.

Palle Buus blev født i 1933 i København og var aktiv på både to og fire hjul. Inden for bilsporten skrev han sammen med sin kortlæser Torben Arp historie, da han i 1964 vandt det østtyske Pneumant Rally bag rattet af en BMW 700. På daværende tidspunkt var landene i Øst-blokket ved at sakke bagud på det tekniske område, så reglementerne var ofte så sindrigt udformet, at små Trabantere kunne vinde generelt. Men østyskerne havde ikke regnet med Palle Buus og Torben Arp, der slap igennem med færrest prikker og vandt.

På Roskilde Ring var Palle Buus også aktiv, men på en

noget anden måde. Han arbejdede på et tidspunkt som fototekniker og i sin fritid filmede han for Automobil Sports Klubben på den sjællandske bane. Optagelserne blev senere oversplittet til digitalt format på VHS og DVD, hvor Palle Buus i DK4's studier kommenterede optagelser sammen med Roskilde Rings gamle speaker, Finn Wagner.

På motorcykelområdet var Palle Buus også en aktiv herre. Dels på sin Douglas Powerflow Z1 fra 1934, som han deltog med i mange historiske løb, dels som redaktør af Danmarks Veteran Motorcykleklubs blad, Veteranen. I lokalområdet gjorde han en stor indsats for Stubbekøbing Motorcykel- og Radiomuseums Venneforening, hvor han i en række år var formand.

Morten Alstrup



Sammen med Torben Arp (tv.) skrev Palle Buus i 1964 historie ved at vinde det østtyske Pneumant Rally.



Palle Buus på sin trofaste Douglas Powerflow Z1.

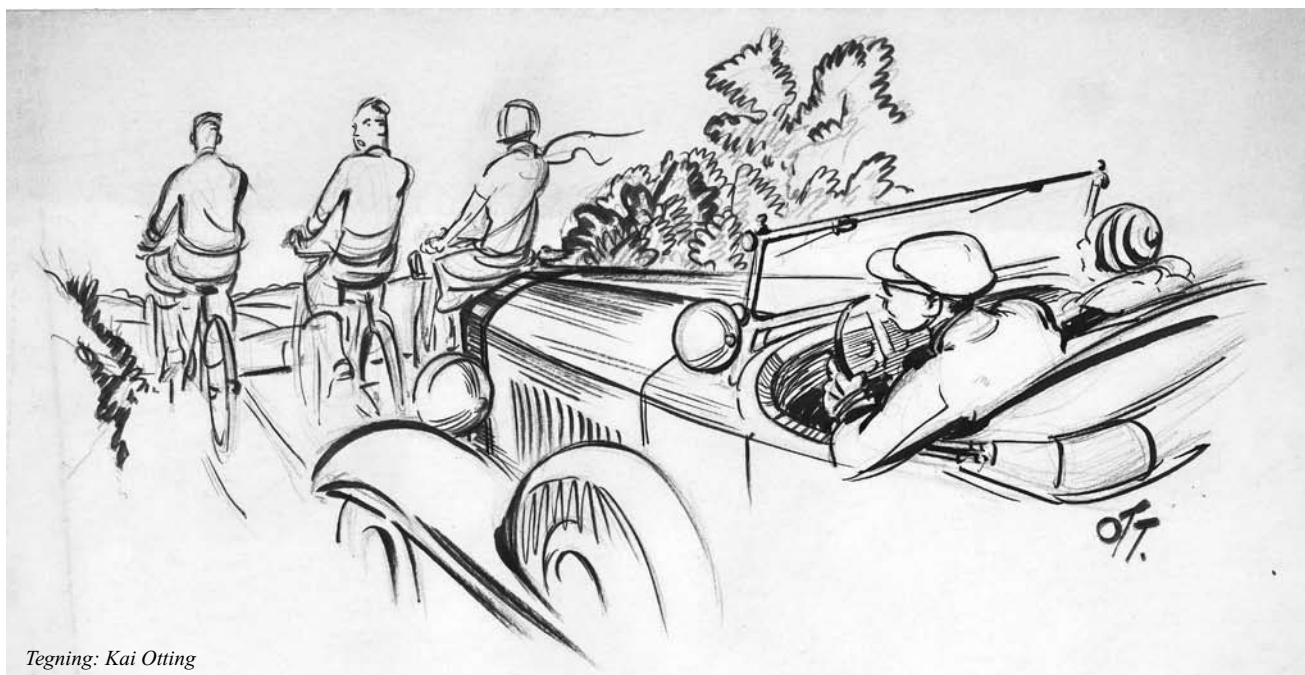

Tegning: Kai Otting

Frank Jessen

En person, der ikke var særlig kendt i offentligheden og heller ikke gjorde meget ud af sit væsen, men som alligevel har haft en stor betydning for dansk motorsports historie, er gået bort. Det er Frank Jessen, som kort før sin 68-års fødselsdag døde efter længere tids sygdom.

Jeg kan ikke huske, hvornår jeg første gang stødte på Frank Jessens navn, men det har sikkert været et par årtier siden. Det var dog først for fem år siden, at jeg mødte ham personligt. Det var omkring et havebord en sommerdag i nabohaven til Statoil-tanken i Ryomgård. Der havde Frank Jessen sin daglige gang, og indehaveren er også et af mine bekendtskaber, som skabte kontakten. På det tidspunkt var jeg i gang med at udarbejde det manuskript om Ring Djurslands 40-årige historie, som i 2005 kom i Veteran Tidende.

Netop når det gjaldt Ring Djursland, spillede Frank Jessen en afgørende rolle.

Det var ham, som gav Jens Christian Legarth ideen til, hvor banen skulle ligge. Han havde i en årrække været fastansat mekaniker for proprietæren, når denne rejste Europa tyndt for at køre race med først sin Formel Junior- og siden sin Formel 3-racer. Da Jens Christian Legarth ville gøre sit andet forsøg på at skabe en racerbane på Jyllands næse, foreslog Frank Jessen ham at kigge på en mark, som

købmanden i Pederstrup besad. Den idé fik konsekvenser. Danmark fik sin til dato mest krævende racerbane, og meningene om Frank Jessen blev pludselig delt i hans gamle fødeby.

Frank Jessen var en lun, men meget beskeden mand. Både i sin levestil og i sin fremtoning. Han gjorde ikke det store væsen ud af sig, da jeg interviewede ham til artiklen her i Veteran Tidende. Han fortalte beredvilligt, kom også med nogle gode anekdoter, men nej, der skulle ikke gøres noget stads ud af ham.

Sådan var det også, da jeg anden gang var sammen ham i forbindelse med præsentationen af min bog om Ring Djursland. Han takkede ja til invitationen, mødte op og hilste på mange af de andre personer, der havde spillet en rolle i banens historie. "Jeg hedder Pedersen" hørte jeg ham diskret, men spøgefuldt sige, inden han præsenterede sit rigtige navn til dem, der ikke kunne huske ham.

Frank Jessen spillede på sin egen diskrete måde en værdifuld rolle i dansk bilsports historie, men var ikke en person, der ønskede, at der skulle gøres stads med ham. Han havde det bedst med et par svensknøgler i hænderne, og meget passende tog han efter eget ønske ud på sin sidste rejse iført sin gamle kedeldragt.

Morten Alstrup



Ved grandprixet på Roskilde Ring i 1963 fangede DVK-medlem Olaf Hauge Nielsen nu afdøde Frank Jessen på hug ved Jens Christian Legarths Lotus, mens Anni Legarth vender ryggen til og søger læ.



Velkommen til nye medlemmer

ForNavn	EfterNavn	Adresse1	PostNr	TelefonNr	Model	Årgang
Torben	Jensen	Skyttevænget 3	4700 Næstved	4037 1235	Cadillac De Ville 6329	1966
Michael	W. G. Fix	18. Healey Street	Cambridge, Massachusetts, 02138 USA			
René R.	Larsen	Slagelse Landevej 49	4220 Korsør	5342 7697	Chevrolet Biscayne	1964
Knud	Røgen	Søballevej 12	8660 Skanderborg	3026 0948	Mercedes-Benz 220 S	1959
Henning	Marcussen	Grøndtvigsvænget 10	5471 Søndersø	6484 1282		
Olav	Egedal	Klaus Berntsens Vej 69	5260 Odense S	6595 8689	VW Bobbel	1953
Ville	Sørensen	Agernhavevej 124	7000 Fredericia	7586 0526		
Kjeld	Walther	Lerbjergvej 22	8370 Hadsten	3086 2606	Triumph TR 6	1974
Tim	Hobley	Ved Kløvermarken 2, st. th	2300 København S	2680 5220	DeTomaso Pantero	1974
Johmi	Stengaard	Bjergegade 18, 01. th	7000 Fredericia	4015 9753	Ford Escort	1976
Peter	Knudsen	Viborgvej 16	8200 Horsens	2615 8940	Willys Jeep	1946
Leif Kristian	Jessen	Nørbyvej 34	6200 Aabenraa	2176 6147	Triumph	1977
Ole Paltholm	Hansen	Bæk Nørremark 6	6500 Vojens	7487 1725	Chang Yiang 750	1973
Johan	Sørensen	Agervang 8	7323 Give	6174 9206	Triumph TR4 A	1965
Jesper Rytter	Jørgensen	Sønderskovvej 2	7100 Vejle	2131 2084	Mercedes-Benz 450 SL	1975
Carsten	Rojh	Slotsvej 90	2920 Charlottenlund	3990 4310	Jaguar XJSC	1986
Frank Buchardt	Hansen	Lille Lyngvej 5	2680 Solrød Strand	2064 4528	Porsche 911 Taga	1977
Martin Lindø	Westergaard	Jernbanegade 26, 03. th	5000 Odense	2297 6007	FIAT 130	1972
Dennis	Hammershøi	Klintebjergvej 166B	5450 Otterup	4068 3417		
Tage	Andersen	Nobilisvej 3	7100 Vejle	2029 1654	Triumph TR 6	1970
Ole	Pedersen	Paketvej 4	4040 Jyllinge	2468 8556	Volvo 544	1964
Allan	Marker	Søvang 30	2970 Hørsholm	4075 9114	Harley Davidson	1949
Holger	Andersen	Bønsvigvej 11	4720 Præstø	5599 9027	BMW	1956
Bjørn	Andersen	Troldehøj 137	4000 Roskilde	2243 5060	Volvo 142	1969
Tobias	Brøchner	Smedebakken 16	5270 Odense N	6618 0627		
Peder	Pedersen	Gl. Skolevej 14	6600 Vejen	4073 0561	Chevrolet Bel Air	1957
Veteranen	Gorm Thyge Wæhrens		Liljevej 3	7800 Skive		
Flemming Keller	Hendriksen	Lokesvej 1	4000 Roskilde	40607595	Jensen Interceptor III	1972
Morten	Jønsson	Milanovej 8A, 001. th	2300 København S	2441 1941		
Christian	Meyer	Otto Liebes Allé 18	2770 Kastrup	2020 6530		
DVK-klubmøde -	Aarup	Bjørn Drejer	Rørup Borgerhus	5560 Aarup	3216 7911	
Peder K. Riis	Nielsen	Otto Liebes Alle 25	2770 Kastrup	5180 8911	Chevrolet C 10	1972
Kay	Petersen	Mårvænget 17	6430 Nordborg	7445 9160	Morgan +8	1983
Per	Dauidsen	Bredgade 8	8850 Bjerringbro	2162 9199	Chevrolet Chevelle	1970
William C.	VLK	Tranbjerg Midtpunkt 28	8310 Tranbjerg	2969 0877		
Hugo	Bech	Dronninggaards Alle 16	2840 Holte	2065 9161	Alvis Speed 20 SB Tourer	1934
Lars Vallø	Hansen	Lodderne 4	4330 Hvalsø	2166 7530		
Jonas	Vejlø	Korsørgade 30, 03. tv	2100 København Ø	3083 4208	Porche 911	1976
Casper	Larsen	Morænevej 14	3550 Slangerup	2010 3500	Chrysler	1961
Rui	Santos	Thujavej 52, st. 0004	5250 Odense SV	2612 9473	Ford Mustang	1969
Henrik	Egholm	Snevre Hedevej 31	9800 Hjørring	4139 5601		
Torben Dan	Jørgensen	Mullerupvej 6	5772 Kværndrup	4095 1856	Chevrolet Corvette	1975
Gert	Hansen	Stakrogevej 47	7260 Sønder Omme	2336 6804	Ford Mustang	1966
Poul Due	Jensen	Ormstrupvej 36	8850 Bjerringbro	8668 1919		
John	Frandsen	Sandkåsvej 13	2770 Kastrup	4011 1881	Ford Anglia	1962
Jørgen	Risum	Tørningvej 10	6500 Vojens	8621 3002	Triump TR3A	1959
Poul-Erik	Petersen	Malmbergsvej 15, 02. tv	2850 Nærum	4089 4293	BMW 1502	1975
Paratech	Europe	Landbrugsvej 10N	5260 Odense S	6611 2422	Nimbus	1956
Anthony Stephen	Burke	Højdevej 5	2750 Ballerup	6167 4303	Lambretta DL150	1971



Knud	Førster	Bygrænsen 69	2770 Kastrup	3250 7992	Ford Taunus 17M De Luxe	1969
Finn	Sandholt	Briksbølvej 36	6705 Esbjerg Ø	6169 1683	Ford Thunderbird	1962
Anders	Monberg	Søndre Strandvej 52A	3000 Helsingør	4925 1301	Rolls-Royce Silver Cloud	1964
Mads Bugge	Søgaard	Frederiksbergvej 11	8920 Randers NV	2219 1317	Willys Jeep	1949
Caspar Vindbæk	Madsen	Hvedevangen 6	8200 Århus N	8616 3335	Harley Davidson	1949
Mogens Winther	Andersen	Vængevej 1A	4874 Gedser	5444 4224	Buick Centurion	1972
Viggo	Hansen	Hjaltetvej 3	3080 Tikøb			
Regner Grasten	Filmudlejning A/S	Lykkevej 6	2920 Charlottenlund	3963 4424		
Bonni	Kryger	Oremandsgaard Alle 12	4720 Præstø	2084 4211		
Bo	Kjær	Tjørnevej 14	8832 Skals	4040 5393	VW Golf	1983
John	Eriksen	Fjordvangen 20	4700 Næstved	2088 5572		
Anders Kirk	Johansen	Rohdenvej 4	7140 Stouby	4076 6509		
Jens	Nielsen	Fjellebrohuse 34	4100 Ringsted	5752 5092	Ford T	1927
Zen Wedfall	Lydiksen	Viemosevej 12F	2610 Rødovre	6061 6022	Opel Kadett C	1978
René	Mortensen	Fasanvænget 3	3250 Gilleleje	4830 0656		
Hugo	Søndergaard	Vester Ballingvej 14	7860 Spøttrup	2092 3337	Plymouth	1931
Bernt Steenstrup	Clausen	Træbuen 7	8670 Låsby	2256 7468	Cadillac Eldorado Conv.	1976
Per	Drejer	Islevhusvej 72B	2700 Brønshøj	2629 4006	Excalibur Phaeton ss	1973

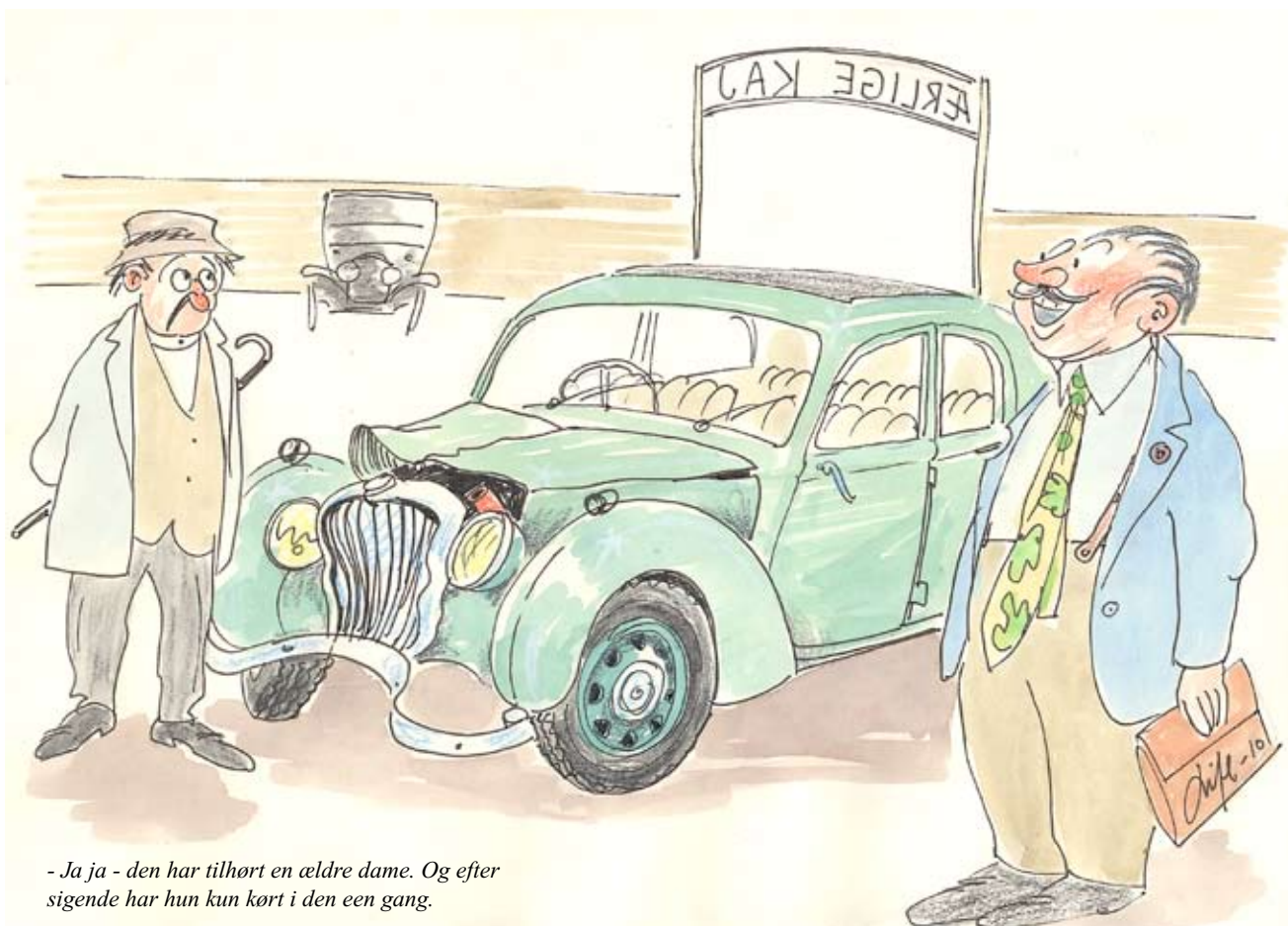

- Ja ja - den har tilhørt en ældre dame. Og efter sigende har hun kun kørt i den een gang.



Nutidens stjerner med interesse for fortidens motorsport

Det er ikke kun ejerne af de historiske køretøjer, som får interesse for dem. Flere og flere af topnavnene indenfor dansk motorsport får øjnene op for de gamle racerbiler og deres historier. Både de to tidligere Formel 1-kørere Jan Magnussen og Tom Belsø har været til start ved Copenhagen Historic Grand Prix, hvor også den ottedobbelte Le Mans-vinder Tom Kristensen har været med. Sidste år fik den tredobbelte DTC-mester Casper Elgaard også lejlighed til at prøve kræfter med den historiske bilsport, da han i Fælledparken stillede op i en hollandskejet Porsche 550 RS Spyder. Det har ført til endnu en historisk start. Sammen med Henning Thomsen stiller Vild med dans-vinderen nemlig også op i Mille Miglia Storica i Henning Thomsens Austin Healey 100. Løbet køres i maj.



Jubilæum på DTM

I marts har direktøren for Danmarks Tekniske Museum, Jens Breinegaard, kunnet fejre 25-års jubilæum, og han fik tillykke fra Dansk Veteranbil Klub.

Vi har et fint forhold og et ganske udstrakt samarbejde, så vidt vi kan bedømme absolut til gensidig glæde og nytte. Breinegaard har også i mange år været medlem af DVK og er selv gammelbilejer.

Hans forgænger hed K.O.B. Jørgensen, og han var lidt mere mystisk. Vor stifter, O. T. Neel, formidlede flere biler til museet, og vort stiftermedlem og i en årrække formand Bent Mackeprang tegnede museets første bygninger i Helsingør. Men tilsyneladende interesserede Jørgensen sig mest for det elektriske, og det kunne give sig lidt underlige udslag. Fred være med ham, han er for længst borte.

Breinegaard har en stab af gode og entusiastiske medarbejdere, og vi glæder os til endnu mange års godt samarbejde med ham, medarbejderne og Danmarks Tekniske Museum.

oer





Gråsten-Flensborg
tur retur

Oldtimerløbet

Lørdag 2010 29. maj

Danmarks største træf på hjul

Fylder rundt med 20 år
KOM og DELTAG

Det vil brumme af aktivitet hele dagen til Oldtimerløbet!
Arrangementet starter kl 9.00

Over 1000 skønne køretøjer kan opleves i Gråsten
Kæmpe stumpemarked! Is, pølser, helstegt gris frisk grillet på pladsen,
øl, vand, kaffe m.m. kan købes i boderne og i det store telt.

Info og tilmelding: www.oldtimerloebet.dk

ENTRÉ: Voksne kr. 40,- inkl. program og mulighed for deltagelse
i lodtrækning. Børn under 12 år fri entré.

ARRANGØR:
LIONS CLUB Broager - Gråsten med venlig medvirken af Sydjysk Motorcykelklub, Sønderjyllands Veterankalenderklub
og LEO Club Flensborg.
Et evt. overskud går ubeskåret til Lions Club's humanitære arbejde.



VETERANTRÆF



- Den 5. maj 2010 og hver onsdag til og med 15. september 2010 afholdes veterantræf for bil-mc-knallert og traktor i Tørskind Grusgrav, Tørskindvej 98A, 6040 Egtved.
- **Hvad er Tørskind Grusgrav?** "Billedhuggeren Robert Jacobsen har i samarbejde med sin tidligere elev, skulptør Jean Clareboudt, omdannet den tidligere grusgrav i Tørskind til skulpturpark. Fire af skulpturerne er udført af Egtveds æresborger, Robert Jacobsen, fem af Jean Clareboudt. Skulpturerne er udført i beton, jern, sten og træ og skal betragtes som et samlet værk, der går i dialog med naturen. Landskabsskulpturens tema er solens gang over himlen i løbet af en dag. Lyset går i dramatisk dialog med skulpturerne. Det bevirker, at landskabsskulpturen opleves forskelligt på forskellige tidspunkter af dagen og på forskellige årstider. Landskabsskulpturen, der er unik i Europa, blev indviet i 1991.
se på <http://www.visitdenmark.com/danmark/da-dk/menu/turist/oplevelser/attraktioner/monumenter/produktside.htm?id=13745#>
- En køretur i og omkring Tørskind er i sig selv en naturoplevelse - så glæd dig! Kommer du fra nord - kan anlægsarbejdet i forbindelse med den nye motortrafikvej mellem Vandel og Bredsten medføre, at der i perioder vil være en mindre omvej.
- Bænke, borde og toiletter forefindes på pladsen.
- Arrangementet afholdes hver onsdag fra kl.18:00-22:00 (5. maj til 15. september).
- Pak madkurven og mød op med dit veterankøretøj. Vær med til at skabe en tradition i nogle særdeles smukke omgivelser med andre med samme interesse.
- Se www.jksfoto.dk (veterankalender og galleri).
- **Kontaktpersoner:**

Jørgen Kaas Schmidt 20 62 94 35 jp@schmidt.mail.dk	Bo Vincent Petersen 75 53 58 30 karenbo@mail.dk
---	--



**KASTELLET 2010
FORÅRSMØNSTRING
SØNDAG DEN 2. MAJ KL. 14.00-16.00**



Endnu engang kan vi med stor glæde byde velkommen til et par timers fornøjelig samvær i de nostalgiske rammer i det gamle fæstningsværk.

Norgesporten åbnes mellem 14.00 og 16.00 og Kastellets kommandant major Jørgen Kold er vores vært. Vi parkerer på Kirkepladsen under kommando af Kastellets livjægere (HJV), som "læsser" køretøjerne, så alle kan holde komfortabelt.

Vi finder imellem de mange hundrede køretøjer 3 af de mest spektakulære og præmierer disse.

Alle klubber for klassiske biler og veterankøretøjer er velkomne, gratis entre.

Nyt i år! Der afkræves kr. 20 pr. køretøj **før** indkørsel til Kastellet. Beløbet skal dække de omkostninger, Kastellet har i forbindelse med oprydning efter arrangementet. Eventuelt overskud herfra doneres til Børnecancerfonden. Vel mødt.



Arrangører for DVK Neble, Polte & Morgan

OBS: Al indkørsel foregår ad Norgesporten (den side som vender ud mod Langelinie).

Parkeringsanvisningerne skal overholdes, eller man risikerer at blive bortvist. Det er muligt at køre ind ad Norgesporten fra kl. 13.00.



Velkommen til DVK's "**Københavnerier**" 2010

Søndag d. 30. maj kl. 09.00 - 16.00

Vi mødes på Bernstorff Slotsplads til morgenkaffe og brød. Herfra sendes første køretøj af sted ca. kl. 10.00.

Vi skal på en kulturel køretur ind over byen. Vi passerer de nye havneområder med deres glaspaladser, restaurerede pladser, bygninger, tårne, spir og slotte. Vi har ikke har travlt, så der vil være gode muligheder for "pitstop" undervejs. Vi holder fælles frokost i 1700-tallets kerne af København med besøg og forventer at afslutte ca. kl. 16.00 på Christianshavn med udsigt.

TILMELDING til kimpolte@hotmail.com senest d. 25. maj. Maks 75 køretøjer.

Startgebyr er kr. 195,00 pr. person som indbetales på **konto nr. 4460 4460 020069**. I prisen indgår kun forplejning: morgenmad og frokost med 1 drikkevare samt eftermiddagskaffe og kage. Vel mødt og på gensyn.

Løbsledelsen Neble - Morgan - Polte



OKøredag^R

**INGEN DELTAGERGEBYR
4 VALGFRI RUTER**

- **FRI** entré til Knuthenborg for køretøj og chauffør
- **Andre** passagerer til gruppepris
- Deltag i konkurrencen om OK-kort med 500 kr. til brændstof
- Mød dine venner fra Sydavsøerne
- Få en enestående rallyplade til dit veteran- eller klassiske køretøj



Teknisk arrangør:



OK støtter bl.a. veteranklubber

5. juni

Hvis det **OK** med dig, så kan du få en tur helt ud over det sædvanlige på en ualmindelig lørdag i juni, hvor der bliver nok at opleve.

Forfriskende stop hos **OK** under vejs.

Meld dig til på www.lfvk.dk

Så er det snart forår

Start på veteranaftner i Egeris

I år starter vi med en tur fra Herborg lørdag d. 24. 04. 10

Herefter vil det være tirsdag aftner i ulige uger på adressen Tranemosevej 2 6920 Videbæk.

Lørdag d. 24. 04. 10. mødes vi kl. 9,00 hos Claus Bjerregaard på Birkmosevej 1a ved siden af kirken i Herborg. Vi starter med morgenkaffe, herefter kører vi en tur. Når vi kommer tilbage vil grillen være Tændt. Menuen er helstegt krondyrkalv. Pris per person 100,00 kr.

Tilmelding til Kristian Nørgård på telf. nr. 97166252 mobil 27810131 mail nsunuser@gmail.com

Efter princip først til mølle

da der kun kan være 55 personer

Hilsen Kristian Nørgård

Aftentur i det fynske

Vi forsætter succesen fra de foregående år med aftenture den 3. onsdag i måneden.

De 5 aftenture starter forskellige steder på Fyn. Vi mødes på en parkeringsplads, kører en lille tur på ca. 30 km, og slutter et skønt sted, hvor vi kan nyde den medbragte mad eller aftenkaffe.

Arrangementet er uforpligtende, ingen tilmelding, mød blot op med jeres køretøj og det gode humør.

Første gang den 19. maj hvor vi mødes mellem kl. 17.30 og 18.00 ved Carl Nielsen Museet, Odensevej 2A, Nr. Søby.

Info Benny Kock, tlf 40 40 58 85



Dato og startsted vil stå i aktivitetskalenderen.

Anne Lise Gustafsson



RØRVIG HAVN

Vinteren igennem har vi haft et månedligt møde, som har været holdt på Asnæs Brandværnsmuseum, et dejligt museum, som varmt kan anbefales. Det har været nogle hyggelige aftener med kammeratligt samvær.

Vores julemøde var med gløgg og æbleskiver og Conny og Erik Klink Larsen fortalte om deres tur til Færøerne med Dansk Veteranbil Klub. Samtidig viste de nogle flotte billeder fra turen. Vi var 45 personer, som nød gløgg og æbleskiver og billederne fra Færøerne.

Hvad er Rørvig Havn? Vi er nogle personer, som er glade for vores gamle biler og som stolt viser dem frem om sommeren. Samtidig hygger vi os med vores medbragte kaffe og kager (mange kager), og nu da den lange vinter går på hæld, glæder vi os til at det snart bliver forår, så vi atter kan få vores gamle biler ud at køre og mødes på Rørvig Havn.

Første gang bliver tirsdag den 11. maj kl. 19, og alle er velkomne.

PS: Vi kalder os også Odsherredsveteranerne, og vi har en side på Facebook, hvor I også kan læse om vores aktiviteter.

John Randahl Larsen

Aftentræf i Lundeborg – ved den nye lystbådehavn Den 2. onsdag fra kl. 18.00 i månederne maj – september Bemærk at vi i år møder lidt tidligere !



Igen i 2010 holder vi ”aftentræf” ved Lundeborgs nye lystbådehavn, hvor vi kan parkere klenodierne tæt på lystbådebroerne, og nyde den smukke udsigt over havet.

Mød op i din gamle bil til hyggeligt dækspark og samvær.



Du kan tage madkurven med eller nyde et måltid hos et af byens spisesteder.

Ægtefællen, kæresten og/eller gode venner er også meget velkommen.

Der er også velassorterede is- og pølsekiosker i Lundeborg..

Sejlkлубben har igen i år givet os lov til at benytte klubhusets terrasse med borde/stole, naturligvis med skyldig hensyntagen til sejlkлубbens egne medlemmer.

Der er ingen tilmelding til træffet, men hvis du har spørgsmål, kan du ringe til: Erik Lindhardtzen på 5825 0436 eller Jan Klarskov på 2987 6621.

Ved træffene den 12. maj og 11. august vil der - for evt. interesserede - kl. ca. 19.30 blive arrangeret en lille ”hyggekorso” i den smukke omegn. Hyggeturene er særskilt annonceret. Se de enkelte træfdatoer i aktivitetskalenderen i Veteran Tidende

Vel mødt til nogle hyggelige aftentræf, hvor vi som sædvanlig ”har arrangeret” godt vejr.

Med venlig veteranhilsen

Erik Lindhardtzen og Jan Klarskov
Sydfyn



Veteranlastbiltræf 2010



Lørdag den 4. september kl. 10-16.00
ved Jysk Automobilmuseum i Gjern.

Træffet for veteranlastbiler og andre "nyttekøretøjer" over 25 år.

Alle er velkomne uanset klubtilhørsforhold. Og køretøjet behøver ikke at være restaureret, men blot være i stand til selv at køre til pladsen.

Træffet arrangeres i forening af Jysk Automobilmuseum og Dansk Vintage Motor Club.

Nærmere oplysninger kan fås ved:

Aage Lourcing tlf 86875050, Otto Lehm tlf 86431801 og Jørgen Kjær tlf 86983177.



Himmelbjergløbet 2010



**Ford T klubben indbyder til veteranbilløb
Kun for Ford T**

Grundlovsdag lørdag den 5. juni 2010. Vi starter på Linå Kro med morgenkaffe. Herefter kører vi til Himmelbjergtet hvor vi holder ca. 3 kvarters pause. Herefter kører vi videre til Kongensbro, hvor vi slutter på Danmarks største veterantraktortræf hvor der er rigtig meget at se på som veterantraktorer, veteranbiler, veteranmotorcykler og gamle motorer. I Kongensbro spiser vi frokost som er sponsoreret af VeteranPosten.

Linå Kro ligger på hovedvej 15 mellem Låsby og Silkeborg. Dem som ønsker at overnatte på kroen kan ringe på 8682 3637. Prisen er kun kr. 500,- pr. person inklusiv overnatning, middagsmad og morgenkaffe. Tilmelding efter "først til mølle" – så skynd dig. Trailer kan parkeres bag kroen. De som ikke ønsker at overnatte ankommer til kroen mellem 8.30 og 9.00 hvorefter vi indtager vor morgenkaffe fra 9.00-9.45 og med afgang fra kroen mod Himmelbjergtet kl. 10.00

Deltagergebyr: Voksne deltagere kr. 150,- Børn kr. 75,00
Deltagergebyret overføres til Sydbank kontonr. 8065 2043094 inden første maj.

Tilmelding inden 1. maj til
Jørgen Boel Hansen

Telefon: 7454 5080 eller mobil: 4219 0501 efter kl. 20.00



Indbydelse til en historisk køretur

14. maj 2010



Lillebæltsbroen 75 år



Fredericia
Bymuseum

XXX

Veteran
Posten



Middelfart Museum

VeteranPosten, Dansk Vintage Motor Club og Dansk Veteranbil Klub samt museerne i Fredericia og Middelfart indbyder alle med et klassisk- eller veterankøretøj til historisk køretur.

I anledning af den gamle Lillebæltsbroens 75 års jubilæum indbyder vi alle med et klassisk- eller veterankøretøj (mindst 30 år gammelt) til at tage del i festlighederne der afholdes fredag den 14. maj i såvel Fredericia som på Lillebæltsbroen og i Middelfart.

Køreturen foregår fra Banegårdspladsen (Jernbanegade) i Fredericia over Lillebæltsbroen og videre til Karoline på Brovejen få kilometer efter broen på den fynske side. Karoline Cafeteriet, har siden 1965 på det nærmeste været lidt af en institution langs hovedvej 1.

Selve køreturen er på ca. 10 km hver vej.

Der udleveres et specielt vognskilt til de tilmeldte mellem kl. 12.00 og 13.00 ved Fredericia Banegård. Klokken 13.00 starter kortegen fra Banegårdspladsen i Fredericia mod Lillebæltsbroen. Ved Lillebæltsbroen fotograferes alle tilmeldte køretøjer, og billedet tilsendes gratis den tilmeldte til minde om denne historiske dag.

Kl. 14:00 er der velkomst på pladsen ved Karoline og hvor formanden for Motorhistorisk Samråd, Mads Thyregod vil give et kort indlæg om broens betydning i almindelighed, køretøjerne i særdeleshed og lidt om Motorhistorisk Samråd.

Kl. 15.00 Køres den modsatte vej

Tilmelding nødvendig: Udfyld nedenstående kupon eller gå ind på www.veteranbil.dk eller www.dvmc.dk eller www.VeteranPosten.dk og tilmeld dig denne historiske køretur.



Ja, tak

- jeg vil gerne deltage i Lillebæltsbroens 75 års jubilæum

Husk
porto

Mærke/model:

Årgang:

NAVN _____
ADRESSE _____
POSTNR. _____ BY _____
TLF..NR. _____

VeteranPosten
Søvejen 1
6500 Vojens

Udfyld ALLE felter og indsend
Husk porto kr. 5,50



Museumsløbet 2010

Søndag den 6. juni kl. 10 lyder startskuddet for det traditionsrige Museumsløb.

Museumsløbet er et veteranbil- og motorcykelløb for køretøjer før 1940. Museumsløbet bliver arrangeret af museerne Skenkelsø Mølle, Furesø Museer, Frilandsmuseet, Brede Værk og Ballerup Museum.

Starten går fra Ballerup Museum i Pederstrup, og ud på de idylliske landeveje til Skenkelsø Mølle og smukke landskaber til Furesø Museer over Frilandsmuseet for at slutte ved Brede Værk omkring kl. 15.

Vi glæder os til at se "gamle" og "nye" løbsdeltagere til Museumsløbet i 2010, og håber igen i år på en spændende og oplevelsesrig dag for museumsgæster og løbsdeltagere.

- Hvis du er den heldige ejer af et pragtfuldt køretøj fra før 1940, kan du få yderligere oplysninger samt tilmelde dig Museumsløbet på ballerupmuseum@balk.dk eller tlf. 44971113.
- Det er gratis at deltage i Museumsløbet.
- Tilmelding skal ske senest torsdag den 20. maj. Bemærk grundet pladsforholdene på museerne kan der max deltage 35 køretøjer i løbet.

INVITATION TIL Old Timer-turen 2010, Veteranlauget i Odder

I forbindelse med byfesten i Odder i dagene 6. - 7. august vil der i lighed med tidligere år blive arrangeret et åbent løb / køretur for køretøjer over 30 år. **Arrangementet afholdes lørdag den 7. august 2010.**

Motorcykler og biler af alle mærker er meget velkomne til at deltage, dog skal køretøjet være fyldt 30 år og indregistreret.

Turen starter fra Ålykkecentret, Ålykkecentret 5, 8300 Odder. Der er indskrivning og morgenkaffe fra kl. 8.30, og alle skal være mødt kl. 9.15 så der kan være afgang kl. 9.30. Turen er på ca. 70 km.

På Gågaden, hvortil vi returnerer ca. kl. 13.15, vil der være parade indtil kl. ca. 14.00 så publikum kan få lejlighed til at se nærmere på køretøjerne. Der vil tillige være mulighed for at publikum kan deltage i en konkurrence om at bedømme det flotteste køretøj.



Der er maks. begrænsning på 41 køretøjer, så tilmelding sker efter "først til mølle-princippet."

Startgebyret er fastsat til kr. 130,00 pr. person og børn under 12 år kr. 80,00 som dækker morgenkaffe, forplejning under vejs (ekskl. drikkevarer) samt eftermiddagskaffe ved tilbagekomst.

Tilmelding kan ske til Per T. Hansen fra 20. maj og senest den 20. juli 2010, gerne på mail: pt@balshave.dk

- tlf. 8654 4595, Beløbet bedes tilsendt i check eller indbetalt på Veteranlaugets bankkonto hos:

SPAREKASSEN ØSTJYLLAND, reg nr 6116 kontonr 0001899267 med angivelse: "Vedr. Old Timer-turen 2010" samt oplysning om dit navn og adresse.

Tilmeldingsblanket kan hentes på vor hjemmeside: <http://veteranlauget.balshave.dk>, hvor der også vil

være yderligere info samt rutebeskrivelse.

Så snart vi har modtaget din tilmelding, registrerer vi dig som deltager, og endelig bekræftelse og startnummer fremsender vi når vi har modtaget betaling for deltagelse senest den 20. juli 2010.





Efterårsløb 2010



Jens Høstrups efterårsløb køres i år den 5. september fra Restaurant Kystens Perle Lovbyvej 31, 8700 Horsens

Vi mødes kl. 9.00 hvor der venter os et veldækket morgenbord. Vi kører så en smuk tur hvor vi bl.a. besøger en seværdighed inden vi kommer frem til Restaurant På Havnen i Juelsminde, hvor vi som tidligere år skal nyde det store flotte ta'selv frokostbord.

Vi afslutter som sædvanligt med præmieuddeling og eftermiddagskaffe med lagkage på Restaurant Kystens Perle i Horsens hvorfra vi startede.

Løbets længde: ca. 70 km. som forventes afsluttet kl. 17.00.

Prisen for hele arrangementet, ekskl. drikkevarer, kr. 300,00 for voksne, og børn under 12 år halv pris.

OBS! Der er kun plads til maks. 25 køretøjer!

Da løbet er sponsoreret af DVK kan tilmelding fra dens medlemmer ske fra den 1. juli, hvorimod øvrige, som ønsker at deltage i løbet, først kan tilmelde sig fra den 15. juli og som sædvanlig efter princippet Først til mølle.

Tilmelding og betaling: Danske Bank (3636) 3664 030055
Jens Høstrup Tlf.75 66 58 98 E-Mail Jens-NSU@c.DK

Aftenture ved Storstrømmen

Vi fortsætter successen med uforpligtende aftenture omkring Storstrømmen. Dog kører vi i år om **tirsdagen** i stedet for torsdag. Det er et område af landet, hvor der ikke er holdt så mange løb for ældre køretøjer, så der er meget at se. Aftenturene finder sted 3. **tirsdag** i måneden. I år kører vi:

Tirsdag den 18. maj

Tirsdag den 15. juni

Tirsdag den 20. juli

Tirsdag den 17. august

Tirsdag den 21. september, hvor vi starter mellem 17.30 og 18.00.

Vi mødes på parkeringspladsen ved Gåsetårnet i Vordingborg kl 18.00 – 19.00. Kører en tur på ca 50 km ad de smukke mindre veje i området. I september slutter vi igen her hos os med kaffe som afslutning på sæsonen. Til de andre ture må der meget gerne medbringes kaffe/te eller andet, som enten kan nydes ved afslutningen eller undervejs.

Der er ingen tilmelding og turen er åben for alle, så bare mød op og tag gerne ikke-medlemmer med, der har et ældre køretøj. For yderligere info kontakt undertegnede.

Serena Gallacher og Steffen Jørgensen

5444 6872

SandS@mail.dk

www.highseat.dk



BRØNSHØJLØBET 2010

Søndag den 30. maj

For køretøjer fabrikeret før 1940.

Opstilling på Brønshøj Torv kl. 9.

Løbet starter kl. 11.

Tilmelding på mail: lars@cramer-petersen.dk

Inden 20. maj 2010

Nærmere oplysninger: telf. 38 60 24 63

Karoline-træf

Tiden nærmer sig, så vi igen kan mødes med vores veteran køretøjer ved Karoline rastepads i Middelfart den første søndag i hver måned, fra søndag den 2. maj kl. 12.30 til oktober.

Som de foregående år vil Palle tænde op i grillen, så der er mulighed for at købe en kæmpe grillpølse, og han vil igen i år være vært med en kop kaffe.

Arrangementet er uforpligtet og er for alle typer køretøjer

Mød op, hvis I har tid og lyst til en hyggelig snak med os andre veteranentusiaster.

Med venlig hilsen

Bob Hansen, 2323 67 06

KAFFE- OG ISMIK ved MADSENS ISCAFÉ i Birkerød

Efter to gode somre i Holte Havn spærrede myndighederne desværre for al indkørsel til plænen.

Nu er der mulighed for at mødes uformelt hver 1. mandag i måneden ved MADSENS ISCAFÉ bag Birkerød Hovedgade. Normalt lukkes kl. 18, men disse mandage holdes der længere åbent for os. Her er gode parkeringspladser, den gamle, historiske Birkerød Kirke i baggrunden og om ønsket spisemuligheder i Birkerød Hovedgade.

Kom som du og køretøjet er i månederne maj til og med september, 1. mandag i måneden kl. 18-21.

Kør fra Birkerød Kongevej op ad Hovedgaden, t.h. ad den korte allé ved torvet, derefter t.v. ind til Madsens Iscafé (Krak 96 E3).

Venlige veteranhilsener

Arendse & Leif Fortmeier



AALSBO MOTOR STÆVNE 2010

Lørdag d. 26. juni 2010 ved Aalsbogaard Lystfiskersøer, Store Landevej 125 Fjelsted, 5560 Årup. **Aalsbo Motor Stævne** for veteran og klassiske køretøjer.

Kl. 09.00 – 12.00: Ankomst, registrering, kaffe og præsentation af køretøjerne.

Kl. 12.00 – 17.00: Løbsarrangement med diverse konkurrencer.

Præmieuddeling umiddelbart efter at sidste deltager er i mål.

Hyggeligt samvær efter løbet. Optændt grill til fri afbenyttelse. Medbring selv grillmad.

Pris for deltagelse: Knallert **50 kr.** Motorcykel **70 kr.** Bil **90 kr.**

Der kan camperes i telt eller campingvogn til rimelige priser.

Tilmelding til: **Jørgen Henriksen, Rasmus Nielsens Vej 4, 5450 Otterup**
tlf. 61261118 henriksenjorgen@hotmail.com

Arrangør: : "STUMPERNE af 1994" Oplysninger: 40726343 Henning Larsen

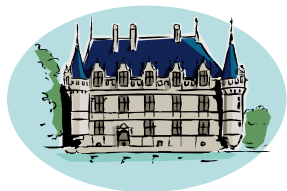

Herregårdsturen Fyn

Søndag den 30. maj 2010



For 9. gang har vi fornøjelsen at indbyde til en afslappet køretur på Fyn. I år foregår turen nord for Hovedvej 161, med start i Bred. Turen køres fortrinsvis på små og mindre veje (ingen grusveje i år). Undervejs kommer vi bl.a. forbi Langesø, Dalum og Sprattenborg Huse. Med indlagt pause.

Mødested Bilhuset Thybo A/S: Bredgade 74, 5492 Vissenbjerg kl. 9.30, hvor der er kaffe og rundstykker.

Kl. 10.15 sendes det første køretøj af sted. Den medbragte madpakke nydes ved Lumby Mølle. Lumby Mølle er en gammel vindmølle fra 1820, som lokale frivillige de sidste 20 år har arbejdet på at bevare. På dagen vil nogle af de lokale ildsjæle være der til at fortælle og vise rundt på møllen.

Efter frokost kører vi videre i det smukke landskab tilbage til Bred, hvor vi traditionen tro slutter med eftermiddagskaffe og hjemmebag, samt præmieoverrækkelse.

Turen er på ca. 60 km.

Der afregnes ved ankomst: 35 kr. pr. pers. Børn u/12år 15 kr.

Maks. 50 køretøjer (først til mølle-princippet).

Tilmelding fra søndag d.18. april kl.9.00

Anne Lise Gustafsson & familie, på tlf: 6263-2051 / 2281-1954





BILER SÆLGES

Jaguar E Type 1, 4.2L motor, rød, 1964. Km 98.214. Opklodset i mange år i forbindelse med igangværende renovering. God stand, pæn og original kabine med sort læder. Alle dele er tilstede. Sælges p.gr. af manglende tid til at færdiggøre projektet. Pris kr. 115.000,00. Bjørn, tlf. 23496881.

MG Midget 1275 1969. Sort i god stand og meget velkørende. Motor og gearkasse kørt 30.000 km. Samme ejer i 20 år. 7 år til næste syn. Pris kr. 58.000. Tlf. 22966518.

Ford T 1921 varevogn på sorte plader. **Ford T** 1925, 2-dørs Sedan. **Austin Seven** 1930 med skydetag. Poul Larsen, tlf. 56821525 – 20433050.

Willys Jeep CJ2A 1947. 37.000 km. Grøn. Gennemgået og nyistandsat. 4.-cyl. sideventilet original benzinmotor. 3 fremadgående gear (høj/lav plus firehjulstræk). Monteret med trækkrog, nyere originale militærdæk, nye ruder i gammel ruf. Pris kr. på hvide plader 78.000. Flemming Høyer Andersen, Jernbanegade 20, 4690 Haslev anni.andersen@mail.dk

Austin A 30 1955. Lille sød sort vogn, 3-dørs model, velholdt uden rust, sorte plader, nye dæk og batteri, stort serviceeftersyn på Austinnuseet aug. 2009. Stelnr. 117045. Fuld forsikring og Falck kun 800 kr/årligt, vægtafg. 520 kr/årligt. Pris kr. 42.500. Hans Nørgaard, tlf. 50598689: hansfevre@yahoo.dk

MGA 1500 1957. Totalrenoveret med frame off i 2006. Synet uden anmærkninger, og kun kørt ganske få km siden. Malet i originalfarven tyrolite green og fremstår rigtig pæn. Ved renoveringen blev alle dele der ikke kunne renoveres erstattet med ny. B.l.a. ledningsnet, bremses, køler, batterier, alle bøsninger og lejer i undervogn, benzinpumpe og meget andet. Sælges grundet manglende tid til at bruge bilen, som jeg synes skal ud at køre. Pris kr. 180.000. Sven Erik Kristensen, tlf. 40373115 ginne- mand@hotmail.com

Ford A 1928 2-dørs sedan. Meget velholdt. Historiske nummerplader, kuffert og originalt rødt rat. Pris kr. 95.000. Tage Rasmussen, tlf. 65920735

Renault 4CV Lux 1957. Bilen er renoveret nyt indtræk og omlakeret i original farve. Står med historiske sorte plader. En bil der skal ses. Pris kr. 50.000. Bjarne Rasmussen, tlf. 64433305 bjarin- ge@mail.dk

Riley 2,5 RMD 1951 drophead coupe. Lh. California car til restaurering. Opbevaret tørt, ikke kørt siden 1965, oplyst 56.612 miles som vist på speedometer. Pris kr. 88.000. Carsten Ølholm tlf. 86931010 aase- olholm@mail.dk

Triumph TR3A 1959, Fantastisk velholdt - rød med sort kaleche. Totalrenoveret motor, gearkasse, karrosseri, ny læderkabine, tæpper og kaleche samt totallakering fra bunden. Billedserie haves vedr. renovering. Pris kr. 195.000. Niels Poulsen, tlf. 86282105 jn.poulsen@mail.dk

DELE TIL BILER SÆLGES

2 sæt bremsbakker **MG TD** og **TF** 500 kr. Termostater **Chevrolet** 1929-36 pris kr. 100,00. **Ford A** horn pris kr. 900,00. Omb. starter **Ford A** kr. 1.000. Omb. dynamo **Ford A** kr. 1.000. Kuffert, bagagebærer L45 – H55 – B48 kr. 700. Bent Gnist Christensen, tlf. 62212532.

4 stk. originale **Kent Alloy** fælge til **Jaguar XJ6** og **XJS**, nyrenoverede, sælges for kr. 2.300. Lisbeth Zwicky, tlf. 40961014 – 29435183

Porsche 356/912 4 stk. cylindre og stempler, 1.720 cc, kun kørt ca. 8.000 km. Pris 4.000 kr. Claus Waarming, tlf. 45873030 – 40548787 claus.waarming@mail.dk

Div. 1950 – 1970 kofangere i poleret rustfrit stål kan skaffes til følgende biler: **Volvo**, **Mercedes**, **Jaguar E-Type** og **MK 2**, **Opel Record P1** og **P2**, **Heinkel Trojan**, **Renault Dauphine**, **Borgward Isabella**, **BMW 15 / 2000**, **VW Folkevogn**. Peter Mogensen, tlf. 25841240 mammadk@tiscali.dk

2 stk. **Hella** 180 mm. tågelygter sælges. Erik Jensen, tlf. 20243607 eaaj@talnet.dk

DELE TIL BILER KØBES

Vind-breaker til **Mercedes-Benz 450 SL** 1973. Lone og Søren Rasmussen, tlf. 28180180. ras@privat.dk.

MOTORCYKLER SÆLGES

Nimbus 1938. **NSU Quickly** 1958. Poul Larsen, tlf. 56821525 – 20433050.

IMC 193-. Sideventilet cylinder mrk. IMC, boring ca. 85, kr. 500. Martin Varnes, tlf. 39650039

AUTOMOBILIA

Litteratur vedr. **Buick 1938** købes. Frem for alt ønsker jeg en dansk instruktionsbog. Henrik Høier, Tystrupvej 1, 4250 Fuglebjerg, tlf. 57848530 – 23101938 buick38@mail.dk

MGA Twin Cam: Original Workshop manual kr. 700. **Commodore VH** series 6 cyl. Service and repair Manual 100. **Volvo 340 & 360** Haynes manual 50,- original **Dodge Challenger**, **Dart**, **Charger**, **Coronet**, **Polaris**, **Monaco**, Chassis Service Manual 1973 kr. 800. Martin Varnes, tlf. 39650039

Instruktionsbøger til følgende biler sælges: **Ford Anglia 105E** 1965, **Ford 12m** 1969, **Mini Clubman** 1970, **Lada 2102** 1972, **VW Passat** 1973, **Alfetta 1,6** 1975, **Wartburg 353** 1975, **Fiat 127** 1976, **Ford Fiesta** 1976, **Citroën Dyane 6** 1978. pr. stk 50. 20243607 eaaj@talnet.dk. Erik Jensen, tlf. 20243607 eaaj@talnet.dk

Ford Service bog udgivet af Teknologisk Instituts Forlag den 10. januar 1928. Bogens formål var at: ”standardisere Udførelsen af Reparationer på FORD Automobile”. Bogen er på i alt 293 sider med udførlige illustrationer. Bogenn kan erhverves for 875 kr. Thorvald Skovgaard Petersen, tlf. 22708906 tsp@pohl-as.dk

DIVERSE

Garage, muret i aflåst gård, velegnet til mc, ledig pr. 1/6. 3.md. depositum 800 pr. md.. Martin Varnes, tlf. 39650039

Garage/opbevaring Kbh. Ø. Lys/aflåst/ varm udlejes for 600 kr. pr. mdr. Få pladser tilbage. Se http://www.veteranposten.dk/visPrivat.asp?id=40878. Michael Nielsen, tlf. 40143757: msn@tvs.dk

Professionel Motometer **kompresionsmåler** sælges. 600 kr. Erik Jensen tlf. 20243607 eaaj@talnet.dk.



TIL SALG



MERCEDES-BENZ 500 SL 1980
Buttergelb (originalfarve). Aut. gear, elruder, læderinteriør og ej vinterkørt. Står i fin stand og sælges for kr. 260.000.
Michael Infeld, tlf. 20741722

TIL SALG



MERCEDES-BENZ 300 1952
"Adenauer". Totalt original, velholdt. Original radio, kuffertsæt, sorte plader, sort lak, med brun læderstue. Skal sælges grundet pladsmangel. Nypris 270.000.
Stig Pedersen, tlf 28405161

TIL SALG



MERCEDES-BENZ 170 S-V 1954
Fin original stand, original farve grøn, hvide dæksider, centralsmøring, veteranindregistreret med 6 år til næste syn. Bilens oprindelige nr på tidstypiske nummerplader. Leveres indregistreret i købers navn, kr. 125.000.
Erik Mieth, tlf. 22346195

TIL SALG



OPEL KAPITÄN 1939 CABRIOLET
Kørt 1.200 km siden total istandsættelse. Motor hovedrepareret, nyt ledningsnet, nyt læderindtræk, nylakeret. En særdeles flot, velholdt og sjælden vogn. Pris kr. 320.000.
Kontakt sælger på 21470225 (Vejen).

TIL SALG



NV NV-36 1953
250 cc DKW motor, lukket kædekasse, svingarmsaffjedring på baghjul, fuldnavsbremser for og bag, side- og midterstøtteben. Pris kr. 11.000.
Kontakt sælger på 40582176 (Vejen).

TIL SALG



LAGONDA 3 POSITIONS DROP-HEAD COUPE 1953

Storebror til Aston Martin. Renoveret for 1 million kroner. Rød med champagnefarvet luksus læderkabine og mohair 3 positions kaleche og måtterne i samme kvalitet er naturvis røde, også i det store bagagerum. Concours. Uhørt for tiden: Tandstangsstyring, dobbelte overliggende knastaksler, alle 4 hjul er uafhængigt ophængt, torsionsfjedre bag og de Dion bagtøj. 4 indbyggede hydraulik donkrafte. Store hydrauliske bremses. Motor 6 cylindre, 2.6 liter. Fremstillet af W. O Bentley (senere brugt til Aston Martin DB 1-2-3 og 4), monteret med 2 SU karburatorer og yder 115 hk. Topfart 100 miles. Karrosseriet fremstillet i aluminium af Tickford. Lav vægt, ca. 1.473 kg, fremstillet i ca. 50 stk. Kr. 425.000, evt. bytte med anden spændende vogn.

Også til salg og i samme flotte stand: **RR MPW 1969** cabriolet, midnight-blue, **Bentley Derby 1935** Park Ward 3 pos. drophead, brg. **Mercedes-Benz 300S 1953** cabriolet og org. sort lak. **Jaguar E-Type OTS** coupe 1970 4.2 liter.

Otto Krogh, tlf. 59186500 – 26716500

Garager udlejes

Vi har lige nu ledige lejemaal i Søborg, Christianshavn og Århus
Alle garager er i lukkede P-kældere

Henv.: Chanis 55 711 612

De gratis rubrikannoncer optages kun for køretøjer der er mindst 25 år og kun én gang.

TIL SALG



MG TA 1938
sælges, kr. 195.000. Mere info på www.korssting.dk/mg.pdf
Tlf. 22265711



Dansk Veteranbil Klub regaler

VEST



RØD/SORT med klubmærke

kr. 350,00

med navn **kr. 400,00**

PLAKAT



Kr. 75,-

+ forsendelse

NØGLERING



RØD/SORT

Kr. 25,00

VOGNMÆRKE



Bredde 6 cm

Kr. 125,00

NØGLEHÆNG



Kr. 20,-



Bestilling kan ske ved henvendelse til:

Sekretariatet

Telefon 4556 5610

Mail: kontor@veteranbilklub.dk

STOFMÆRKE



Bredde 7 cm

Kr. 25,-

Fejl.fakta

Vi har bebudet mere stof om både BP-løbet, Isotta-Fraschini og Steyr. Der skal nok komme, det bliver bare ikke denne gang. Men måske næste.

...

Vi plejer at prale af at vi gør meget ud af korrekturlæsningen på Veteran Tidende, mere end næsten alle andre blade. Nu går stoffet endda gennem to korrekturlæsere, og vi har da også i den sidste tid fået flere tilkendegivelser fra læsere, der værdsætter det. Galt gik det alligevel i sidste blad, hvor vi ikke opdagede en slåfejl i manuskriptet til artiklen om Jørgen Fasterholdt, der gjorde ham til misbruger. Det var ingenlunde hensigten. Det er ikke opium, han skal nyde, men otium.

...

Vedbæk Auto Radio ApS

v/Jørgen Frandsen



**Reparation og salg af
gl. autoradioer og tilbehør**

Marievej 8 - DK-2950 Vedbæk

Tlf. og fax 45 89 16 47

jf@vedbaekautoradio.dk



Kørejakker til sportsvognen

Den engelske bombermodel i ægte rulam
Normalpris kr. 3.000 - Vores pris kr. 2.000

Kørehjelme kr. 350.-

NYHED:

Topgun - skindjakker m/pelsfor
hos os kun kr. 1.200.-

Birger Overgaard

Skovvej 18, 9560 Hadsund
Tlf. 98 58 30 75

Sorptionsaffugtning af garager

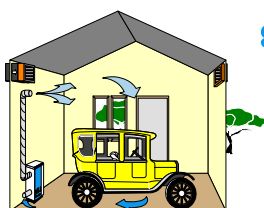

- Forhindrer rustdannelse
- Forhindrer fugtskader på interiør og elektronik
- Opvarmning unødvendig
- Besparelse på 75% i forhold til opvarmning

Munters
- specialister i affugtning

Tlf.: 4495 3355 • www.munters.dk



Bilmesse

10. APRIL 2010

VETERAN • KLASSISK • VINTAGE

... ikke kun for biler

FREDERIKSBORGCENTRET
I HILLERØD

9:00-17:00



www.bilmesse.dk
7640 0014 • 4027 6464



Rustreparation af veteranbiler Pladedele fremstilles

v/ Bo Kjer
40 45 88 82
bo@kjer.net

Ballerupvej 91, 3500 Værløse

www.veteransmeden.dk

Annoncekupon til Køb - Salg - Bytte i Veteran Tidende

Rubrikannoncer uden billeder vedrørende veterankøretøjer og tilbehør optages gratis. Enspaltede rubrikannoncer med billede koster 200 kr. Købs- og søgesannoncer optages kun fra medlemmer. For evt. billet mrk. betales et mindre gebyr.

DVK hæfter ikke for de annoncerede effekters ægthed og stand.

Salg Køb ... Tekst:

Biler

Dele til biler

Mc

Dele til mc

Automobilia mv.

Diverse

Medl. nr. og navn

Adresse

Tlf. og e-mail:

DVK - Nærum Hovedgade 3 - 2850 Nærum

Husk! Sidste frist den 20. i måneden!



Din forsikringsaftale i Veteran Forsikringsklubben



Her kan du forsikre veteran-, vintage og klassiske biler, veteran- og klassiske motorcykler, samt veteranknallerter og campingvogne.

Indtegnin g sker via os, som er medlem af Veteran Forsikringsklubben. Du kan desuden få tilbud på andre private forsikringer, endda med prisgaranti.

E-forsikringer – www.e-forsikringer.dk
– står for administration af aftalen, daglig service og den øvrige indtegnin g.

ETU Forsikring – www.etuforsikring.dk
– er forsikringsselskab i aftalen og håndterer policer og skader.

De to beslægtede virksomheder er specialister i Privاتفorsikringer – specielt motorkøretøjsforsikring – og er i dag Danmarks hurtigst voksende aktør på området.

Vi glæder os til at tegne din forsikring.

Priseksempler (2010):

Veteranbil årgang 1948	Værdi 60.000 kr.	Selvrisiko 1.200 kr. – ansvar/kasko	Årlig præmie 751 kr. inkl. vejhjælp
Veteranbil årgang 1973	Værdi 85.000 kr.	Selvrisiko 1.200 kr. – ansvar/kasko	Årlig præmie 938 kr. inkl. vejhjælp
Veteranbil årgang 1984	Værdi 185.000 kr.	Selvrisiko 3.000 kr. – ansvar/kasko	Årlig præmie 2.819 kr. inkl. vejhjælp

Bemærk: 25 % rabat på alle køretøjer, hvis mere end 1 køretøj.



Udgiveradresseret
maskinel magasinpost
ID nr. 42123



**OBS - OBS: Vedr. forsikring skal al henv. foregå til DVK
Se tlf., mail og kontortid på side 2.**

Al henvendelse:
Dansk Veteranbil Klub
Tlf. 45 56 56 10
Mail: kontor@veteranbilklub.dk