

# VeteranTidende

Bilhistorisk Tidsskrift



MEDLEMSBLAD FOR DANSK VETERANBIL KLUB





# Dansk Veteranbil Klub

Nærum Hovedgade 3, 2850 Nærum

Telefon: 4556 5610

(mandag - torsdag 10-13)

Telefax: 4556 5611 (hele døgnet)

e-mail: kontor@veteranbilklub.dk

www.veteranbilklub.dk

www.dvk-database.dk

Giro/DDB reg. nr.

9570 konto 600 4253

Arb. Landsbank reg. nr.

5326 konto 0359 651

## Bestyrelsen

### Formand:

Dorte Stadil

Ryvej 31, 2830 Virum

Tlf. 4015 8008

dorte.stadil@veteranbilklub.dk

### Næstformand:

Kristian Nørgård Gravesen

Bjerrgårdsalle 10, 6933 Kibæk

Tlf. 2781 0131

nsunuser@gmail.com

### Kasserer:

Per Henrik Nielsen

Munkebjergvej 1.st.th, 5000 Odense C

Tlf. 2969 2423

phn@vandcenter.dk

### Sekretær:

Hans Graakjær

Vandværksvej 10, 8700 Horsens

Tlf. 7565 6430 / 2178 4571

hans.graakjaer@post.tele.dk

### Bestyrelsesmedlemmer:

Ib Rasmussen

Tisvilde Lundevej 1, 3220 Tisvilde

Tlf. 2026 3220 (efter kl. 16)

rasmussen@sport.dk

Jens Heldgaard

Kørupvej 6, Lund, 8700 Horsens

Tlf. 3056 2299

Heldgaard8700@gmail.com

Erich Karsholt

Strandvejen 167, 3.th., 2900 Hellerup.

Tlf. 2031 1416

erich@zarpkarsholt.dk

Ole Poulsen

Bursøvej 33, 4930 Maribo

Tlf. 4044 4666

ole.poulsen@veteranbilklub.dk

### Suppleanter:

Claus Thulstrup, øst.

Torben Olesen, vest.

### Arbejdsområder:

Løb og arrangementstilsbud:

Ib Rasmussen

Mødesteder og udstillinger Øst:

Ole Poulsen

Mødesteder og udstillinger Vest:

Kristian Nørgård Gravesen

VT og hjemmeside:

Jens Heldgaard

Erich Karsholt

## Mødesteder og mødestedsansvarlige

### Amager

Aktivitetsgruppen Amager

Tilmeldinger til:

amagerdvk.jbl@gmail.com

### København Nærum

Nærum Hovedgade 3, 2850 Nærum

Kim Polte, tlf: 2613 4229

kimpolte@hotmail.com

### Nordsjælland – Mårum

Tinghusevej 23, Mårum, 3230 Græsted

Ib Rasmussen, tlf: 2026 3220

rasmussen@sport.dk · dvk-maarum.dk

### Midtsjælland – Mulstrup

Haslevvej 174, Mulstrup, 4100 Ringsted

Kontakt: Jan Lemming, tlf. 2288 3829

jan.lemming@email.dk

### Vestsjælland – Løve

Knudstrupvej 6, Løve, 4270 Høng

Kurt Plith, tlf. 2029 6605

postmaster@plith.dk

### Nordvestsjælland – Holbæk

Ringstedvej 112, 4300 Holbæk.

Matthies Nissen, tlf. 4016 5486

morganissen@youmail.dk

Ole Juel, tlf. 2683 7152, ole.dkw@privat.dk

### Østsjælland – Klippinge

Nygade 3, 4672 Klippinge

Kontakt: Kai Wredstrøm, tlf: 5657 8205

Samme adresse

angliakai@dukamail.dk

### Syddjælland – Engelholm

Engelholmvej 7A, 4733 Tappernøje

Peter Bering, tlf: 5599 6089

pb@arkitektbering.dk

### Fyn

Vesterågade 16, Nr. Broby, 5672 Broby

Bjarne og Vivi Hansen, tlf. 2579 3131

dvk-fyn-broby.dk

### Sønderjylland – Åbenrå

Skolevænget 12, 6200 Åbenrå

Frits Johansen, 2264 2909

liseofrits@johansens.info

www.dvk-aabenraa.dk

### Syddjælland – Skjoldbjerg

Skjoldbjergvej 52, 6623 Vorbasse

Ib Rønne, 2280 8112

roenne@dlgpost.dk

Bent Højvang, 2181 1288

bentinger@stofanet.dk

### Vestjylland – Ulfborg

Industriarealet 10, 6990 Ulfborg

Carsten Andersen, tlf: 6146 9740

c.s.andersen@post.tele.dk

### Syddjælland – DVK – Lillebælt

Ryesgård, Ndr. Kobbelvej 27, Fredericia

John Andersen, 2978 2909

ja-ryesgaard@c.dk

### Østjylland – Uldum

Uldum Mølle, Skolegade 25, 7171 Uldum

Frede Søndergaard, tlf: 2990 6780

frede.sondergaard@gmail.com

Erik Hougaard, tlf: 4034 0049

k.e.hougaard@mail.dk

Jens Heldgaard, tlf: 3056 2299

heldgaard8700@gmail.com

### Syddjælland – Vesterhede

Refshøjvej 49, Vesterhede, 7250 Hejnsvig

Ove H. Iversen, tlf: 7533 9321/2395 0721

ove.iversen@bbsyd.dk

www.dvk-vesterhede.dk

### Midtjylland – Herning

Autogalleriet, Industrivej 1a, 7400 Herning

Peer Bak, tlf. 9712 2914

peba@kabelmail.dk

### Østjylland – Ristrup

Ristrup Hovedgård, ved Sabro

Morten Kræmmer, tlf: 4027 5813

morten250s@gmail.com

Erik Nielsen, 8692 3943

### Nordjylland – Stenum

Vanggård, Vanggårdsvej 25, 9700 Brønderslev

Kræn Hjortlund, 3033 7370

kraenh@hotmail.com

## Historiske nummerplader MhS

Michael Deichmann, By-Lyngen 4

3230 Græsted

tlf. 7170 3525 - Kontortid: 18-19 i hverdage

md@motorhistorisk.dk

## Klubber i Dansk Veteranbil Klub

### Dansk Austin Klub

Bøgshøjvej 15, 8305 Samsø

Stefan Wolffbrandt, 8659 3300

www.danskaustinklub.dk

### Datsun Klub Danmark

Jørn Krogh, Vesterallé 67, 6600 Vejen.

Tlf. 20 22 61 09,

Email: datsunklubben@gmail.com

www.datsaundanmark.dk

### Ford T Klubben Danmark

Claus Olesen, 5950 7155

claus@clo.dk

### Ford V8

Kim Høier

shoobox@hotmail.dk

### Foreningen Motorhistoriske Formidlere

Svend Carstensen, 3969 8115

svca@post3.tele.dk

### Jensen-Klubben

Niels-Erik Manniche, 4046 5460

niels-erik@manniche.eu

## Vejledere

### Amerikanske biler

Johnny B. Rasmussen, tlf. 2074 5709

johnnybgoode@mail.dk

### Chevrolet 1911 til 1941

Jens Rasmussen, tlf. 2484 0013

chevrolet@rasmussen.mail.dk

### Citroën

Jens Møller Nicolaisen, tlf. 2046 2798

jens@mn-design.dk

### FIAT – efterkrigs

Kurt Krogh, tlf: 9868 1189

kurtgjonna@mail.dk

### Ford V8 Flathead 1932-53

Lars Jørgensen, tlf. 4088 8492

gearkassen@pc.dk

### Ford T

Claus Olesen, tlf: 5950 7155

claus@clo.dk

### Lamborghini

Uno Junghans, tlf: 5051 0448 (bedst eft. 17)

uno.junghans@gmail.com

### Mercedes-Benz

Folmer Larsen, tlf: 6538 2497/4034 1189

### Pontiac

Poul Arne Christensen, tlf. 4027 2930

poularne@email.dk

### Porsche

Thomas Teisen, tlf. 4094 2520

tteisen@yahoo.com

### Singer

Bent Friis, tlf. 6135 2211

ryvej@live.dk

### SAAB

Jan Bechmann, tlf. 49194286

Bechmann.eng@mail.dk

### Tatra

Svend Carstensen

Tlf: 4032 8120

### Toyota

Henning Holm

Tlf: 4056 8011

### Volvo

Ole Callesen

Tlf: 6178 1611

## FIVA

FIVA-pas fås ved henvendelse til:

Niels Jonassen

Boserupvej 510, 3050 Humlebæk

Tlf. 4919 1129

aurelia@webspeed.dk

## Klubregistre

### Mærkeregistre:

#### Austin Seven

Jørgen Frode Bakka, tlf: 4011 5434

www.austinseven.dk

#### Chevrolet 1911-41

Jens Rasmussen, 2484 0013

chevrolet@rasmussen.mail.dk

#### Ford Junior

Michael Deichmann, tlf: 2227 8651 aften

michael@deichmann.org

www.fordvandmodelregister.dk

#### Morris

Ole Nordlund, tlf: 4656 0229

jonordlund@mail.dk

www.morrisregister.dk

#### Opel

Frederik Ravn-Larsen, tlf: 2072 5437

#### Porsche

Paul Wilson, tlf: 2728 5725

paul@yellow1.dk

#### Renault

Kristen Korsgaard, tlf: 8648 6968

#### Studebaker

Dansk Veteranbilklub

4556 5610

kontor@veteranbilklub.dk

#### Triangel

Uffe Mortensen, 4920 2301

autotriangel@gmail.com

#### VW - luftkølede

Robert Hagen, 3251 7624

robert.hagen@mail.dk

## Køreselskaber/Sektioner

### Alvis

Peter Bering, tlf: 5599 6089

pb@arkitektbering.dk

### Jydsk Køreselskab

Ivan Kristiansen

Dag 9412 0711

after 9411 9179

### Køreselskab DVK Lillebælt

John Andersen, tlf: 2978 2909

ja-ryesgaard@c.dk

### Peugeot

Claus Sonne Linnedal, tlf: 3252 7777

linnedal@hotmail.com

### Køreselskabet for køretøjer fra før 1940

Lars Hartmann-Petersen, tlf: 4976 3388

larshartmann@hotmail.dk

Jørgen Sjøntoft, tlf: 2294 0135

ericavej39@gmail.com

## Bibliotek

Åbent på ordinære klubaftener i Nærum kl. 19-21 og alle tirsdage kl. 10-14 eller efter aftale.

bibliotek@veteranbilklub.dk

Telefon 4556 5610 kl. 10-13.

</



## Nr. 501 Marts 2018

### Forside:

Chevrolet 210, Esso-tanken på Kalvebod Brygge 1958.

Mere side 20-33.

## Indhold:

Fra redaktionen	3
Nytårsquizen	3
Aktivitetskalender	4-5
Klubaktiviteter - mødesteder	7-10
Fra Klippinge og Nærum	11
Bestyrelsens beretning for 2017	12
Bonus for nye medlemmer	14
Nekrolog Martin Søndergaard	15
Nyt fra MhS	16
Lidt Lloyd	17
1968 – tema i Veteran Tidende	18
Gammel Strands Fisketransport	20-33
Grossglockner Grand Prix 2017	34
Brev til redaktionen - Hanomag og Opel	36
Messing og gaslys – TimeWinder	38
Retromobile 2018	39
Fra arkivet – spørgsmål og svar	40
DVKs Årsrapport 2017	45-49
Lidt mere om lotteribiler...	50
Invitationer	51
Køb & Salg	55
Bagklappen – Riley Nine Monaco 1934	60

## Fra redaktionen

Det begynder at krible – der har allerede været et par dage i begyndelsen af februar, hvor man faktisk kunne få en følelse af at vinteren ikke varer evigt. Snart skal vi ud at køre – og forhåbentlig skal eders ydmyge ud med kameraet og fotografere biler til VT! Vi hører gerne fra jer – og henleder lige opmærksomheden på vores lille indlæg på side 18.

Og nu hvor opmærksomheden sådan er blevet henledt: Denne måneds svar på arkivbillederne resulterede i en efterlysning! Her er redaktionen ekstremt ivrig efter at få mere viden. Se side 44!

Endelig hører jeg meget gerne, hvis nogen skulle ligge inde med interessant materiale om det danske tilbehørsfirma Ermax, som vi har en artikel undervejs om.

-jmn.

**SOMMER'S**   
AUTOMOBILE MUSEUM

Nærum Hovedgade 3, 2850 Nærum.  
Tlf.: 4556 5600 (i kontortiden).  
Åbningstid: Søndage 14.00-17.00.  
Ved særudstillinger tillige onsdage 18.00-21.00.

**Entré:** Kr. 80,00,- pr. person – børn op til 18 år er gratis ifølge med voksen.  
Museet betjenes i åbningstiden af **Motorhistoriske Formidlere**.

**Grupper** bedes kontakte kontoret pr. telefon eller e-mail.  
**Kontortid:** Tirsdag og torsdag 9-16, Fredag 9-13.  
**E-mail:** kontor@sommersautomobilemuseum.dk  
**Hjemmeside:** www.sommersautomobilemuseum.dk

Særudstillingen **Biler fra Bremen** varer til 11. marts 2018.

---

 **Biler fra Bremen**  
LLOYD · BORGWARD · GOLIATH · HANSA

## VeteranTidende

Månedligt medlemsblad for  
Dansk Veteranbil Klub.  
Oplag: 6200. ISSN 1600-8278

### Redaktør:

Jens Møller Nicolaisen  
Mars Allé 6, 2860 Søborg.  
Tlf: 2046 2798  
vt@veteranbilklub.dk

### Annoncepriser:

1/1 side: 3.000,- kr.  
1/2 side: 1.600,- kr.  
1/4 side: 900,- kr.  
1/8 side: 500,- kr.  
10% rabat v. indrykning 3x eller mere.

### I redaktionen desuden:

Morten Alstrup  
Peter Bering  
Jens Heldgaard  
Erich Karsholt  
Peter F. Lykkeberg  
Uffe Mortensen  
Erik Nielsen  
Thom Bang Pedersen  
Dorte Stadil  
Leif Gr. Thomsen

### Layout/produktion:

Møller Nicolaisen design, Søborg.  
Tlf: 2046 2798 · jens@mn-design.dk

**Tryk:** Jørn Thomsen Offset, Kolding.

## Stof og deadline:

**Redaktionelt stof** sendes senest den 10. i måneden til redaktøren, gerne mail: [vt@veteranbilklub.dk](mailto:vt@veteranbilklub.dk). **Annoncer og invitationer** til klubbens kontor, senest den 10. i måneden. Gerne mail: [kontor@veteranbilklub.dk](mailto:kontor@veteranbilklub.dk).

Professionelle annoncer skal leveres reproklare.

Indbydelser til DVK's løb og arrangementer optages gratis. Indbydelser til andre løb og arrangementer, hvor vore veterankøretøjer aktivt kan deltage, er i begrænset omfang gratis.

Indlæg i bladet er ikke nødvendigvis udtryk for redaktionens eller DVKs synspunkter.

Eftertryk i begrænset omfang tilladt med omhyggelig kildeangivelse.

VT 502 udkommer omkring 31. marts.

Deadline til dette blad: 10. marts.



## Møder, løb og arrangementer

### Marts

**Lørdag 17. DVK generalforsamling.** Afholdes i Nørre Brobys klubhus, Vesterågade 16, 5672 Broby.

Info: Dorte Stadil, tlf. 40158008

- e-mail: dorte@stadil.net

**Lørdag 17.** Skiltetræf og marked med salg af historiske reklameeffekter. Nærum Hovedgade 3, 2850 Nærum.

Info: Bjarne Mortensen, tlf. 40631465 eller John Juhler Hansen, tlf. 40416080.

**Torsdag 22.** Morrismøde hos Michael Villadsen. Kl.

19:00, Grønholtvænget 34, 3480 Fredensborg

Tilmelding senest 19-0-2018, tlf. 22161111 - e-mail:

michael@indoorsdesign.dk.

**Lørdag 24 til søndag 25.** Bilmesse & Brugtmarked i

Fredericia. Se [www.bilmesse-brugtmarked.dk](http://www.bilmesse-brugtmarked.dk)

Info: Solvej Tang-Petersen, tlf. 40886464 -

e-mail: [stp@bilmesse-brugtmarked.dk](mailto:stp@bilmesse-brugtmarked.dk)

Invitation i VT 500.

**Lørdag 24.** Dansk Datsun Klub - Generalforsamling kl.

10.00 i Messehallen, Fredericia - Bilmesse og

Brugtmarked, Vestre Ringvej 101, 7000 Fredericia .

Vi mødes på Dansk Veteranbil klubs stand. Dagsorden ifølge vedtægterne.

Jørn Krogh, tlf. 20226109

- e-mail: [datsunklubben@gmail.com](mailto:datsunklubben@gmail.com)

### April

**Lørdag 7.** Herning-messen.

**Torsdag 19.** Morrismøde hos Lennart Poggenborg.

Kl. 19:00, Granvej 5, 3480 Fredensborg.

Tilmelding senest 16-04-2018, tlf.48484101 - e-mail:

[poggefar@email.dk](mailto:poggefar@email.dk).

**Lørdag 21.** Aars Stumpemarked. Kl. 09-16:00.

Messecenter Vesthimmerland, Messevej 1, 9600 Aars.

<https://www.aars-stumpemarked.dk/kontakt/>

Info: Solvej Tang-Petersen, tlf. 40886464

- e-mail: [info@aars-stumpemarked.dk](mailto:info@aars-stumpemarked.dk).

**Tirsdag 24.** Bustur fra Nærum til åbning af sæsonen på Egeskov. Invitation i VT 500.

**Fredag 27.** Jysk-Fynsk Classic Autojumble. Kom og vær med til at fejre at det i år er 30 år siden vi i 1988 for første gang holdt Jysk-Fynsk Autojumble ved automobil-museet i Gjern.

Jysk Automobilmuseum, Skovvejen 13, 8863 Gjern.

Info: Søren Martin Sørensen e-mail: [sms\\_dyrgaard@mail.tele.dk](mailto:sms_dyrgaard@mail.tele.dk)

**Lørdag 28.** Odsherredsløbet 2018.

Start: Administrationscentret (Rådhuset), Nyvej 22, 4573 Højby,

Conny Larsen, tlf. 59302571 - e-mail: [col@mail.dk](mailto:col@mail.dk)

Invitation i VT 500.

**Lørdag 28.** Løvspringsturen 2018 - Fyn. Tilmelding:

Jørgen Kastrup, tlf. 30911941. Invitation her i bladet.

### Maj

**Lørdag 5.** Paradekørsel til Bakken. Invitation og tilmelding kommer senere.

**Søndag 6.** Forårsmønstring på Kastellet i København.

kl. 13-16. Indkørsel ad Norgesporten, høflig brugeravgift kr. 20,- pr. køretøj.

Arrangør DVK - Officiel invitation følger!

**Onsdag 9.** Lundebergtræf 2018. Invitation i VT 500.

**Lørdag 12.** Langelandsturen 2018. Kom og se det

smukke Langeland. Startsted: Tullebølle Brugsforening.

Finn Vangsgaard, tlf. 20612616. Invitation VT 502.

**Onsdag 16.** Aftentur i det Fynske. Vi mødes ved Alfred og Mette Svendsen, mobil 20581801.

Svendborgvej 18, Ollerup, 5762 Vester Skerninge.

PS! Husk borde og stole.

**Søndag 27.** Forårsløb 2018. Arne og Benedicte

Henriksen, tlf. 75893600 / 23241438 - e-mail:

[75893600@hafnet.dk](mailto:75893600@hafnet.dk). Invitation VT 502.

**Søndag 27.** Charlottenlund MotorClassic. Veteran-, Classic- og liebhaver bilfest. Årligt køretøjs get-together "I Lunden". Tema: Tysk motor-teknik og design, men alt på hjul er velkomment!

Tilmelding for fri indkørsel for køretøjer på [www.charlottenlundmotorclassic.dk](http://www.charlottenlundmotorclassic.dk)

- Entre pris for voksne kr. 80,-. Arrangør Racing-catering.dk

Officiel invitation følger!

### Juni

**Lørdag 2.** Nivå Center Løb 2018. Tilmelding senest 18.

maj 2018 til e-mail: [willibald@mail.dk](mailto:willibald@mail.dk)

**Lørdag 2.** Stumpemarked. Kl. 08:00-15:00. Jysk

Automobilmuseum, Skovvejen 13, 8883 Gjern.

Tlf. 86875050 - [www.jyskautomobilmuseum.dk](http://www.jyskautomobilmuseum.dk)

**Tirsdag 5.** Stort Grundlovsdag Træf 2018. For veteranbiler, -motorcykler, -knallert og -scooter samt klassiske køretøjer.

Per Mortensen, tlf. 22179665.

**Tirsdag 5.** Køretøjsdag på Wedelslund. Kl. 9-17.

Wedelslund Gods, Wedelslundvej 2, 8464 Galten.

Invitation VT 502.

**Lørdag 8 - søndag 9.** Englændertræf i Løgumkloster.

Tilmelding senest 20-05-2018. Invitation i VT 500.

Info: Anton Schulz, tlf. 29993789 / Ena Pedersen tlf.

22777439 - e-mail: [enaklostervine.dk](mailto:enaklostervine.dk)

**Onsdag 13.** Lundebergtræf 2018. Invitation i VT 500.





## Møder, løb og arrangementer

**Søndag 17.** Sofiero Classic. [www.sofieroclassic.se](http://www.sofieroclassic.se)  
Info: Torkel Brunstorp, tlf. +46 (0) 733 426653 - e-mail: [torkel@brunstorp.com](mailto:torkel@brunstorp.com).

**Onsdag 20.** Aftentur i det Fynske. Ved Anders og Kirsten Nielsen, Mobil 23817773. Vi mødes ved Rolfsteds Kirke, Ørbækvej 841 A, 5863 Ferritslev Fyn.  
PS! Husk borde og stole.

### Juli

**Lørdag 7 - søndag 8.** Bornholm Rundt 2018.  
Køres fra "Kajak-klubben", Stenbrudsvej 2, 3730 Nexø.  
Info: Palle Kejlstrup tlf. 40114474 - e-mail: [palle@pallehus.dk](mailto:palle@pallehus.dk). Tilmelding: Program og tilmelding i VT 500.  
Info: [www.bornholmsmotorveteraner.dk](http://www.bornholmsmotorveteraner.dk)

**Onsdag 11.** Lundebergtræf 2018. Invitation VT 500.

**Onsdag 18.** Aftentur i det Fynske. Vi kører en tur i det smukke fynske landskab, ad små og mindre veje og slutter et sted, hvor vi kan nyde den medbragte mad eller aftenkaffe. Arrangementet er uforpligtende, ingen tilmelding, mød blot op med jeres køretøj og det gode humør. PS! Husk borde og stole.

**Torsdag 26 - søndag 29.** Ringkøbingløbet. 50-års jubilæumsløb. [www.kdakclassic.com](http://www.kdakclassic.com).

**Lørdag 28.** "Biler, der fulgtes med sporvognene".  
Tilmelding: Søren Palsbo, tlf. 60836234 - e-mail: [presse360@gmail.com](mailto:presse360@gmail.com). [www.sporvejsmuseet.dk](http://www.sporvejsmuseet.dk)  
Invitation VT 499.

**Lørdag 28.** Stevnsløbet 2018. Info og tilmelding følger.

### August

**Torsdag 2. til søndag 5.** Styrkeprøven 2018 i det smukke Nordjylland - Frederikshavnsområdet.  
Tilmelding på DVKs hjemmeside - <http://veteranbilklub.dk/events/styrkeproeven-2018-2/>  
Invitation her i bladet.

**Onsdag 8.** Lundebergtræf 2018. Invitation VT 500.

**Lørdag 11.** Munkebjergløbet 2018.  
Hans Geschwendtner, tlf. 40411921 - e-mail: [hans@geschwendtner.dk](mailto:hans@geschwendtner.dk)

**Lørdag 11.** Grilltur 2018. Mødested Fyn afholder grilltur - startsted: Vesterågade 16, 5672 Nr. Broby, kl. 09:30.  
Pris pr. person kr. 75. Invitation her i bladet.  
Tilmelding fra 15-06-18 til 01-08-18 til Niels Larsen, tlf. 24673869 - e-mail: [lenenielslarsen@gmail.com](mailto:lenenielslarsen@gmail.com)

**Lørdag 11.** Sjællands Motorveteraner - Skælskør. Kl. 10-13. Info Vibe Larsen fra Skælskør Erhvervsforening, tlf. 20671003 - e-mail: [vibe@blivglad.dk](mailto:vibe@blivglad.dk)

**Søndag 12.** Munkebjerg Hill Climb 2018.  
Hans Geschwendtner, tlf. 40411921 - e-mail: [hans@geschwendtner.dk](mailto:hans@geschwendtner.dk)

**Onsdag 15.** Aftentur i det Fynske.

**Lørdag 18 - søndag 19.** Dansk Austinklub - Sommertræf - 10 års jubilæum. Afholdes på Samsø. Invitation/ tilmelding følger.  
Info: Poul-Erik Jakobsen, tlf. 71788095 - e-mail: [jakobsen@skjerna.dk](mailto:jakobsen@skjerna.dk)

**Søndag 19.** Paradekørsel til Bakken. Invitation og tilmelding kommer senere.

**Lørdag 25.** Hestekræfter i Horsens.  
Hans Geschwendtner, tlf. 40411921 - e-mail: [hans@geschwendtner.dk](mailto:hans@geschwendtner.dk)

**Søndag 26.** Garderhøjfortet i Gentofte. Løvfaldssamling kl. 11-13 - Garderhøjfortet 4, 2820 Gentofte.  
Info: Lasse Harkjær, tlf. 40364048 - e-mail: [lasse@harkjaer.dk](mailto:lasse@harkjaer.dk). Invitation VT 493.

### September

**Lørdag 1.** Veteranlastbiltræf. Kl. 10:00-16:00.  
Jysk Automobilmuseum, Skovvejen 13, 8883 Gjern.  
Tlf. 86875050 - [www.jyskautomobilmuseum.dk](http://www.jyskautomobilmuseum.dk)

**Lørdag 8.** Lundebergtræf 2018. Invitation VT 500.

### Oktober

**Onsdag 12.** Aftentur i det Fynske.

**Lørdag 29.** Aars Stumpemarked. Kl. 09-16:00, Messecenter Vesthimmerland, Messevej 1, 9600 Aars.  
<https://www.aars-stumpemarked.dk/kontakt/>  
Info: Solvej Tang-Petersen, tlf. 40886464 - e-mail: [info@aars-stumpemarked.dk](mailto:info@aars-stumpemarked.dk).

**Lørdag 20 - søndag 21.** Bilmesse & Brugtmarked i Fredericia. [www.bilmesse-brugtmarked.dk](http://www.bilmesse-brugtmarked.dk).  
Info: Solvej Tang-Petersen, tlf. 40886464 - e-mail: [stp@bilmesse-brugtmarked.dk](mailto:stp@bilmesse-brugtmarked.dk)

### UDLAND

#### Maj

**Torsdag 24. til søndag 29.** Bergamo Historic Grand Prix 2018. Henriette Weis Klausen - e-mail: [henriettewk@gmail.com](mailto:henriettewk@gmail.com). Se DVKs hjemmeside under "Udland".

#### Juni

**Torsdag 21. til søndag 24.** FIVA World Motorcykelløb 2018 - Ungarn. Hjemmeside link: <http://mavamsz.hu/>

#### September

**Torsdag 6. til mandag 10.** Goodwood 2018. Dorte Stadil, tlf. 40158005 - e-mail: [dorte@stadil.net](mailto:dorte@stadil.net).  
Invitation VT 499.



## Tilbagevendende aktiviteter i køresæsonen 2018

Hver ugedag

25/4-26/9	Havnetræf i Kerteminde	Onsdage kl. 18.30	Arne Sørensen, tlf. 65322249 - arnekirstengs@dbmail.dk
28/4-30/8	Classic Motor Café	Torsdage kl. 18.00	Havnepladsen, Ringkøbing

Første gang dog lørdag - den 28/4.

Arrangementer som afholdes på DVK-mødestederne findes på de følgende sider. Kig også i kalenderen på klubbens hjemmeside, da ændringer kan forekomme. Her finder du også en samlet og opdateret liste med samtlige arrangementer.



- Lad mig sige det på denne måde. Havde den været en hest, så skulle den skydes...

## Velkommen til nye medlemmer:

Ole Asbjørn Larsen	Markledet 10	6950 Ringkøbing	Citroën 2 CV 6	1983	
Uffe Lomholt Madsen	Gentoftegade 76, 03. st	2820 Gentofte	Ariel Square Four	1955	
Casper Christian Moth Iversen	Akkerupvej 85	5683 Haarby	3150 8187	Ford 10 7W	1938
Tommy Helge Toft Jensen	Tyreengen 10 st. mf.	4220 Korsør	5837 3529	MGB GT	1971
Steen Bersan	H.C. Andersensvej 7	4200 Slagelse	MGB	1966	
Bret Ryan Schafbuch	Elkærskovvej 5	7190 Billund			
Brian Aksel Pedersen	Kløvervænget 15	4760 Vordingborg			
Elvin Steen Linde Jørgensen	Håndværkervej 9	6623 Vorbasse	Chevrolet Master	1934	
Erling Hansen	Øgelundsvej 79	7323 Give			

# Mødestederne



## Amager

Amagergruppen udsender mail mv. når der afholdes arrangementer. Hvis du vil informeres så send en mail med oplysninger om navn og telefonnummer så modtager du vores nyhedsbrev mv. Du kan også følge os på DVKs Facebookside.

Aktivitetsgruppen Amager  
Amagerdvk.jbl@gmail.com



## København · Nordsjælland Nærum

**1. torsdag i måneden: klubmøde, spisning kl. 18.30 og mødestart kl. 19.30. Tilmelding til spisning: h.froberg@live.dk**

**3. torsdag i måneden: Café- og teknikaften kl. 18.30 og mødestart kl. 19.30. Tilmelding til spisning: dorte@stadil.net**

**Nærum Hovedgade 3, 2850 Nærum.**

Marts d. 1. De glemte bilers ABC samt foredrag om de danskbyggede Kramme og Zeuthen fly, ved E. Kramme. Menu: Paprikagryde m/ris og grøntsager. Nougat-is m/vafler.

Marts d. 15. Cafe- og teknikaften. Aftenens emne er syn af veteranbiler. Lars Kiholm, Applus syn, kommer og giver gode råd, så vi sikrer os at køretøjerne klargøres til syn på den bedste mulige måde. Lars vil fortælle om regler og lovgivningen, og især om faldgruberne. Efter introduktionen går vi på Sommers værksted og ser nærmere på et køretøj. Der er mulighed for at spise to stykker smørrebrød inden. Se tilmelding ovenfor.

April d. 5. De glemte bilers ABC, og køre/teorikursus ved DVKs egen Ole Poulsen.

April d. 19. Cafe- og teknikaften. Den sidste i dette vinterhalvår.

Maj d. 3. De glemte bilers ABC samt foredrag og fremvisning af det engelske racer- og sportsvognsmærke

HRG ved Peter Bering.

Juni d. 7. Mulighed for sommergrill og biler på græsset.

Mødestedsleder:  
Kim Polte, tlf. 2613 4229.  
kimpolte@hotmail.com



## Nordsjælland Mårum

**2. onsdag i måneden kl. 19.00. Værkstedsaftener: Andre onsdage kl. 19.00.**

**Tinghusevej 23 - Mårum, 3230 Græsted.**

Marts d. 7. Værkstedsaftener

Marts d. 14. Klubmøde. Foredrag Søren Lindemann. Lindemann Performance Products, er førende inden for udvikling og produktion af additiver og specialsmøremidler til biler, industri og marine. Han forhandler også Luminition tændingsanlæg.

Marts d. 21. Værkstedsaftener

Marts d. 28. Værkstedsaftener. Forårsklargøring af veteranen.

April d. 4. Værkstedsaftener

April d. 11. Klubmøde. Foredrag af John Øhlers, om renovering af Porsche motor.

April d. 18. Værkstedsaftener

April d. 25. Værkstedsaftener

Maj d. 2. Værkstedsaftener

Maj d. 9. Klubmøde. Foredrag. Bagerumsmarked på P-pladsen.

Maj d. 16. Værkstedsaftener

Maj d. 23. Værkstedsaftener

Maj d. 30. Værkstedsaftener

Ib Rasmussen, tlf. 2026 3220.  
rasmussen@sport.dk  
www.dvk-maarum.dk



## Midtsjælland Mulstrup

**3. tirsdag i måneden kl. 19.00. Haslevvej 174, Mulstrup, 4100 Ringsted.**

Det skal stadig understreges, at den hurtigste og nemmeste måde, at holde sig ajour med eventuelle programoplysninger og ændringer på, er ved at tjekke hjemmesiden eller at ringe til mig.

Mødestedsleder Jan Lemming,  
tlf. 2288 3829.  
jan.lemming@email.dk



## Vestsjælland Løve

**Mødested Løve er åben alle tirsdage kl. 19.00-22.00. Knudstrupvej 6, Løve, 4270 Høng.**

Vi har en mail-liste, så hvis du vil have Løve-nyt på mail, så kontakt undertegnede.

Marts d. 6. Besøg af Jan Kjeldsen fra ETU Forsikring. ETU er DVK's samarbejdspartner i forbindelse med veteranbilsforsikringer. Jan vil fortælle om forsikringerne og svarer på alle de eventuelle spørgsmål, I måtte have.

Marts d. 13. NB: Denne aften er mødestedet Løve lukket. Vi mødes hos Jens Westrup kl. 19.00, Fynsvej 10, 4200 Slagelse. Vi skal se, hvor langt Jens er nået med sin De Tomaso Pantera.

Marts d. 20. Lagkagetur fra DVK Løve kl. 19.00. Vi forventer godt vejr, så kom i din veteranbil sammen med hustruen. Erling Roland



# Mødestederne



er guide på turen, Kurt og Uno m.fl. sørger for kaffe og lagkage efter endt tur (i DVK's klubhus Løve).

Marts d. 27. Besøg af medlemmer med førkrigsbiler.

September d. 29. Englændertræf 2018. Nærmere info følger senere.

Kurt Plith, tlf. 2029 6605  
postmaster@plith.dk  
www.dvk-loeve.dk



**Nordvestsjælland  
Holbæk**

**Den 3. onsdag i måneden kl. 19.00.  
Ringstedvej 112, 4300 Holbæk.**

Marts d. 21. Klubmøde. *Ændring.*  
Peugeot - Et industrieventyr gennem mere end 220 år.

April d. 18. Klubmøde. Ole viser filmen med Anders og Julius samt deres DKW og fortæller om baggrunden for filmen.

Maj d. 16. Klubmøde. Besøg hos BILTEMA.

PS: Ønsker du som medlem i det nordvestsjællandske at modtage nyheder og info om møderne mv., så send en mail til Matthies Nissen - så er du med - og får del i de gode tilbud.

Matthies Nissen, tlf. 40165486  
e-mail: moganissen@youmail.dk

Ole Juel, tlf. 26837152  
e-mail: ole.dkw@privat.dk



**Sydsjælland  
Engelholm**

**3. onsdag i måneden fra kl. 19.10.  
Engelholmvej 7A, 4733 Tapperløve.  
Gamle køretøjer samles foran hovedbygningen. Nye holder på pladsen syd for gården ud mod markerne.**

Marts d. 21. Så er vi kørende igen, så kom frem med klenodierne, hvis der er lys i lygterne.

I klublokalet kigger vi på lidt bilbilleder fra veteranoplevelserne i 2017. Og evt. en film om gamle biler.

April d. 18. I april er det virkelig tid til at få luftet klenodierne og det er lyst længe.

Peter Bering, tlf. 55996089.  
pb@arkitektbering.dk



**Østsjælland  
Klippinge**

**4. tirsdag i måneden kl. 19.00.  
Nygade 3, 4672 Klippinge**

Marts d. 27. Det bliver et "udemøde" hos Bøje Rasmussen, Boestoftevej 83. Vi kan mødes i Klippinge og følges ad. Afgang kl. 19.15. Vi skal se hans "Merse"-restaurering, hvor han har lavet alt selv.

Kai Wredstrøm, tlf. 56578205.  
angliakai@dukamail.dk



**Fyn**

**Sidste tirsdag i måneden klubmøde kl. 19.00, samt i vinterhalvåret cafe- og biblioteksaften den 2. tirsdag kl. 19.00 hvis ikke andet er anført. Vesterågade 16, Nr. Broby, 5672 Broby.**

Marts d. 13. Cafe og Biblioteksaften.

Marts d. 17. Generalforsamling DVK.

Marts d. 27. Foredrag om børn i det tredje rige i 30/40'ernes Tyskland.

April d. 24. Egeskov Museum. Åbent for Dansk Veteranbil Klub kl. 18.00.

Maj d. 29. Foredrag om Stevns Klint og Stevnsfortet.

Juni d. 5. Stort Grundlovsdag træf. Tarup Center, Rugvang 36, 5210 Odense NV. For veteranbiler, -motorcykler, -knallert og -scooter samt Classic køretøjer. Kl. 12.00 - 15.00. Man er velkommen til at blive lænere. Henvendelse Per Mortensen, tlf. 2217 9665.

Juni d. 26. Kl. 18.00. Vi tænder op i grillen. Der kan købes pølser, kartoffelsalat, brød og salat. I er også velkomne til at medbringe det I selv ønsker at grille. Drikkevarer købes på mødestedet.

Bjarne Hansen, tlf. 25793131.  
vivi-m-hansen@hotmail.com  
www.dvk-fyn-broby.dk



# Mødestederne



**Sønderjylland  
Aabenraa**

**2. torsdag i måneden kl. 19.30.  
Skolevænget 12, 6200 Aabenraa.**

Du kan læse mere på DVK Aabenraa [www.dvk-aabenraa.dk](http://www.dvk-aabenraa.dk).

Marts d. 8. Arne Rasmussen har sørget for, at vi får besøg af Ulrich Andersen, der vil fortælle om syn af veteranbiler, nye importafgifter, Classic motorsport mm.

April d. 12. Helga og Werner Boisen kommer og fortæller om deres 60/10 jubilæumstur til Italien i anledning af 10-året for præsentationen af den nye Fiat 500 og 60 år for den gamle.

April d. 28. Lørdag. Forårssparade ved klubhuset, se nærmere på vores egen hjemmeside.

Maj d. 6. Søndag. Garagebesøg hos Kirsten og Hans Møller Haderslev flyveplads, Rylandsmarkvej 5, 6100 Haderslev. Kl. 10.00 med kaffe og rundstykker. Efter at have set på herlighederne, kan der tændes op i grillen, så pak en grill/madpakke-kurv til frokost. Til de, der har lyst, kan vi mødes og følges fra klubhuset kl. 9.30. Endelig tilmelding til Frits/Lise på mail [liseogfrits@johansens.info](mailto:liseogfrits@johansens.info) eller mobil 29735803 Senest 1. maj. Pris 30 kr. pr. deltager.

Juni d. 16. Lørdag. Garagebesøg hos Ilse og Hans Gert Kristensen. Møllervej 3, Hjordkær, 6230 Rødekro. Kl 10 kaffe og rundstykker. Herefter hyggeligt samvær og mulighed for at snakke biler. Medbring madpakke til frokost. Til de, der har lyst kan vi følges fra klubhuset kl. 9.30. Endelig tilmelding til Lise/Frits på mail [liseogfrits@johansens.info](mailto:liseogfrits@johansens.info) eller mobil 29735803 senest 10.juni. Pris pr. deltager 30 kr.

Frits Johansen, tlf: 22642909  
e-mail: [liseogfrits@johansens.info](mailto:liseogfrits@johansens.info)



**Sydvestjylland  
Skjoldbjerg**

**Sidste torsdag i måneden kl. 19.00.  
Skjoldbjergvej 52, Skjoldbjerg,  
6623 Vorbasse.**

Marts d. 22. Klubmøde.  
Ib Rønne tlf. 2280 8112  
[skjoldbjerg52@gmail.com](mailto:skjoldbjerg52@gmail.com) eller  
Bent Højvang, tlf. 21811288  
[bentinger@stofanet.dk](mailto:bentinger@stofanet.dk)



**Vestjylland  
Ulfborg**

**3. torsdag i måneden kl. 19.00.  
Industriarealet 10, 6990 Ulfborg.**

Marts d. 15. Vores medlem Steen Elgaard Struer, holder foredrag om Fiat 500 klubbens tur til Italien, en tur de kørte i anledning af Fiat 500, 60 års jubilæum.

Carsten Andersen, tlf. 61469740  
Sussi Andersen, tlf. 23260562  
[c.s.andersen@post.tele.dk](mailto:c.s.andersen@post.tele.dk)

Du kan tilmelde dig vores elektroniske nyhedsbrev ved at sende en mail til [nsunuser@gmail.com](mailto:nsunuser@gmail.com)



**Sydjylland  
Lillebælt**

**2. torsdag i hver måned kl. 19.00.  
Ryesgaard, Ndr. Kobbelvej 27,  
7000 Fredericia.**

På [www.dvk-lillebaelt.dk](http://www.dvk-lillebaelt.dk) opdateres vore aktiviteter løbende.

Marts d. 8. Foredrag kl. 19.00 i klublokalet.

Marts d. 20. kl. 19.00 tirsdag. Havnetræf i klublokalet.

Marts d. 29. Påskeløb.

Følg altid med på vores hjemmeside DVK Lillebælt, eller DVK's hjemmeside under mødestedet Lillebælt.

John Andersen, tlf. 29782909  
[ja-ryesgaard@c.dk](mailto:ja-ryesgaard@c.dk)  
[www.dvk-lillebaelt.dk](http://www.dvk-lillebaelt.dk)



**Østjylland  
Uldum**

**2. tirsdag i måneden kl. 19.00.  
Skolegade 25, 7171 Uldum.  
Til alle møder på Møllen kan købes kaffe, boller, øl og vand.**

Marts d. 13. Klubmøde. Arne Henriksen fra Kragelund vil fortælle og vise billeder fra en tur til USA med Mustang-klubben. Kom og hør om en interessant tur til bl.a. Alabama, med historisk race, jubilæumstræf, besøg på imponerende MC-museum, Shelby-Mustang's og meget andet spændende.

April d. 10. Klubmøde. Vi mødes på Møllen kl. 19.00 i de gamle biler/MC, og kører en tur til Vejle, og besøger Erling Thannel i værkstedet, og hører lidt om de projekter han har gang i. Derefter retur til Møllen for en kop kaffe og en snak.

Maj d. 8. Klubmøde.

Juni d. 12. Klubmøde.

PS: Medlemmer i det midt-østjyske er velkomne på vores mail-liste, som udsendes med nyheder og info om møderne m.v. – send en mail til Jens Heldgaard – så er du med – og får del de gode tilbud.

# Mødestederne



Frede Søndergaard, tlf. 29906780.  
frede.søndergaard@gmail.com

Erik Hougaard, tlf. 40340049.  
k.e.hougaard@mail.dk

Jens Heldgaard, tlf. 30562299.  
heldgaard8700@gmail.com.

## Sydvestjylland Vesterhede

**Sidste mandag i måneden kl. 19.00, dog ikke i december måned. Refshøjvej 49, 7250 Hejnsvig.**

Følg med på: [www.dvk-vesterhede.dk](http://www.dvk-vesterhede.dk)  
– der kan ske ændringer samt komme arrangementer med kort varsel.

Marts d. 26. Klubmøde. Vi taler om nye aktiviteter i klubben.

April d. 14. Stumpemarked fra kl. 9.30. Den dag er Dansk Citroenklub invitetet på besøg. Alle der kommer i gl. biler får gratis kaffe m. Brød.

April d. 30. Klubmøde.

Ove H. Iversen tlf. 23950721,  
ove.iversen@bbsyd.dk



## Midtjylland Herning

**1. mandag i måneden kl. 19.00. AUTO GALLERIET, Industrivej 1a, 7400 Herning.**

Til DVK medlemmer bosiddende i Viborg-Silkeborg-Ikast-Brande og Herning kommuner: Hvis I har lyst til at modtage invitation til vore arrangementer hver 1. mandag i månederne via e-mail eller SMS send da dit mobil nr. og e-mail adr. til [villy@vejnoe.dk](mailto:villy@vejnoe.dk) eller mob. nr. 2991 0179. Vi vil glæde os til at se jer. Hvis ikke andet er aftalt er mødestedet altid Autogalleriet.

Marts d. 5. Dansk Svæveflyvehistorisk Klub, Arnborg.

April d. 9. Helm's Maskinhandel, Lind.

Maj d. 7. Motorhistorisk Samråd på mødestedet.

Juni d. 4. Blucher, Vildbjerg

Juli - Ferie. Mødestedet holder lukket.

Villy Vejnoe, tlf. 29910179  
[villy@vejnoe.dk](mailto:villy@vejnoe.dk)

Peer Bak, tlf. 97122914  
[peba@kabelmail.dk](mailto:peba@kabelmail.dk)



## Østjylland Ristrup

**1. tirsdag i måneden kl. 19.30. Ristrup Hovedgård, Ristrupvej 39, 8471 Sabro.**

Mødestedet tilbyder at man kan få en nyhedsmail med de sidste nye tiltag i Århusområdet. Tilmelding sker via [www.dvk-ristrup.dk](http://www.dvk-ristrup.dk) eller mail til: [info@dvk-ristrup.dk](mailto:info@dvk-ristrup.dk). Det giver os bl.a. mulighed for hurtigere at lave et arrangement. Som det er nu, skal vi faktisk have alt i hus måneder før arrangementet afholdes, for at det kan nå at blive annonceret i rette tid.

Marts d. 6. Almindeligt klubmøde. Vi tager en snak om hvad vi skal planlægge af ture sommeren over.

Marts d. 31. Lørdagstur. Vi skal besøge Strib Autobilmuseum. Vi mødes på adressen Sofiendalvej 24, 5500 Middelfart. Kl. 10.00. Se evt. hjemmesiden: <https://www.visitlillebaelt.dk/strib-automobilmuseum-gdk614359>

Tilmelding til mødestedsleder på mobil 4027 5813 senest mandag den 19. marts.

Morten Kræmmer, tlf. 40275813  
[Morten250s@gmail.com](mailto:Morten250s@gmail.com)

Erik Nielsen, tlf. 86923943  
[www.dvk-ristrup.dk](http://www.dvk-ristrup.dk)



## Nordjylland Stenum

**3. tirsdag i måneden kl. 19.00. Vanggård i Stenum, Vanggårdsvej 25, 9700 Brønderslev.**

Tjek hjemmesiden [www.dvknord.dk](http://www.dvknord.dk) for nærmere detaljer angående møder. Der udsendes løbende mail til medlemmerne om diverse aktiviteter. Er du ikke allerede på listen, så send en mail til nedenstående og bliv tilføjet.

Kræn Hjortlund, tlf. 30337370  
[kraenh@hotmail.com](mailto:kraenh@hotmail.com)  
[www.dvknord.dk](http://www.dvknord.dk)





**Klippinge**



## Baghjulekomsammen

Den 23. januar var 45 personer tilmeldt Kaj Wredstrøms "Baghjulekomsammen" i Faxe, hvor dette arrangement har været afholdt gennem de sidste 8 år. Kaj, som nu har været mødestedsleder i Klippinge i 21 år og snart nærmer sig de 90 år, er fantastisk til at få skabt en god stemning og festlige indslag. Efter en dejlig ta selv buffet, blev der delt banko plader ud. Der var flotte præmier fra Harald Nyborg til alle deltagere. Når man havde fået en række, ja, så var der banko og pladen blev byttet med en præmie. På den måde var der ingen der kunne løbe med mere end én.

Stor tak til Kaj for endnu en fin aften, fra alle deltagere.

-ds.



**Nærum**

## Café- og teknikaften

Den første Cafe & Teknikaften d. 18. januar blev vel modtaget. 35 personer var mødt op for at nyde et par stykker mad, inden Jørgen Sjøntoft gik i gang kl. 19.30 med at fortælle om fejlfinding i elektriske kredsløb på biler og motorcykler.

Måling af spændingsfald blev gennemgået og demonstreret på en model. Deltagerne havde mulighed for selv at finde de indbyggede fejl i modellens kredsløb med et multimeter.

Tegningen her viser, hvordan måling af spændingsfald i en startmotors kredsløb udføres med et voltmeter.

Stor tak til Jørgen for en lærerig aften!

-ds.

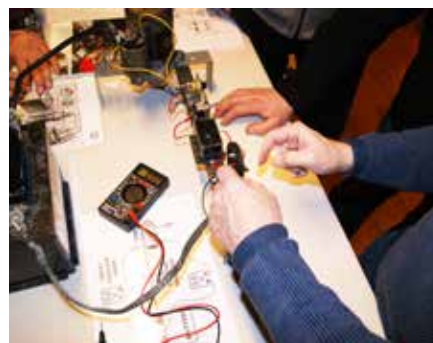
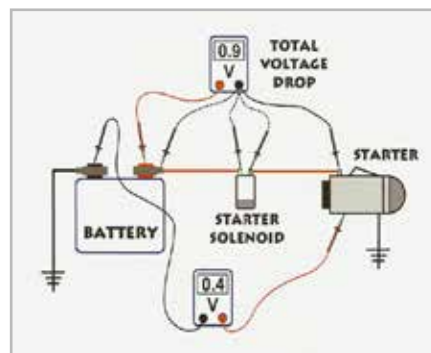





## Bestyrelsens beretning for året 2017

Endnu et spændende og udfordrende år i klubbens 64-årige historie er gået. Et år hvor bl.a. vores hjemmeside har fået en mængde nye opdateringer, biblioteket har fået nye arbejdscomputere, som nu kan opdateres, og vores sikkerhedssystem på hele it-området har været igenem en gennemgribende omorganisering, således at vi forhåbentlig aldrig, kommer ud for at miste værdifulde data.

### Dalende medlemstal

Vi har i vores klub, som i så mange andre klubber, et vigende medlems-tal. I løbet af året har vi måtte sig farvel til 435 medlemmer. Desværre er mange gået bort, rigtig mange som var godt kendt i klubben. Jeg vil her blot nævne nogle stykker, som virkelig har gjort en forskel i klubbens historie. Vores gamle redaktør Ole Emil Riisager, Mercedes-eksper-ten og alle nordsjællændernes gode ven, Yngve Falk, Bilmekaniker Ingvar Balzer Hansen fra Fyn, George Christiansen som var med ved stiftelsen af klubben, og Egon Neesgaard, mangeårigt medlem af bestyrelsen. De vil alle blive savnet.

Men noget positivt er der da blandt vores ældre medlemmer. Vi var en del der tog til Varde d. 17. marts og var med til at fejre Enevold Vestergaard 100 års fødselsdag. I løbet af 2017 har vi også sagt velkommen til 235 nye medlemmer, og velkommen til jer. Men selvom vi har et dalende medlemstal, afspejler det sig ikke i fremmødet på mødesteder ej heller til alle de løb og arrangementer der arrangeres landet over.

### Kontingentet

Det har desværre været nødvendigt at justere kontingentet i foreningen med Kr. 30,-. Ændringen er indenfor de 10% som vedtægterne giver mulighed for. Der er det svagt vigende medlemstal i foreningen, der giver anledning til faldende kontingent indtægter. Budgettet som er vedtaget på generalforsamlingen for 2018 er baseret på en indtægt på 2.700.000, det kan kun opnås hvis

der sker en mindre regulering. Foreningen har en sund økonomi og det skal gerne fortsætte også i fremtiden, men besparelser skal der også til.

### Løbstilskud

Bestyrelsen valgte først på året at sætte løbstilskuddene ned. Tilskud som er tænkt til tilrettelæggelse af løb. Det var selvfølgelig ikke særligt populært, men det gik nu ikke så galt som nogle frygtede det ville. Vi har aldrig lavet så mange rallyplader til forskellige løb, som vi har gjort i år, og antallet af løb er heller ikke dalet. Det viser måske at folk laver løb, selvom tilskuddet er sat ned.

### Medlems- og køretøjslisten

Arbejdet med en ny Medlems- og køretøjsliste, som blev sendt ud med VT i januar måned 2018, er der også blevet tid til. Først udsendte vi en oversigt over de data klubben har på hvert enkelt medlem til medlemmet, med ønsket om at de selv redigerede og sendte skemaet retur til os. Vi modtog mange tusinde, det tog tid at få det registreret, men det lykkedes og datafilerne blev sendt afsted til vores redaktør, som lavede det sidste stykke arbejde på bogen, med forsiden tegnet af Leif Gr. Thomsen, så den blev klar til trykning. Hvis man mangler medlemmer på listen, er det fordi medlemmet har valgt at være anonym, og nogle køretøjer kan måske også fremkomme flere gange, hvilket skyldes at et solgt køretøj ikke er blevet afmeldt på kontoret.

### Nyt mødested: Holbæk

Først på året fik vi muligheden for at åbne endnu et mødested, nummer 18 af slagsen. Der blev foretaget en del undersøgelser, - var området det rigtige? og var oplandet stort nok? og ja, det var det. Heldigvis var der ildsjæle klar til at tage ansvaret for mødestedet, og i maj måned var det en realitet. Holbæk mødestedet, slog sine døre op på en gammel tyrestation, som Henrik Kjær ejer og bruger bl.a. som museum for sine egne flotte køretøjer. Stedet

har masser af udenomsplads, store fine lokaler og gode faciliteter. Ole Juel og Mathies Nissen har i de 8 måneder stedet har fungeret, lavet en masse spændende aktiviteter, bl.a. har de i sommermånederne kåret månedens køretøj af de fremmødte deltagere. Deres indsats for at få et godt mødested har resulteret i at der kommer over 30 medlemmer til møderne.

### Spjald – Ulfborg

Der er også sket en del på flere af vores andre mødesteder. Spjald flyttede pr. 1. januar til Ulfborg, hvor Sussi og Karsten Andersen slog dørene op, efter at Henning Knudsen havde bedt om afløsningen efter 17 år som mødestedsleder og hvor møderne altid foregik i Henning og Stines private bolig. Tusind tak til dem begge for alt det arbejde de har lagt igennem tiden.

### Uldum

I Uldum ville Poul-Erik Jakobsen gerne udskiftes, her efter omkring 18 år på posten, først på Børkop vandmølle og derefter i Uldum. Gruppen søgte efter en ny til at tage det endelige ansvar, og valget faldt på Frede Søndergaard, som nu kører mødestedet videre på bedste vis. En stor tak til Poul-Erik for alt arbejdet med mødestedet og tak til Frede for nu er være en aktiv del af DVK.

### Klippinge

I Klippinge kunne Kai Wredstrøm d 8. januar fejre 20 års jubilæum som mødestedsleder i egne hyggelige lokaler. Klubbens ældste mødested, samme sted og med samme mødestedsleder. En præstation i sig selv. En rigtig stor tak til Kai for alt det han har stået for igennem de mange år.

### Fyn

På Fyn var vi så uheldige at Anne Lise Gustafsson i juli blev syg, og der måtte findes en ny, således at Anne Lise kunne finde ro og kæmpe sig igennem sygdommen. Hvilket heldigvis er lykkedes, ikke mindst på grund af hendes stædighed og fami-

liens støtte. Mødestedet og huset var Anne Lises "barn" og hun har skabt et sted, medlemmerne i mange år fremover vil have glæde af. Tusind tak for det store arbejde du altid lagde for dagen. Men når uheldet er ude, er det dejligt at der er andre der kan og vil tage over, selv om det er med kort varsel. Tingene skal jo køre. En opringning til Bjarne og Vivi og et møde i Brobyværk, gjorde at de overtog ansvaret for mødestedet, nu da vi kunne se at det ville tage tid inden Anne Lise ville blive sit gamle jeg igen.

Tak til Bjarne og Vivi og hele den lille gruppe af hjælpere der støtter op om mødestedet.

### Løve

Løve, som har en lille styregruppe, har også skiftet formand. Dirch Glad ønskede af arbejdsmæssige grunde at trække sig, og byttede så plads med Kurt Plith. Man kommer ikke sovende til at være mødestedsleder, der en masse af arbejde, især på et sted som Løve, hvor de mødes én gang om ugen, og hvor der laves en del træf og sammenkomster, bl.a. deres Englændertræf, som trækker mange mennesker.

### Mødestedsseminar

Med en del udskiftning af mødestedsledere, var det tid til at afholde et mødestedsseminar, hvor de 18 ansvarlige personer kunne dele deres oplevelser og få nye gode ideer fra de andre. Mødet blev afholdt i Broby d. 26. november med deltagelse fra 16 mødesteder og bestyrelsen, 30 personer i alt. Der kom en lang og alsidig liste, med gode forslag til klubbens videre drift, ud af det. Blandt andet "medlem-skaf-medlem" tiltag, som nu er sat iværk. Andre gode ideer er også taget i brug mødestedslederne imellem, er vi blevet bekendt med.

### Ny klub i klubben

En gruppe med forkærlighed for Datsun, ville gerne organisere sig og starte en Datsun klub. Det blev organiseret således at de nu er blevet en klub i klubben i DVK, med de fordele der er for dem og for DVK som helhed.

### Biblioteket

Biblioteket, som er et af klubben store aktiver, bliver løbende udviklet med alle de donationer vi får fra medlemmer og især virksomheder, der har fået øjnene op for hvor vigtigt det er for fremtiden at gemme fortiden.

Vi har bl.a. modtaget 3 store hængemappeskabe, fyldt med billeder og arkiv fra Bohnstedt-Petersen, tidligere Mercedes importør. Arkivet stod på Bohnstedts tidligere bopæl, Hegnsholt Gods, som nu ejes af Niels Fennet, og Niels har overladt hele samlingen til DVK, hvilket vi er utrolig glade for, og mange af billederne har allerede været brugt til artikler i VT.

KDAKs arkiv, med referater og protokoller fra da KDAK startede, har vi haft stående i mange år. De blev i sin tid reddet fra fugtige lagerlokaler i Frihavnen, og blev sat i store plastkasser på vores bibliotek, hvor de har afventet at nogle engang måske ville skrive deres historie. Ole W. Berg, fra Fyn, hørte vi havde 15 store kasser, men at vi ikke havde katalogiseret det endnu. Det tilbød han at gøre, og brugte så en uge på at gennemgå hver enkelt kasse, og lave en oversigt over indholdet. Tusind tak for det.

Eilif Erreboe Larsens bilforretning lukkede, og vi modtog spændende kasser med mange brugbare ting til biblioteket. Det er ikke kun interessante ting lavet af papir vi modtager, vi har i år bl.a. modtaget et flot Vespa læderskjold med emblemer på, som siden hen er monteret på et skjold, så det kommer til sin ret. Antikke barnesæder til bilen med dukker i, og gamle oliekanter, har også fundet deres vej til udsmykning i biblioteket.

Det er vigtigt at vi får registreret og katalogiseret alt hvad der kan findes på biblioteket. Indtil nu er der registreret 3.400 instruktionsbøger, 18.000 brochurer og 5.000 dubletter, og 12.950 bøger er registreret via det kongelige bibliotek. Alt dette sker hver tirsdag, hvor en trofast og entusiastisk gruppe samles og

fortsætter hvor de slap den foregående tirsdag. Tirsdage er efterhånden også blevet en fast mødedag for mange medlemmer. Vi har 10 – 15 gæster, som finder ting der interesserer dem på hylderne og som læser magasinerne som vi enten får eller abonnerer på. Sidstnævnte er dog minimeret, her for at spare og ikke bruge unødigt mange penge.

I 2017 blev vi dog nød til at udskifte 2 arbejdsstationer, som ikke længere kunne opdateres, og kørte ustabil. Men efter mere end 10 års brug, er det vel at forvente.

Da vi skulle have hjælp udefra til overførsel af data, installering og sikkerhedskopiering, benyttede vi chancen til at få set hele it-systemet igennem, og fandt det hensigtsmæssigt at opdatere sikkerhedssystemet med nye servere og en ekstra sky-løsning, således at vi er så sikre som vi kan blive på, ikke at miste værdifulde data i fremtiden.

### Jubilæum

Tiden går, nogle gange hurtigere end man syntes godt om. Pludselig var det d. 20. november, og vores søde sekretariatsleder Mette Glidov havde været hos DVK i 10 år. Mette har det store overblik, og alt ligger i system, så det altid er let at finde ældre ting, hvis vi får brug for det. Samarbejdet både internt og med museet, kan man ikke få bedre. En stor tak til Mette, som jeg personligt håber bliver ved mange år endnu.

### Børnenes Køredag

Mange medlemmer bruger også deres køretøjer, for at gøre noget godt for andre. Der køres en del med ældre fra plejehjem, og så har vi for 8. gang afholdt Børnenes køredag d. 1. september, hvor der kørers med børn fra sygehuse landet over. Tovholderne har kontakten til sygehuse, får at vide hvor mange børn de gerne vil give en anderledes oplevelse, og finder chauffører og biler til at køre en dejlig tur med de mange syge børn.

Det skorter ikke på opfindsomhed fra tovholdernes side, til hvad børnene skal opleve. Så længe der er efterspørgsel efter os, ja så længe

tror jeg vi bliver ved. Vel vidende at det koster lidt.

### Vi er synlige

På landsplan har der også været efterspørgsel efter vore køretøjer, til mange sjove og forskellige ting. F.eks. afhentning af prominente personer, der skal have en anderledes oplevelse når de kommer til Danmark, udstilling af køretøjerne på diverse torve og havnepladser i forbindelse med byfester. Vi er jo en kørende kulturarv, som mange har glæde af, og som vi alle værner om.

### Veteran Tidende

Veteran Tidende, som er et andet af klubbens store aktiver, udkommer 12 gange om året. Bladet har en efterhånden fast gruppe der skriver indlæg og går i dybden med historier om diverse køretøjer, fabrikker, museer, personer og meget mere, således at vi andre kan blive klogere på fortiden.

Mange medlemmer skriver heldigvis også om deres oplevelser, f.eks. køreture og museumsbesøg, og indlemmer os andre i deres oplevelser. Jo flere der skriver og kommer med indlæg til bladet, om det der interessere dem, jo mere alsidigt kan VT blive.

### Forsikring

Forsikringssamarbejdet med e-forsikringer som vi har haft siden 21. november 2008 kører upåklageligt. Vi har gennem klubben tegnet 1.500 forsikringer, og fået ændret diverse betingelser, til glæde for medlemmerne gennem året. Bl.a. kan man nu køre veteran-/lejlighedsvis kørsel hele året uden meromkostning.

### Tak

Tak til alle de mange medlemmer over hele landet, der er ambassadører og yder en stor indsats for klubben.

Klubben eksisterer kun for sine medlemmer og kun qua sine medlemmers engagement.

*Dorte Stadil.*



## Kontant bonus for nye DVK-medlemmer!

**Indlæg fra bestyrelsen/ Erich Karsholt/Jens Heldgaard**

Det er jo ingen hemmelighed, at de traditionelle "gamle" bilklubber i disse år har en udfordring med at bevare eller udvide medlemstallet.

Der er ude i lokalområderne rigtig mange tilbud om at mødes og udveksle god snak om veterankøretøjerne – og tendensen går nok i øjeblikket mod at mange føler, at det er tilstrækkeligt at deltage i nogle "havnetræf" eller deltage i en mindre lokal bilklub hvor mange kender hinanden i forvejen. Dette er der ikke noget forkert i, men for at kunne bevare den historiske dokumentation, opretholde tekniske biblioteker, et fælles klubblad og sikre de "store linjer i veteran-kredse", er vi nødt til at have de store klubber med den tyngde og økonomi, der sikrer det stabile fremtidige grundlag for hele denne store og dejlige hobby.

Det er også nødvendigt, at vi ser hele veterankøretøjsbegrebet i et aktuelt perspektiv, så vi respekterer og anerkender den store bredde, der er i medlemmernes og køretøjernes alder og sammensætning.

Vi har et stort spring mellem de ældste køretøjer, der jo er over 100 år gamle, og så til de nyere "Youngtimere" – som mange kalder deres biler – og der skal være gensidig respekt omkring alle grupper, idet den enkelte jo er glad for netop det eller de køretøjer, som man nu har at muntre sig med.

Man kan ved sommerens mange træf se dette meget varierede udbud af køretøjer, og se deres ejere hygge sig på tværs af alder og køretøjers værdi og stand. Denne stemning skal vi også bevare i DVK, så der er plads til alle.

Bestyrelsen vil gerne opfordre alle medlemmer til, i forbindelse med de mange kommende arrangementer, at agitere for medlemskab i DVK, hos de man møder på træf og ved løb m.v.

DVK-mødestederne har et antal af vores info-folder, som man kan tage med og uddele – flere kan rekvireres. Tænk hvis bare halvdelen af alle medlemmer skaffer et nyt DVK-medlem.

For at gøre denne indsats endnu mere interessant for *dig*, udlover vi en bonus på kr. 100,- for hvert nyt tegnet medlem, der betaler kontingent for 2018. (Bemærk at der er reduceret kontingent efterhånden som vi kommer lidt ind i året – se regler nedenfor.)

Tilmelding af nye medlemmer og registrering af "præmien" (når det nye medlem har betalt kontingent) kan klares på DVK hjemmesiden, eller ved henvendelse på kontoret i Nærum. Hjemmeside: <http://veteranbilklub.dk> – tlf.: 45565610, Mail: [kantor@veteranbilklub.dk](mailto:kantor@veteranbilklub.dk).

På Hjemmesiden findes et skema



der skal udfyldes ved tilmelding – se eksempel indsat her i artiklen – og der er nu også et felt til at nævne den, der har anbefalet det nye medlem – og som skal have præmien.

### Regler for at opnå “Member get Member” fordel:

For hvert nyt medlem et DVK-medlem skaffer, godskrives næste års kontingent med 100 kr. Beløbet godskrives, når nyt medlem har betalt og ved indmeldelse oplyser medlemsnummer på DVK-medlemmet, der har anbefalet medlemskab. Rabatten kan ikke gives med tilbagevirkende kraft, hvis man allerede har meldt sig ind, eller ikke har oplyst ovenstående ved indmeldelse.

DVK-medlemmer kan maks. opnå 500 kr. i rabat uanset hvor mange nye medlemmer man skaffer.

Denne “Member get Member” aktivitet er gældende til 31. august 2018.

Der er rigtig mange, der allerede gør en stor indsats på messer og ved arrangementer, for at herve nye medlemmer og informere om DVKs mange gode aktiviteter (stor tak for det!) Det nye initiativ skal naturligvis også ses som en anerkendelse af dette arbejde.

Vi ønsker alle en rigtig god køresæson og håber på mange gode oplevelser i hyggeligt selskab.



## Fredericia

Så nærmer foråret sig, og et af tegnene er, at der afholdes Bilmesse & Brugtmarked i Fredericia Messehaller. DVK er selvfølgelig at finde på vores sædvanlige plads, hvor Lillebælt-gruppen har sat en flot og indbydende stand op. I år har Peter Dose lovet at udstille sin meget flotte og velholdte Subaru SVX 3,3 4 WD fra 1993. Bilen har en topfart på 235 km/t. Jeg har selv ejet en

sådan bil og glæder mig til at gense den. Bilen var dengang den bil, der udløste flest fartbøder. Ja, der kan laves statistik over mange sjove ting.

Det store team af kaffebryggere er også klar til en snak, over en varm og måske tiltrængt kop kaffe.

På gensyn d. 24. og 25. marts!

Dorte Stadil.



## Nekrolog

Martin Søndergaard, Hovslund ved Aabenraa er død i en alder af 57 år.

I Aabenraa afdelingen husker vi alle Martin Søndergaard rigtig godt, mødte flittigt op, humøret var altid i top og Martin talte kun sønderjysk.

Martin var uddannet automekaniker, men arbejdede det meste af sit arbejdsliv på Abena i Aabenraa. Han var i enhver henseende pligtopfyldende på sit arbejde og var ked af ikke at kunne passe dette, da kræften indhentede ham i begyndelsen af sidste år.

Vi var sidst sammen med Martin til julefrokosten den 14. december i klubhuset. Martin var glad og følte, at han var ved at komme igennem den skrækelige sygdom. Han delte som mødestedsleder sammen med undertegnede gevinster ud, var med til pakkelegen, snakkede lystigt, fortalte at han snart kunne begynde på arbejde igen, ja, vi glædede os alle på Martins vegne, at han nu kunne begynde at se ende på et strengt sygdomsforløb.

Martin har været medlem af DVK i omkring 20 år, og han og Kirsten deltog aktivt i klubmøder, ture, Danmarksløbet i 4cv'en i år 2000.

Ud over 4 CV'en havde Martin også en Ford A samt en nyligt indkøbt Buick Skylark.

Som vi jo alle i DVK ved, er der flest medlemmer i den ældre ende, så det vakte ustyrlig glæde, da Kirsten og Martin for år tilbage mødte op i klubben medbringende en lille pige i lift - og det skete endda endnu en gang.

Vi føler alle med Martins 3 piger, som nu, hvor ubærligt det end er, må finde tilværelsen uden far og mand.

Æret være Martins minde!

Frits Johansen



## Nyt fra MhS

### Er din klub klar til Persondataforordningen?

I forbindelse med ikrafttrædelsen har mange klubber været i tvivl og endda nervøse for, om de efter denne dato nu behandler personlige oplysninger korrekt. Dette ikke mindst fordi, der fra EU's side er varslet store bøder, såfremt man overtræder forordningens regler.

For klubbernes vedkommende anbefaler MhS at følge disse retningslinjer snarest og ikke senere end den 25. maj 2018.

### Hvordan må vi fortælle om nye medlemmer?

Når et nyt medlem melder sig ind, skal det klart fremgå under hvilke betingelser vedkommendes data benyttes. De data, der er tale om, er navn, adresse, medlemsnummer og emailadresse - dersom vedkommende ønsker at opgive denne til offentliggørelse i klubblad eller medlemsliste. Alle øvrige oplysninger så som telefonnummer, oplysning om eventuelle køretøjer og andet vil kun være til internt brug i klubben - hvis man ønsker det. Altså ikke offentligt. Dette skal fremgå helt utvetydigt før indmeldelsen. For at være på den sikre side skal medlemmerne tilkendegive enten ved afkrydsning på indmeldelsesblanketten eller elektronisk, at de accepterer at de afgivne oplysninger videregives til klubbens medlemmer.

Med offentligt menes at navn, adresse, medlemsnummer og evt. emailadresse (hvis man ønsker det) kan trykkes i et eventuelt klubblad under rubrikken "Nye Medlemmer".

### Hvem holder styr på oplysningerne?

Den medlemsoversigt, som klubberne har i dag, og som bruges til at sende f.eks. klubblade ud efter

eller kontingentopkrævninger, skal have en ansvarlig person - som oftest kasserer eller sekretær - som tilser, at de data medlemmerne har opgivet om dem selv holdes i et lukket forum, f.eks. en hjemmeside eller facebook, hvor der kun er adgang for medlemmerne via et password. Af datasikkerhedsmæssige grunde anbefales det, at der benyttes to usb-stik hvor det ene indeholder medlemmernes informationer, således at disse bliver holdt adskilt fra den personlige computer i tilfælde af tyveri, brand eller sammenbrud. Det andet stik er back-up, som selvfølgelig indeholder de samme data. Det skal fremgå af klubbens love, at når et medlem melder sig ud er den dataansvarlige forpligtet til at slette medlemmets data.

### Må vi sende en medlemsliste ud til vores medlemmer?

Ja, det må man gerne. Men det skal kun være til klubbens medlemmer, og hvis ikke andet specifikt er meddelt skriftlig tilladelse til, må kun medlemsnummer, navn og adresse opføres i medlemslisten. Som ovenfor nævnt, kan klubben internt have flere detaljerede oplysninger fra medlemmerne, men de skal kun være tilgængelige via et password.

### Hvilke oplysninger må gives om kontaktpersoner?

Når man melder sig ind i en klub er det jo oftest fordi man gerne vil kunne kontakte ligesindede og måske få hjælp til at løse et problem. Til det formål har de fleste klubber en bestyrelse, som af egen frie vilje har opgivet navn, adresse, telefonnummer og emailadresse. Dette selvfølgelig for at stå til rådighed for medlemmerne. Disse oplysninger findes generelt i klubbladet, på klubbens hjemmeside eller på facebook. Da oplysningerne er afgivet frivilligt vel vidende hvor de offentliggøres er det ikke i strid med forordningen.

### Forordningen er til for at hjælpe os

Nu er hele persondataforordningen ikke sat i verden for at skade os med gamle køretøjer, men for at beskytte folk imod misbrug af deres personlige data. Derfor stiller man

større krav til dem, der modtager disse oplysninger og til hvordan oplysningerne håndteres. Med den tiltagende hacking tendens, hvor navne, CPR-numre, køretøjsoversigt og meget andet kan blive genstand for misbrug, for ikke at nævne et eventuelt salg af en medlemsliste over potentielle købere af bestemte varer til brug for et målrettet reklamefremstød - eller det, der er værre, er det nødvendigt, at vi er overordentlig påpasselige. Lad være med at blive bange for forordningen, men brug den sunde fornuft og følg de simple retningslinjer ovenfor. Så går det alt sammen.

Steen Rode-Møller  
Formand  
Motorhistorisk Samråd



### Håndbog for Torino Charteret

FIVAs håndbog er en vejledning, der giver praktisk vejledning om et ganske særligt emne, restaurering og vedligeholdelse af historiske køretøjer. Håndbogen sigter mod at bevare og sikre køretøjernes historie, herunder deres teknik, deres form, funktioner og dokumenterede historie, samt deres mange forskellige indflydelser på samfundet og dets indvirken på vores fælles sociale funktioner, samlet kaldet vores fælles motorhistoriske kulturarv. Dette charter følger af charterne fra Venedig, Barcelona og Riga, der fastsætter standarder for vedligeholdelse og bevaring af historisk vigtige bygninger, skibe og jernbanevogne. Denne håndbog er nu tilgængelig gennem FIVA kontor.

Håndbogen blev allerede distribueret til deltagerne på FIVA Generalforsamling i Bukarest den 17. november 2017 og til medierne rundt om i verden.



Man kan downloade håndbogen gratis på engelsk og fransk, som PDF-filer fra FIVAs webside. Man kan også bestille en trykt version af Torino charteret ved at skrive til FIVA på [office@fiva.org](mailto:office@fiva.org), prisen er 15 euro ved forudbetaling via Paypal.

*Johnny Rasmussen  
Sekretariatsleder  
Motorhistorisk Samråd*

### Opdateret synsvejledning

Færdselstyrelsen har udsendt en ny opdateret version af Synsvejledningen. Vi har derfor gennemgået den for, om der skulle være relevante ændringer for de historiske køretøjer.

Det er der heldigvis ikke, faktisk kun et par positive tiltag. Den oplysning vi tidligere har givet om mulighed for at få synet de ellers forbudte 2-takts køretøjer er nu på plads. Med den nye synsvejledning har man gjort op med et regelsæt vi har haft i en del år, der i praksis umuliggjorde at importere og indregistrere eksempelvis en Wartburg, en Trabant eller lignende med to-takts motorer i årgangene 1984-1990.

I den opdaterede synsvejledning har man også indskrevet at 90%-reglen, vi fik for veteranbilernes maksimale påhængsvægt sidste år, nu også skal gælde veteranlastbiler.

Synsvejledningen indeholder også præciseringer af betegnelsen "egenvægt", og ændring af første registreringsdato, hvor den dato ikke er korrekt angivet i forhold til køretøjets rigtige alder. Disse emner vil vi komme nærmere ind på i et af de kommende nyhedsbreve.

*Johnny Rasmussen  
Sekretariatsleder  
Motorhistorisk Samråd*



## Lloyd

Det er ved at være sidste udkald, hvis man vil se denne vinters særudstilling, *Biler fra Bremen*, på Sommers bilmuseum i Nærum. Udstillingen lukker den 11. marts.

Vi ville gerne have haft en artikel om de spændende biler inden da, men det får vente. Per Groth har bidraget med ovenstående foto og skriver:

“Her er et foto med den Lloyd Alexander, som min skolekammerat og jeg i sommeren 1962 kørte ned gennem Europa med. Hvad man ikke kan se på vedlagte foto er, at bilens

farve var orange! Som nummerpladen indikerer, var det en varevogn, som var hjemmehørende i Esbjerg.

Personen til venstre er min skolekammerat Poul Ørsted Rasmussen, som desværre døde for ca. ti år siden. Den lange bønnestage til højre er mig. Fotoet blev taget den 14. juli 1962 i Nordtyskland. Jeg mindes ikke, hvad anledningen var, til at vi havde slips og jakke på, men der må have været en speciel grund...”

*Per Groth/-jmn.*



Foto: jmn.





# 1968

Rolig nu! Vi har ikke siddet i rundkreds i flower-power tøj og røget os skæve til tonerne af Janis Joplins *Oh Lord...* mens vi råbte på blomster-revolution. Og så lidt alligevel. I år er det 50 år siden og ser man på de biler, der havde premiere i 1968, så var der nærmest tale om en blomstrende revolution af nye bilmodeller.

Tænk på bilmodeller som den første Audi 100, BMW 3.0 CS, Chevrolet Corvette (C3), Citroën Dyane og

Méhari, Ferrari Daytona, Ford Escort, Jaguar XJ6, Mercedes /8, Opel GT, Peugeot 504, SAAB 99 og vi kan blive ved. Wikipedia har udarbejdet en liste med 39 modeller fra året, vi har suppleret med lidt flere, så listen er på over 40 modeller. Og der er selvfølgelig mange flere.

Man bliver ganske enkelt i godt humør, når man ser bilerne for sig. 1968 var på mange måder året hvor man talte om forandringer – ser man på designet af bilmodellerne i for-

hold til dem de afløste, så er der for de fleste af dem tale om en stor fornyelse - måske lige bortset fra Morgan Plus 8.

50 året for bilmodellernes premiere vil vi derfor gerne fejre her i Veteran Tidende. Vi satser på i de kommende numre at kunne præsentere nogle af de bilmodeller, der første gang så dagens lys for 50 år siden.

Her har vi brug for DVK-medlemmernes hjælp: Har du en af de biler, der havde premiere i 1968 (også selv om din bil er af yngre dato), så har du sikkert noget du kan fortælle om bilmodellen, dens teknik (på godt og ondt), dit ejerskab eller bilens ejerhistorie.

Det kan også være anekdoter, histo-

**Alfa Romeo 1750 Berlina**      **AMC AMX**      **AMC Javelin**      **Audi 100**  
**Audi 100 Coupé S**      **Bandini Salonico**      **BMW 3.0 CS E9**  
**BMW 2500 E3**      **Bristol 410**      **Chevrolet Corvette C3**      **Citroën Dyane**  
**Citroën Méhari**      **Daimler DS420**      **Datsun 510**      **Ferrari Daytona**      **Ford Escort**  
**Ford Falcon XT**      **Ford Torino**      **Ginetta G15**      **Holden HK**      **Holden Kingswood**  
**Holden Monaro**      **Isuzu 117 Coupé**      **Jaguar XJ**      **Lamborghini Espada**  
**Lamborghini Islero**      **Lamborghini Jarama**      **LMX Sirex**      **Maserati Indy**  
**Mercedes-Benz W114-W115**      **Mercedes-Benz 300 SEL 6,3**      **Mercury Montego**  
**Morgan Plus 8**      **Nissan Laurel**      **Opel GT**      **Peugeot 504**  
**Plymouth Road Runner**      **Porsche 911E**      **Renault 6**      **Saab 99**  
**Toyota Mark II**      **Triumph TR5**      **Toyota Hilux**  
**Volkswagen 411**      **Volvo 164**

## Nye biler i 1968

Kilde: [en.wikipedia.org/wiki/Category:Cars\\_introduced\\_in\\_1968](https://en.wikipedia.org/wiki/Category:Cars_introduced_in_1968)

Listen er ikke konsekvent, nogle biler så dages lys på biludstillinger året før, andre kom først ud på markedet året efter. Listen kan helt sikkert udfordres og diskuteres.

risk materiale eller hvad du evt. selv oplevede, da du første gang så (eller købte) en af bilerne. Vi er – naturligvis – også interesseret i foto. Det kan både være både ældre foto eller billeder af bilerne i dag.

Vi tillader også at se 1968 som mere et begreb for en ny tid på bilområdet, så vi tager det ikke helt så højtideligt præcist hvornår bilen havde sin premiere, for var det på en biludstilling eller da bilen kom på markedet internationalt. Eller i Danmark.

Vi håber du er frisk på at bidrage. Det er også med til at sikre, at Veteran Tidende er et medlemsblad, der kommer hele vejen rundt fra de tidlige biler til de nyere veteranbiler.

*ek/jmn*



Citroën Dyane har officielt 1968 som første modelår, men blev introduceret på Parisersalonen i 1967. Der var mange forlydender om at den skulle erstatte 2CV – måske var det meningen – men helt sikkert er det, at Citroën havde brug for en model, der kunne konkurrere med Renault 4. R4 havde sat sig solidt på det franske bilmarked og taget en god luns af Citroëns andel.

Dyane var en "moderniseret" 2CV, med præcis samme teknik og undervogn. Karosseriet, med stor tophængslet bagklap, var tegnet af Louis Bionier, chefdesigner hos Panhard, som havde designet alle Panhards modeller siden 1920. (Panhard opkøbtes i 50'erne af Citroën og afgik ved døden i 1965). Også navnet Dyane var oprindeligt ejet af Panhard.

Godt 1,4 millioner Dyane produceredes frem til 1983. Men 2CV'en beholdt sine tilhængere og holdt til 1990. 11.635 Dyane blev solgt i Danmark.





## Med sild og rødspætter

### Knud V. Sørensen og Gammel Strands Fisketransport

Af Jens Møller Nicolaisen

Med denne artikel er vi inde på et ret ubeskrevet område i bilhistorien, selvom det bestemt ikke kan kaldes en afkrog. Nyttekøretøjer, varebiler, lastbiler og busser, har gennem tiderne ikke haft den samme opmærksomhed som de private personbiler. De var (og er) brugsgenstande; værktøjer, som blev brugt – og brugt op – i modsætning til privatbilerne, der både havde status og signalværdi for ejerne og som ofte næsten blev set som familiemedlemmer. Heldigvis har nyttekøretøjerne fået lidt oprejsning i de senere år, men det er sket lidt for sent. For sammenlignet med privatbilerne, især de "finere" af dem, er der jo næsten ingen gamle lastbiler bevaret – uanset at de i sin tid udgjorde en stor og meget synlig del af trafikbilledet derude på vejene.

Materialet til artiklen, i form af nogle få udklip og fotokopier af forskellige dokumenter, men især de helt usædvanligt gode fotos, kommer fra Henrik Jacobsen, der tilbage i 2005 lånte det hele af Knud Valdemar Sørensens søn. Vi skannede det hele – og selvom det ikke dækker hele historien, fortæller især billederne en masse om en spændende virksomhed, som kan være svær at forestille sig idag. Vognmandskørsel var en rå beskæftigelse med ekstremt barske arbejdsforhold.

#### Knud Valdemar Sørensen

Dåbsattesten fortæller at han blev født i Hobro, i 1914. Som 15-årig stak han til søs, og sejlede med fiskefartøjer i en årrække – af søfartspapirerne fremgår det, at han



Knud V. Sørensen – det øverste foto fra Fisketorvet på Gammel Strand er taget den 9. april 1945, på 5-års dagen for besættelsen.





Her er det for en gang skyld ikke én af Knud V. Sørensens lastbiler, men onkel Einers Bedford fra 1937/38, hjemmehørende i Frederikshavn.

På siden her ses nogle af Knuds private biler, med nummeret K222, som blev overflyttet fra bil til bil. Den store amerikaner er en Pontiac Convertible Coupé 1934, med kølerfigur fra en Buick. Blandt fritidsinteresserne var lystsejllads, herunder kapsejllads, og Knud var aktivt medlem af Dragør Sejlklub. Billederne er fra april 1950.

Den lille Steyr har vi tidligere set i VT; den blev omkring 1954 afløst af en Folkevogn. Nummerpladen af 1930-typen med vante er åbenbart blevet genbrugt, hvilket ikke var så almindeligt.

Senere fik Knud en Chevrolet 210 – måske er det den, der pryder forsiden af dette blad. Den havde også nummer K222.

både mønstrede som kok og fisker. Som værnepligtig søgte han ind hos Flåden, men blev efter tre dage hjemsendt som "for stedse uskikket til al Krigstjeneste". Men i 1937 fik han næringsbrev som vognmand i

København, med adressen Gammel Strand 52, hvor han overtog virksomheden *Gammel Strands Fiske-transport*.

Knuds onkel, Einer Sørensen, var på dette tidspunkt *stedevore* i Frederikshavn. Jeg kendte ikke ordet *stedevore*, men et opslag i Den Store Danske ordbog fortæller, at det er en person eller et firma, ofte med egne pakhuse, der forestår lastning og losning af skibe, og har faste aftaler med skibe der regelmæssigt anløber en havn. Einer Sørensen havde på det tidspunkt allerede sat fisketransporten fra de nordjyske havne til København i system, og det har ganske sikkert været med hans mellemkomst at den kun 23-årige Knud overtog vognmandsforretningen i København, der måske endda allere-

de besad den nødvendige koncession fra staten til den faste rutekørsel med fisk fra Skagen til København.

### Fisketransporterne

Den faste rutefart med daglige transporter fra Skagen og de øvrige nordjyske fiskerihavne var en god forretning som gav grobund for anskaffelse af flere lastbiler og udvidelse af forretningen. Allerede før krigen kunne Gammel Strands Fiske-transport levere fisk, også til udlandet. Selv under krigen kunne firmaet få lov til at køre transport, både i Danmark og til flere større byer i Europa. Soldater skal også have mad – og en ubekræftet oplysning fortæller, at der også kunne være våben mellem fiskene i bilerne. Måske hentede Knud våben til



Her er et par af de tidlige biler i forretningen. Vogn Nr. 2 ser ud til at være en Ford AA årgang 1931, men noget ombygget – og selvfølgelig med dansk førerhus.

Vogn 8 er en Ford BB, igen med et noget besynderligt førerhus – man kunne få den tanke, at der var en meget høj chauffør blandt de ansatte.

Bilerne kørte på det nærmeste i døgndrift, og var grove arbejdsredskaber uden luksus. Det kan være svært at forestille sig en vintertur fra Skagen til København med fuldt læs, maksimum 30 km/t, på datidens veje, og ofte i mørke. Kulde, larm og olietåger – ikke noget for tøsedrenge!



Ford AA'en er mærkeligt nok godkendt til 40 km/t. og har lasteevne 1900 kg, så den kunne nok køres med almindeligt kørekort. Ford BB'en er noget kraftigere, med tvillingehjul og hele 2850 kg. i lasteevne.

Det er ikke sikkert at de to Opel-varevogne hørte til forretningen, men søde er de – med typiske danske varevognskarrosserier.

Læg mærke til den fine fisk på taget!







Vi kender ikke anledningen til denne lille fotoserie, hvor personalet poserer på Gammel Strand sammen med nogle af firmaets biler. Måske er det 5-års jubilæet i 1942. Den velklædte herre med slipset er Knud selv. Alle bilerne har gengasgeneratorer på, og sække med "brændstof" – og som man kan se, var der også køretøjer i vognparken, som kun havde en enkelt hestekraft.

Det nederste højre billede giver et lille overblik over lidt af den brogede vognpark: Fra venstre er det Chevrolet, Ford AA, Bedford samt igen en Ford (BB). De to sidste noget nyere end de første. Bag dem holder en Ford V8 lastbil årgang 1939.

Man må håbe at læsset med de mange fiskekasser ikke skulle afleveres i Skagen. Der er lidt langt med en hestevogn.

På det lille billede nederst tøffer sporvognen, linie 1, forbi Thorvaldsens Museum på den anden side af kanalen.







Bedforden, som også er med på den foregående side - sikkert årgang 1939. På billedet til højre er der ekstra gasflasker, sikkert et supplement til generatoren. Knud, som ses på billederne, kørte også fisk til Tyskland.



Kørende under krigen – efter de forhåndenværende søms princip, men kørende! Østerport, 1944.

modstandsbevægelsen? Men uanset dét, så var det enorme mængder fisk der blev kørt. Også nok til at oparbejde en så god økonomi, at det efter krigen blev muligt at indkøbe et stort antal biler, hvilket sikkert har været hårdt tiltrængt. Under krigen måtte man jo klare sig med hvad der var.

### Langturskørsel

I efterkrigsårene blev der ekspanderet, og i 1948 fik Knud Sørensen næringsbrev som speditør. Der var faste ture, også i udlandet, med store kølevogne. I efterkrigstiden var dette en meget vigtig del af virk-

somheden. I et blad fra 1949 har vi et udklip, hvor journalisten Ove Thuelund skriver:

“I fisketiden – månederne maj-juni og august-september-oktober, da fangsten i vore farvande normalt er størst – eksporterer Danmark nu hver uge ca. 1½ million kg. *fersk fisk og rogn*, som Fiskeriministeriets officielle reporter benævner varerne. Dette kvantum indbringer ca. 2½ million kroner i udenlandsk valuta.

Af de 1½ million kg. fragtes gennemsnitlig 175.000 kg. pr. automobil i kølevogn – resten gaar med skib eller jernbane. Eksportbilerne og deres mandskab er en slags landeve-

jens fragtskippere, de maa have en ægte sømands sejge vilje og udholdenhed .... men har ogsaa nu og da en hang til at lege med smuglervarer, piger og spiritus”.

I resten af artiklen beskriver Thuelund med sund sans for drama en tur København-Basel og retur med én af Knud Sørensens langturschauffører og han kommer også ind på arbejdsforholdene: At hver tur tager mindst 48 timer hver vej, hvor *fjernfareren* ikke er ude af sit tøj, hvorefter turen går tilbage efter et par dage med losning og læsning. 48 timer hjem igen, en enkelt hviledag, og så afsted igen. Efter fire

Et herligt billede af Fisketorvet på Gammel Strand, med hyttefæde og salgsboder langs kajen. Der flages - sikkert i anledning af befrielsen, men billedet kan jo være taget i et af de efterfølgende år.



Herunder er vi på Grønttorvet (nu Israels Plads) tidligt i 1946. Generatorerne er pillet af, men nogle af bilerne har stadig tagbaga-gebærere til brændesækkene. Og så er der kommet et par rigtig store vogne med.

På nogle af bilerne ses en gul trekant på taget. Denne kunne klappes op eller ned, og skulle i opslået tilstand indikere, at bilen kørte med påhængsvogn. Denne regel blev indført af tyskerne i 1942.



ugers kørsel tildeles så en uges ferie.

Hvad Thuesen af gode grunde ikke kommer ind på, er arbejdsvilkårene i datidens lastbiler, for ordene er jo skrevet i 1949. De gamle lastbiler var ikke ligefrem præget af komfort: Der kunne være iskoldt i førerkabine-erne, hvor man sad i støj, røg og vibrationer – og der skulle både store bevægelser og særdeles gode kræfter til at styre, samt betjene kobling og gear i de langsomme lastbiler. Idag er det noget ganske andet, med servostyring, automatgear, klima-læg og personvognskomfort i lydisolerede kabiner.



Hvor mange køretøjer man rådede over hos Gammel Strands Fisketransport er svært at sige ud fra billedmaterialet. Når man kigger billederne igennem og tror at man har fundet den samme bil på flere billeder, viser det sig oftest at være forskellige biler. At der var køretøjer i alle størrelser er vist klart med billederne af Nimbus med ladsidevogn og den sjove 3-hjulede Tempo Hanseat, en model, der kom på markedet i 1949. På de næste sider ses et udvalg af de lidt større...!





Fordson med anhænger. De sorte nummerplader med vante fortæller at alle bilerne på disse sider er fra før 1950.



2 stk. Chevrolet Cab-over. Mon ikke der køres med levende fisk i kasserne på det lille billede herover...



Endnu en Fordson, højrestyret som den øverst på siden, men med et mere typisk danskbygget førerhus. Læg mærke til de store isblokke på ladet.

Til venstre en Ford V8, årgang 1946-47





Som eksportør har det sikkert været let for Knud V. Sørensen at få lov til at købe biler fra udlandet, men her er ikke desto mindre en dansk Triangel. Vulcan Diesel er engelsk.



White er egentlig et amerikansk lastbilmærke, men her er det med dansk førerhus, måske fra Ringsted Karrosserifabrik, og dieselmotor fra Bur-Wain.

K54-401 er en engelsk Thonycroft fra 1948. Igen med dansk opbygning. Læg mærke til de store brændstoftanke. De fire vogntog på denne side er alle beregnet til langfart.

På det lille billede nedenfor er de alle fire fotograferet foran det gamle Hotel Cimbria i Frederikshavn.













Det enorme vogntog med trækker af mærket MAN-Diesel, som ses på midtersiderne og her til venstre, må være noget af det absolut største der har kørt på vejene i slutningen af 40'erne! Der er både sættevogn og anhænger! Ligesom nutidens super-modul-vogntog må tilladelse til kørsel have været begrænset til bestemte strækninger og international transport. Tilsyneladende var bilen kørende i fast rute, København-Basel.

På billedet her er der kommet nye, gule nummerplader på, så det må være taget efter 1/7 1950. Selve nummeret er det samme.



Ford V8 1948. Både det danskbyggede førerhus med soveplads og den imponerende køle-sættevogn minder meget om den foregående – og det var også med denne bil, at journalist Ove Thuelund i 1949 fik mulighed for at opleve en tur til Basel og retur, som fjernfarer på de ofte brolagte landeveje.

Måske er det også ham, der har fotograferet bilen ved en grænseovergang et sted langt hjemmefra.





Øverst lidt blandede billeder: Til venstre Knuds datter Inger, fotograferet med en Ford Thames på Højbrø Plads. I midten losses og læsses, og til højre en DAF-lastbil fra Nordisk Diesel med Bur-Wain motor og dansk førerhus.

M/S Umanak var et kombineret fragt- og passagerskib, der i perioden 1949-69 sejlede for Den Kongelige Grønlandske Handel. Billedet er sikkert taget i Københavns Frihavn, og mon ikke det både er fiskefilletter og rejer, der læsses på lastbilerne...

### Skagen-København

Ruten fra Skagen til Fisketorvet i København var stadig særdeles indbringende, hvilket Statsbanerne også havde fundet ud af. Det førte i 1950 til at koncessionen til den faste rutefart blev inddraget og givet til DSB (der nok havde nemmere ved at opnå en statslig koncession). Den statslige drift fortsatte til 1960, men koncessionen galdt kun den faste forbindelse. Derfor var der stadig kørsel med store fiskepartier, der ikke krævede koncession.

### Et nyt forretningsområde

At Knud Sørensen var storforbruger af både benzin og dieselolie giver vist sig selv – men om det er grunden til at han i 50'erne entrederede med Esso skal her være usagt. I 1956 gik arbejdet i gang med opførelsen af en fin Esso-tankstation på Kalvebod Brygge. Af udklip og billeder fremgår det desuden, at han også blev ejer af et Esso-depot, hvor der blev solgt fyringsolie og petroleum.





Frosne fiskefiletter fra Grønland bliver læsset og kørt til frysehus i Hedehusene. Meget af arbejdet sker med håndkraft.

Den røde lastbil er en Ford Thames Trader, årgang 1957-58. Nedenfor endnu en Ford, en Custom Cab fra begyndelsen af 70'erne, og til sidst noget helt andet: En Datsun gaffeltruck der indgik i Knud Sørensens truckservice på Fisketorvet.



### Københavns Fisketorv flytter

I 1958 flyttedes Københavns Fisketorv fra Gammel Strand (hvor det havde ligget i århundreder) til området ved Dybbølsbro Station og Gasværkshavnen – altså det sted vi idag kender som Fisketorvet, selvom det i 1999 igen blev flyttet (til Nordhavnen). Mon ikke der ligger en historie gemt bag det faktum, at det netop var dér Knud Sørensen havde anlagt sin tankstation, der netop stod færdig i 1958.

Det nye Fisketorv blev oprettet som en andelsforening med 40 andels-havere, og Knud Sørensen flyttede med.

### En driftig virksomhed

I 1960 blev navnet Gammel Strands Fiske-transport droppet og firmaet hed nu blot Københavns Fiske-transport, eller Knud Sørensen, med adressen Fisketorvet 38, Kbh. V. Fisketorvet samlede mange typer virksomheder med tilsknytning til fiskeriet, og forsynede over 100 fiskehandlere, engrosfirmaer, restauranter og mange andre med fisk og fiskeprodukter.

På Fisketorvet havde Knud Sørensen adskillige aktiviteter: Hovedkontor for vognmands- og speditørvirksomheden, Esso-depotet og tanken, truckservice og et stort engagement

i foreningen, med adskillige ansvarsposter. 1960 var også året, hvor Knud Sørensen fik koncessionen til rutefarten Skagen-København tilbage – kunderne havde ikke været tilfredse med DSB. Han overtog også DSB's gamle biler, der ikke havde været udskiftet siden 1950, men hurtigt blev det med 4 splinternye store vogntog.

Og sådan fortsatte det op igennem 60'erne og begyndelsen af 70'erne, indtil Knud Sørensen's helbred lagde en dæmper på aktiviteten. I 1980 blev der lukket ned på Fisketorvet og Knud fortsatte livet som pensionist til sin død i 1996.





Øverst en lille billedserie af den flotte Esso-servicestation på Kalvebod Brygge, og til venstre et par fotos af Knud V. Sørensen på sine lidt ældre dage i sit kontor på Fisketorvet.

Til slut et foto af Knud med endnu én af privatbilerne – som man kan se, var han godt kørende.

Stor tak til Jens Sørensen for lån af alt materiale til denne artikel!





1



2



3



4

## Grossglockner Grand Prix 2017

For nogle år siden flyttede vi til Østrig. Vi havde bestemt, vi ville tage en tur til Grossglockner midt i september, men den weekend vi valgte var der lukket p.g.a. sne.

Den følgende uge i september var passet igen åbent. Vi bestilte hotel og kørte dertil om morgenen, jeg havde et eller andet sted læst der skulle være noget billøb ved Grossglockner, men det var ikke nærmere defineret. Da vi kom til betalingsanlægget var det lukket fordi løbet var i gang. Vi var rigtig heldige, der var kun startet et par køretøjer så vi fik set og hørt næsten alle køretøjerne. Der blev startet en bil ad gangen, der hovedsagelig bestod af gamle racerbiler og bergrennwagen. Feltet bestod blandt andet af Bugatti T35B, BMW 328, Alvis, Bentley, Mercedes-

Benz SSKL, Messerschmitt Tiger og mange andre. Fra årgang 1920 til 1973, førkrigsbilerne var heldigvis i overtal.

Audi/VAG koncernen var en af sponsorerne. Efter feltet sendte de to biler fra deres museum afsted, den ene Auto Union 16 cyl. Bergrennwagen Typ C/D 1939 som Hans Stuck kom på en anden plads med i 1939, den blev i dagens anledning kørt af hans søn Hans Joachim Stuck, det er ham der er på billedet.

Det var fantastisk at høre en 16 cyl. racermotor blive braget af uden nogen form for mislyde.

Den anden var Auto Union Grand Prix Rennwagen Typ D, 1938 med en fører jeg ikke kender, jeg tror det var en betroet medarbejder fra museet.

Da hele feltet var sendt afsted blev der åbnet for almenheden. Da vi kom næsten helt op, var alle køretøjerne samlet ved en restaurant, og man kunne helt frit gå rundt og kigge. Efter et par timers pause, kørte de den sidste strækning, som den var i gamle dage op til Edelweiss-Spitze (2.571m).

Vi skulle videre på vor tur til gletscheren. Senere på eftermiddagen da vi kørte tilbage og løbet var afsluttet, blev vi med fuld fart overhalet af nogle af deltagerne, der lå og hyggede sig med, i dagens anledning at køre op og ned hele eftermiddagen og overhale den almindelige trafik, de har sikkert haft en fantastisk dag.

Jens Nielsen





5



6



7



8



9



10



11

**Billedtekster:**

- 1, 6, 7: Hans Joachim Stuch, Auto Union 16-cyl Bergrennwagen typ C/D 1939
- 2, 10: BMW Veritas RS 1935/47
- 3: MG Midget Kompressor 1935
- 4: Messerschmitt Tiger 1961
- 5: Opstilling
- 8: Alvis 12/70, MG K1, Bentley 4,5 L
- 9: Bugatti T35B, 1926
- 11: Lagonda LG6 Special Le Mans
- 12: Samling før afgang til Edelweiss-Spitze



12







## Brev til redaktionen

**Det er altid sjovt, når artiklerne i bladet giver genlyd, og der kommer noget tilbage fra jer derude! Hanomag bliver vi vist aldrig helt færdige med, men her går det over i Opel på yderst underholdende vis. Den følgende tekst gør det svært at sidde helt stille på stolen. Vi siger TAK!**

Kære **Veteran**Tidende

Med henvisning til VT nr. 499 side 38, kan jeg fortælle, at Arne Sørensen's gamle 3/16 Cabriolet i perioden fra juni 1958 til september 1961 tilhørte mine forældre. For nogle år siden skrev jeg en artikel om den; artiklen blev bragt i Veteran Posten nr. 2/2012, og i nr. 6/2012 trykte bladet et svar fra Arne Sørensen. Jeg blev derved "genforenet"



Den lille Hanomag 3/16, som vi viste i VT 499, januar 2018.

med vores gamle Hanomag. Jeg af lagde Arne Sørensen et besøg og så, hvordan bilen var totalt adskilt og lå på hylderne i hans værksted.

Her kommer lidt om Hanomag'ens efterfølger. Hvis I vurderer, at historien kan interessere VT's læsere, er I velkomne til at bruge den. Jeg vedhæfter det eneste billede, der nogensinde blev taget af dén bil, mens vi havde den. Personerne på billedet af OT 20.121 er min mor Tove, min far Carl, min søster Lis og familiens hund "Stygge".

Da Hanomag'en var brudt sammen i september 1961 – i øvrigt den dag, der var Egeskovs Marked – skulle der jo findes en afløser. Inden Hanomag'ens tid havde fars befordringsmiddel været en Diesella med nummerplade på, og selv om 60 km/t. på en knallert af "røvsclub-

ber-typen" utvivlsomt har været ganske spændende, var familien lige-godt blevet vant til bil.

På torvet i Faaborg havde den stedlige Renault-forhandler Oskar Jensen til huse, og far havde set, at Oskar havde en sideventilet Opel Olympia fra 1936 stående i udstillingsvinduet. Den var nymalet, nok nærmest ly-segrøn, men nuancen – en blanding af "institutionsgrøn" og en næsten selvlysende neongrøn – er aldrig set hverken før eller siden, om end Toyotas første Yaris-modeller kunne fås i en lignende, næsten lige så skrækkelig farve. Men den gang syntes vi såmænd, at den var flot...

Der var sat nyt betræk på sæderne, og for det ikke skulle være løgn, var der monteret hvide dæksider! Alene tanken om, at vi alle kunne sidde inden døre på de nydelige gråstribe bolstre var næsten uvirkelig.



Teknisk var vognen ført "helt" up to date, idet der var monteret blinklys i stedet for retningsvisere, og kontakten til blinklyset var fastgjort til rats-tammen med et spændebånd. Hele herligheden kunne leveres synet og indregistreret for 3.000 kr. Det var mange penge, men der blev handlet.

De hvide dæksider og den lysegrønne farve vakte vild opsigt i vores hjemby Øster Hæsinge. Endda så meget, at begge dele blev omtalt i årets Øster Hæsinge-revy i forsamlingshuset! Dæksiderne var pæne, når de var rene, men da vores markvej store dele af året lignede et militært øvelsesterræn med vand og pløre i store mængder, var de forlorne dæksider som oftest sat til i mudder både udenpå og inde mellem dækket og den hvide gummiskive.

Det var aftalt, at far ved afhentningen selv skulle køre bilen til syn. En ren formalitet. Olympiaen dumpede med et brag, da den motorsagkyndige insisterede på, at der skulle være støddæmpere i sådan en bil; det var ikke nok med de hvide dæksider. Far måtte tilbage til Oskar, som efter nogen tids søgen i gården bag værkstedet og i brokkassen fandt noget, der en gang i tidernes morgen måske havde tjent som støddæmpere på en Renault eller måske som noget til en halmryster. Tingesterne havde i hvert fald intet med en Opel Olympia at gøre.

På mirakuløs vis fik han dem moslet på, og far humpede ud til den motorsagkyndige, der nu lod vognen bestå med glans, og Hanomag'ens gamle nummerplader – OT 20.121 – gik i arv til Olympiaen.

Der var en halv snes kilometer hjem fra Faaborg, men turen i den "nye" bil var ingen fornøjelse. Far kunne konstatere, at støddæmperne simpelthen forhindrede fjedrene i at bevæge sig. Affjedringen var omtrent så komfortabel som at sidde på stangen af en punkteret cykel på en grusvej, så det første, far gjorde efter hjemkomsten, var at afmontere støddæmperne.

Om aftenen skulle vi til Tåsinge for

at præsentere vidunderet for min farbror George. Det var ham, der i sin tid havde opsporet og formidlet Hanomag'en, og da han ikke denne gang var blevet taget med på råd, var han på forhånd yderst kritisk indstillet overfor købet af Olympiaen. George kom til rattet, far sad ved siden af, og jeg krøb om på bagsædet, da jeg naturligvis ikke for nogen pris kunne gå glip af en testkørsel.

Farbror George havde en urmagerforretning i Lundby midt på Tåsinge, og vi holdt på en lille grusparkering foran hans butik og ventede på et hul i strømmen af biler i et af dagens talrige færgetræk på hovedvej 9 gennem Lundby. Endelig kom hullet, og George accelererede alt, hvad Olympiaen kunne. Han trak den helt ud i 1. gear, men da den skulle have 2. gearret, skete der noget uventet.

Georges benarbejde med speeder og kobling var perfekt, men da han gennem sin egen Taunus 12M var blevet vant til ratgear, skiftede han gear med den fine nye – men desværre højremonterede – blinklyskontakt! Sjældent – formentlig aldrig – har en støddæmperløs Olympia lavet så højt et kragehop som det, bilisterne i færgetrækket blev vidne til den aften. Der blev foretaget en masse katastrofeopbremsninger, og de rasende "medtrafikanter" gav os en hornkoncert uden lige – udover de utvivlsomt mange eder og forbandelser, vi ikke kunne høre.

Den tidligere så potent strittende kontaktarm så temmelig brugt ud, da den hang og dinglede i sit spændebånd mellem Georges knæ. Min far var edderspændt rasende, hvorimod jeg nok var den eneste, der værdsatte min farbrors stærkt underholdende kørestil.

Uanset de frygtelige køreegenskaber kom der aldrig støddæmpere i Olympiaen. Den første uges tid var vi ved at vælte flere gange, men det blev hurtigt en vane at nedsætte hastigheden til skridtgang i svingene. Det kom helt af sig selv. På en vej med mange små "hop" – fx var vejen gennem alléen mellem Arreskov og Øster Hæsinge ekstremt bulet pga.

trærødder – kunne karrosseriet især bagtil løfte sig så meget over hjulene, at man i bogstaveligste forstand kunne se det meste af vognbunden! Selv på dén tid var det temmelig vanvittigt, og synet af Olympiaen gennem alléen var uforglemmeligt.

Mogens H. Damkier skrev en gang om Opel Rekord 1953, at dens køreegenskaber bedst kunne sammenlignes med at ride på en slet dresseret vandmand. Jeg gad nok vide, hvad han ville have sagt til vores gamle Olympia.

Mens vi havde Hanomag'en, begyndte far så småt at lære mig at køre bil, men selv om Hanomag'en var meget lille, kneb det mig at nå pedalerne. Selv om jeg lod være med at klippe mine storetånegle, skulle jeg have rumpen helt ud på sædekanten, og det var ikke de bedste betingelser for at lære at holde speederbenet i ro. Heldigvis fik jeg længere ben med tiden, så det gik fint med at køre Olympiaen. Vi havde en lang markvej mellem landevejen og vores ejendom, og en af mine mere fornøjelige pligter var at hente og bringe min mor ved landevejen, når hun var med rutebilen til Faaborg.

Halvdelen af hver tur var jeg jo alene i bilen, hvilket jeg på strengt videnskabelig basis udnyttede til at udforske både dens og mine grænser. God fart på, slalom udenom vandhullerne, i en bil uden støddæmpere ... jo, det gav uvurderlige erfaringer og senere hen et meget billigt kørekort.

Far havde Olympiaen indtil efteråret 1964, og på det tidspunkt var den meget aflægs. Bilen var i det hele taget så ringe, at den aldrig kom udenfor Fyn – bortset fra Tåsinge og en tur over isen til Lyø i februar 1963.

*Venlig hilsen*

*Jan Fischer Nielsen  
Østløkke 2, Espe  
5750 Ringe*



## Messing og gaslys – igen... ...ligesom fly, damp, militær og kaffedamer

Af Michael Deichmann, Komiteen TimeWinder

Igen i år slår TimeWinder portene op til den smukt liggende "Morgenmark" med udsigt over Roskilde Fjord, med veteranfly i luften, dampskibe på fjorden og på pladsen historiske militæroptrin, kaffedamer i det fulde skrud fra 1910 og masser af historiske køretøjer.

Det overordnede tema i år er "Made in America" – men det faste tema "Messing og Gaslys", som blev introduceret sidste år, fortsætter og udvides i år med flere køretøjer. Som tidligere er alle køretøjer fra før 1976 velkomne som udstillingsobjekter på pladsen, men vi går mod strømmen og vil gerne opfordre alle ejere af køretøjer fra før 1918 til at tilmelde sig som udstillere pinedag og gerne flere dage. Der er ikke ret mange arrangementer for disse helt gamle "rigtige veteranbiler", men vi ved de er derude. En gennemgang af Medlems- og køretøjslisten afslører omkring 70 køretøjer og jeg kender flere ejere af sådanne køretøjer

der ikke fremgår af listen. Så lad os nu få dem ud i pinselyset så flere mennesker kan prise disse prionerer i aktion på Grønnessegård. Kulminationen bliver en parade, der løber af stablen 20:30 pinedags aften, hvor damptraktorer og messingkøretøjer har gang i petroleum- eller gaslygterne, kører hen over pladsen og samles omkring musikteltet og lyser op omkring dette i skumringen.

Når man som udstiller af messingkøretøjer (eller andre køretøjer) ikke lige kører rundt på pladsen, er der jo meget at se på. Igen i år vil der være besøg af fly fra Flymuseet, fra Tyskland og Skandinavien som hen over hele dagen starter og lander og flyver over pladsen. Et af flyene vil indgå i nogle af de militære reenactment optrin, hvor dets maskinpistolers salver vil slå ned i jorden ved de kæmpende soldater.

Når det hele bliver for meget kan man hvile benene (og ørerne) i Kaf-

fedamernes Salon, hvor personalet, udklædt i 1910's højeste mode, serverer kaffe og gærkringle. Man kan også tage sig en tur på fjorden i dampskibet S/S Skjelskør, hvorfra man får et helt andet syn af plads og især flyene.

Med disse gamle køretøjer er der nogle logistik udfordringer, der måske ikke er med nyere køretøjer. Det er ofte nødvendigt at transportere køretøjerne på trailer til og fra. Der vil være nogle muligheder for betryggende indendørs opbevaringsmuligheder på godset, så man kan transportere køretøjet derop i ugen før pinsen og hente det i ugen efter. Forudsætning for så at komme ind som udstiller hvis man ankommer i hverdagsbilen er. At man er forudtilmeldt som udstiller på hjemmesiden <https://goo.gl/iiEyZ5>.

Kontakt mig via mail på [mde@timewinder.dk](mailto:mde@timewinder.dk) eller 22 27 86 51 for nærmere oplysninger.







# SALON RETRO MOBILE

2018

Et par hurtige billeder fra årets Parisetur. Der er stort set ingen grænser for hvad man kan få at se på Retromobile! Anbefales...!

Fotos: jmn.







## Fra arkivet

Svar til: [vt@veteranbilklub.dk](mailto:vt@veteranbilklub.dk)



Her ser vi en stor, luksuriøs og umiskendeligt tysk bil – og kigger man grundigt, kan man også se nogle velkendte ringe, 4 stk. på hver forskærm! Så vi kan nok indsnævre fabrikatet til at være ét af mærkerne i Auto Union.

Billederne er taget omkring 1954-55, det store ved stationsbygningen i Jyderup, det andet ved Autogården i Svinninge.

Bilen er sandsynligvis ombygget noget – men i fællesskab kan vi vel få den præcist identificeret?

Den meget flotte lille billedserie til højre er usædvanlig instruktiv, hvis man interesserer sig for karrosseri-konstruktion.

Set i et historisk perspektiv har vi at gøre med "ny" teknologi, i form af elektrisk svejsning og presning af store stykker stålplade. De mange ombuk og pressede profileringer er et væsentligt bidrag til stivheden og styrken i karrosseriet.

Selve konstruktionen vidner selvfølgelig om bilens periode – for den ligger jo ét eller andet sted i græn-

slandet mellem en traditionel opbygning med chassissramme og et egentligt selv bærende karrosseri. Men selvom der tilsyneladende er tænkt i traditionelle baner, ser det ud til at ramme og overbygning er svejset sammen.

Lad os høre nogle tanker om hvad vi kigger på her – og selvfølgelig vil vi gerne have nogle bud på mærke, model og årgang!



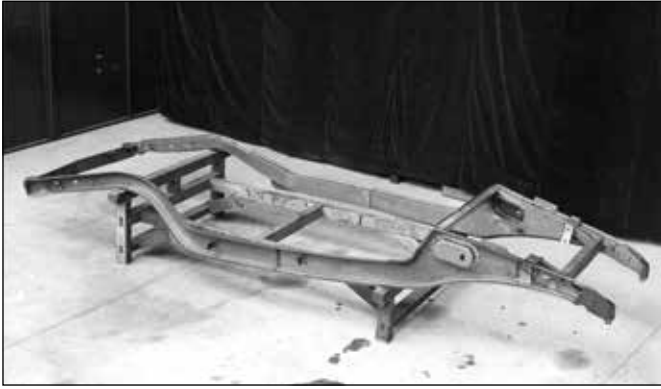



## Svar på billederne i VT 499 – og en efterlysning!

### NSU

Tak for de mange besvarelser på sidste måneds spørgsmål. De efterlod ingen tvivl om at Fætter Krohns lille fikse køretøj er en NSU. Og hvis man virkelig spidser øjnene, så kan NSU-emblemet faktisk ses på kølerkappen.

Fabrikatet er slået fast, men der kan til gengæld være lidt tvivl om modelbetegnelsen. Flere havde foreslået model 5/15 PS, som både blev fremstillet før og efter 1. verdenskrig, eller alternativt den lidt større model 8/24 PS. Mon ikke bilens størrelse peger på den mindste.

I forsøget på at finde den endegyldige sandhed gik eders ydmyge så i gang på nettet – og der viser sig flere muligheder: 5/10 PS (1910-11), 5/11 PS (1911-13), 5/12 PS (1913-14) eller 5/15 PS, som blev fremstillet 1914-18 og igen 1921-25. Da billedet er taget i 1920 kan vi med sindsro udelukke efterkrigsmodellen, og så vidt jeg har kunnet finde ud af, ses den ovale køler først på model 5/12 PS. Så vi kommer vel til at slå os til tåls med, at det enten er en 5/12 eller 5/15 fra et sted mellem 1913 og 1918.

Dækkene er godt slidte, så vi kan nemt være i begyndelsen af nævnte perioder. Det er i øvrigt et ægte "Non-Skid"-dæk på højre forhjul.

Hvem "Fætter Krohn" var, hvad han lavede i Låsby, og ikke mindst hvem den begejstrede pige bag rattet var (og om hun havde kørekort), er alt sammen noget der fortaber sig. Og sådan er det desværre med mange af vores gamle arkivbilleder. Ligesom med bilerne er det sjovest, når historien er kendt!

### Volvo "Venus Bil"

Alle der læser VeteranTidende kunne selvfølgelig straks se, at bilen er en Volvo! Det drejer sig om en såkaldt konceptbil (har vi ikke et kønere ord for det?) fra 1933 – med det eksotiske navn Venus Bil.

Den særprægede strømliniebil blev udtænkt, tegnet og konstrueret af Gustaf LM Ericsson, søn af den mere berømte Ericsson med telefonforetagendet. Gustaf var bilmand med engagement i Kungliga Automobilklubben og havde tidligere bygget flere biler. Han begyndte at tegne på bilen allerede i 1932. Den blev bygget på Nordbergs Vognfabrik i Stockholm og præsenteret for den måbende offentlighed i midten af november 1933, ved Ericssons villa på Lidingö ved Stockholm.

Det er lidt uklart hvordan Volvo AB har været engageret i projektet – om Volvo tog initiativ til det eller financerede bygningen af bilen. Men formålet var utvivlsomt, at man ville undersøge folks reaktioner på no-

get så særpræget som den futuristiske strømlinieform. Og Volvo-ledelsen tog til Stockholm og så på bilen, hvorefter den blev udstillet hos Volvoforhandlere i Stockholm, Göteborg, Malmö – og måske endda København.

Bilen var i første omgang indregistreret til Ericsson selv, men den 15. maj 1934 blev den registreret til Volvo i Göteborg, der imidlertid ikke beholdt den ret længe, og "officielt" intet havde med den at gøre.

### Venus Bil

Ifølge de fleste kilder var bilen bygget over et chassis fra en Volvo PV653 – nogle nævner dog PV655, som er en modelbetegnelse for et tilsvarende chassis uden karrosseri. Det er jo nok det mest sandsynlige, og af de 62 stk. PV655 som findes i Volvos leverancebøger, er 7 stk. solgt i 1933. Det er en stor vogn, med en 6-cylindret rækkemotor på godt 3,2 liter. Motoren var flyttet ca. 15 cm. fremefter.



Gustaf LM Ericsson med Venus Bil ved præsentationen på Lidingö



Bilen var malet i blå og beige og havde plads til 6 personer i kabinen, som udnyttede hele bilens bredde. Desuden var der plads til en større mængde bagage, der kunne medbringes i de specialfremstillede kufferter, passende både til bagagerummet bagest og til et særligt bagagerum bag den ene forskærm. I den anden side fandtes bilens ene reservehjul – det andet gjorde det ud for bagkofanger, og skal tilmed have været fjederbelastet. I forhold til samtidens firkantede kasser medførte det aerodynamiske karrosseri en benzinbesparelse på ca. 20% ved 70 km/t ifølge Ericsson. Der har nok alligevel skullet godt med saft til at trække den i gang: Venus Bilo vejede 2 tons.

### Design-betragtninger

Som nævnt i sidste VT, var det netop i starten af 30'erne, at man for alvor begyndte at eksperimentere med aerodynamik og kom bort fra de firkårne karrosserier med skarpe kanter og lodrette flader for og bag. Der er set mange sjove og spændende bud i perioden, både fra bilfabrikkerne i form af prototyper og eksperimentalvogne, og fra uafhængige karrosseribyggere. Selvom tendenserne gik i mange stilmæssige retninger, er der flere "arketyper" i form af biler, der ligner hinanden, og her er Venus Bilo ingen undtagelse. Bilverdenen i 30'erne var ikke større end verden er idag, og dengang som nu kiggede designere og konstruktører også efter hinanden under arbejdet. Her på siden er et par gode eksempler på biler, der har særdeles meget til fælles med Venus Bilo – både i udseende og mange detaljer!

### En blandet modtagelse

Volvo i Göteborg havde som nævnt kun bilen i kort tid – men måske længe nok til at de kunne konkludere, at dens udseende var for outret for potentielle kunder. Den vakte opsigt og blev i begyndelsen af 1934 beskrevet i New York Times. Men ellers fik den Venus Bilo en blandet modtagelse i motorpressen, mange syntes den var direkte grim – andre betragtede den som en fun-



Foto: Thom Bang Pedersen



Foto: Thom Bang Pedersen

Øverst: Bergholt Streamline, bygget af Fred Bergholt over en Ford V8 i 1932. Bilen var i familiens eje til 1977 og blev efter restaurering solgt på Hershey i 2010 for 82.500 \$. Den store Maybach Zeppelin er også fra 1932, hvor Maybach tilbød både 6- og 12-cylindrede støjliniebiler. Nederst en Pierce-Arrow fra 1933 V12, model Silver Arrow, fremstillet i 5 eksemplarer. Blandt de mange fællestræk mellem Volvoen og bilerne her, er hovedformen med de brede kabiner og placeringen af reservehjulet i et rum bag forskærmene.



**Venus Bil ruller i land fra Helsingør-Helsingborg færgen i 1949. Billedet er et udtræk, som Lars Falk har fået lavet efter sin fars småfilm.**

kisbil med en stor fremtid; morgendagens bil. Det var så ikke noget Volvo ville vente på – bilen blev solgt til en direktør Westerberg i Kalmar, som fik den indregistreret den 4. oktober 1934. Efter hvad der vides beholdt han bilen til 1948.

#### **Dansk historie!**

Da jeg smed billederne af Venus Bil i martsnummeret af VT, anede jeg intet om den videre historie. Her blev jeg meget klogere af de mange svar fra gode DVK-medlemmer! Flere kunne berette, at bilen kom til Danmark, hvor den kørte i nogle år, indtil den på et tidspunkt forsvandt.

Richard Walter sendte et link til en meget imponerende svensk hjemmeside. Og det er vel ikke så mærkeligt at den mytiske bil har sin eget sted på nettet! Prøv at kigge på adressen [www.volvovenusbil.com](http://www.volvovenusbil.com).

Her kan man læse, at bilen den 2. november 1948 blev registreret til en direktør Erik Leth Lauritzen under nummer A17-686. Det er Københavns nordre birk. I 1954 skulle bilen være ejet af en mand ved navn

Ivar (efternavnet er ukendt), hvorefter den, formentlig også i 1954, bliver indregistreret til en Hans Larsen og får nummeret C2688. Altså i Holbæk eller deromkring.

I 1955 skal bilen igen have skiftet ejer, og være blevet udsat for en større skade bagi. Muligvis blev den derefter ombygget som en arbejdsvogn. Det er så det sidste man ved om Venus Bil, som sporløst forsvandt...

#### **Det sidste foto**

Den spændende hjemmeside om bilen er lavet og drives af Lars Falk i Sverige. Her kan man se en lille film, optaget på Double-8 af hans far i 1949. Filmen er optaget i Helsingborg, hvor bilen kører i land fra færgen fra Danmark. Nu ensfarvet, og med en mere traditionel forkofanger. Fine billeder med direktør Lauritzen m.fl. i bilen.

#### **Efterlysning!**

Selvom bilen formodentlig kun har kørt her i landet i 5-6 år, skulle det

være mærkeligt, hvis ingen har fotograferet den. Nogen må også vide noget om hvad der blev af den! Det siger sig selv at både Lars Falk og undertegnede redaktør meget gerne hører fra enhver, som kan bidrage med selv den mindste oplysning!!

Desværre har vi jo ikke de samme muligheder som man har i Sverige, når det gælder forskning i motorregistrene. Men det burde være muligt at finde bilen i Toldvæsenets gamle protokoller, både når det gælder Lauritzen med A17-686 og Larsen med C2688. Desværre kan man jo ikke se fremad, men kun bagud, så protokollerne kommer ikke til at give os viden om bilens endeligt – hvis man da kan tale om det. For det kan jo også være, at Venus Bil står og griner af os i et skur et sted...!

Her skal lige gentages igen igen: Hold jer ikke tilbage, hvis i ved noget som helst om bilen!

-jmn.

*Udover indspark fra svarerne er oplysningerne til artiklen fundet i Björn-Eric Linhds særnummer af Autohistorica, nr. 1-2/1977 samt selvfølgelig på [volvovenusbilar.com](http://volvovenusbilar.com). Tak til Lars Falk for det fine billede fra småfilmen!*





# Årsrapport

## 1/1 – 31/12 2017

### Bestyrelsens godkendelse

Årsrapporten for 2017 for Dansk Veteranbil Klub giver efter vores opfattelse de nødvendige oplysninger til bedømmelse af klubbens aktiver og passiver, den økonomiske stilling samt årets resultat.

Nærum, den 5. februar. 2018

Dorte Stadil  
Formand

Per Henrik Nielsen  
Kasserer

### Revisionspåtegning

Jeg har revideret årsrapporten for Dansk Veteranbil Klub for regnskabsåret 1. januar - 31. december 2017. Regnskabet omfatter resultatopgørelse, formueopgørelse og noter.

Årsrapporten viser efter vor mening et retvisende billede af klubbens økonomiske stilling pr. 31. december 2017 og årets indtægter og udgifter.

Efter vor bedømmelse indeholder årsrapporten de oplysninger, som efter god regnskabsskik bør komme til medlemmernes kendskab.

Nærum, den 5. februar 2018

Leif Munck

### Anvendt regnskabspraksis

Den af klubben anvendte regnskabspraksis er ændret i forhold til sidste år, klubben har valgt at vise foreningens ordinære driftsresultat, for at give et mere fyldestgørende billede af klubbens drift.

Klubbens renteindtægter, udbytter, realiserede samt urealiserede kursgevinster eller tab, vises herefter under finansielle indtægter.

### Generelt om indretning og måling

Kontingentindtægter indtægtsføres over den periode de vedrører. Forudbetalt kontingent opføres i balancen under gæld.

Annonceindtægter indtægtsføres i det regnskabsår annoncerne er indrykket. Indkøb af klubregalier udgiftsføres i det regnskabsår de indkøbes, uagtet at der forefindes en beholdning på regnskabsafslutningstidspunktet.

Værdipapirer måles til dagsværdi ved regnskabsårets udløb. Realiserede samt urealiserede kursgevinster eller tab indregnes i resultatopgørelsen.

Anskaffelser omkostningsføres i købsåret. Større anskaffelser, som repræsenterer en væsentlig værdi optages i balancen til anskaffelsespris inkl. eventuelle anlægsomkostninger.

Værdipapirer, indregnet under omsætningsaktiver, omfatter børnoterede obligationer, aktier og andre værdipapirer, der måles til dagsværdi på balancedagen.

Tilgodehavender optages i balancen til nominal værdi.

Gældsforpligtelser optages i balancen til nominal værdi.

Årsrapporten er i øvrigt udarbejdet i overensstemmelse med klubbens vedtægter og almindeligt anerkendte regnskabsprincipper.

## Resultatopgørelse

For perioden 1. januar-31. december

		Resultat 2017 kr.	Resultat 2016 kr.	Budget 2017 kr.	Budget 2018 kr.
<b>INDTÆGTER</b>	<b>Noter</b>				
Kontingentindtægter		2.556.683,26	2.657.698,08	2.650.000,00	2.700.000,00
Salg af klubregalier		7.250,00	5.089,81	4.000,00	5.000,00
Lejeindtægter/udgifter (se Nærum)		0,00	45.793,44	40.000,00	45.000,00
Annonceindtægter m.v.		57.830,00	81.660,00	52.500,00	75.000,00
Veteran Forsikringsklubben		67.568,60	64.155,76	60.000,00	65.000,00
Anvisningsprovision		0,00	0,00	1.000,00	1.000,00
<b>I alt</b>		<b>2.689.331,86</b>	<b>2.854.397,09</b>	<b>2.807.500,00</b>	<b>2.891.000,00</b>
<b>OMKOSTNINGER</b>					
Veteran Tidende	1	1.281.729,70	1.258.488,64	1.392.300,00	1.300.000,00
Løbsomkostninger	2	43.100,38	96.919,68	99.750,00	100.000,00
Bibliotek	3	122.403,53	148.820,75	129.150,00	100.000,00
Nærum + Åbenrå + Løve + Fyn	4	487.104,54	533.928,49	593.250,00	575.000,00
Medlemsrelaterede omkost.	5	414.927,19	413.701,52	519.120,00	500.000,00
Administrationsomkostninger	6	628.052,77	576.264,99	723.450,00	675.000,00
Hensættelser	7	0,00	0,00	0,00	0,00
<b>I alt</b>		<b>2.977.318,11</b>	<b>3.028.124,07</b>	<b>3.457.020,00</b>	<b>3.250.000,00</b>
<b>Ordinært resultat før renter</b>		<b>-287.986,25</b>	<b>-173.726,98</b>	<b>-649.520,00</b>	<b>-359.000,00</b>
<b>FINANSIELLE INDTÆGTER</b>					
Realiserede værdipapirer/udbytter		169.903,72	95.156,78	145.000,00	75.000,00
Urealiseret kursgevinst		-95.082,26	130.707,74		
Renteindtægter/udgifter		60,58	2.010,04	10.000,00	2.000,00
Renteindtægter værdipapirer		4.869,25	14.938,14	30.000,00	5.000,00
<b>I alt</b>		<b>79.751,29</b>	<b>242.812,70</b>	<b>185.000,00</b>	<b>82.000,00</b>
<b>ÅRETS RESULTAT</b>		<b>-208.234,96</b>	<b>69.085,72</b>	<b>-464.520,00</b>	<b>-277.000,00</b>

## Formueopgørelse

pr. 31. december

	2017	2016
<b>AKTIVER</b>		
Klubhus Aabenraa	619.241,00	619.241,00
Klubhus Løve	832.312,50	832.312,50
Klubhus Fyn	440.693,06	440.693,06
MKP campingvogn	11.000,00	11.000,00
Swift	1,00	1,00
Trailer	1,00	1,00
Deposita	161.500,00	161.500,00
Debitorer	4.050,00	26.780,00
Forudbetalte regninger	0,00	0,00
Værdipapirer til kursværdi pr. 31/12	1.709.592,11	3.899.218,93
Andre tilgodehavender	3.972,85	242.360,72
AL Bank, Flex	182,69	225.182,69
AL løbskonto	-2,02	
AL Bank	138.804,96	-5.153,10
Nordea	2.549.491,16	51.667,24
BG Bank, girokonto	26.699,68	13.101,64
Kassebeholdning	1.734,00	1.051,50
Løbskonto	0,00	0,00
<b>Aktiver i alt</b>	<b>6.499.273,99</b>	<b>6.518.958,18</b>



<b>PASSIVER</b>	<b>pr. 31/12 2017</b>	<b>pr. 31/12 2016</b>
<b>FORMUE</b>		
Egenkapital primo	6.464.092,20	6.395.006,48
Årets resultat	-208.234,96	69.085,72
<b>Egenkapital</b>	<b>6.255.857,24</b>	<b>6.464.092,20</b>
<b>Kortfristet gæld</b>		
Hensættelser	0,00	0,00
Forudbetalt kontingent	80.925,00	5.475,00
Skyldig A-skat, AM/ATP	19.378,00	18.327,00
Skyldige omkostninger	143.113,75	31.063,98
<b>Kortfristet gæld i alt</b>	<b>243.416,75</b>	<b>54.865,98</b>
<b>Passiver ialt</b>	<b>6.499.273,99</b>	<b>6.518.958,18</b>

## Noter

	<b>Resultat 2017</b>	<b>Resultat 2016</b>	<b>Budget 2017</b>
<b>Note 1 Veteran Tidende</b>			
Trykning	463.227,89	454.998,75	520.000,00
Udsendelse	459.968,97	471.079,04	495.000,00
Redaktionsomkostninger	281.040,00	264.220,00	300.000,00
Kørselsgodtgørelse	2.460,84	1.935,00	2.300,00
Øvrige omkostninger	75.032,00	66.255,85	75.000,00
	<b>1.281.729,70</b>	<b>1.258.488,64</b>	<b>1.392.300,00</b>
<b>Note 2 Løbsomkostninger</b>			
Løbsomkostninger Sjælland og øer	19.992,50	47.272,08	47.000,00
Løbsomkostninger Fyn	3.700,00	12.114,85	15.000,00
Løbsomkostninger Jylland	17.000,00	32.000,00	32.000,00
Styrkeprøven i Danmark	0,00	0,00	0,00
Rallyplader	2.407,88	5.532,75	5.750,00
Jubilæumsarrangement	0,00	0,00	0,00
	<b>43.100,38</b>	<b>96.919,68</b>	<b>99.750,00</b>
<b>Note 3 Bibliotek</b>			
Indkøb af blade	7.274,39	7.258,90	8.000,00
Indkøb af litteratur	4.838,67	.513,15	8.000,00
Administration	68.575,51	75.473,00	70.000,00
Bibliotek - Kgl.	37.298,06	38.708,53	35.000,00
Registrering	0,00	0,00	0,00
Inventar	6.551,90	23.470,67	8.150,00
Salg af bøger mm	-2.135,00	-3.603,50	0,00
	<b>122.403,53</b>	<b>148.820,75</b>	<b>129.150,00</b>
<b>Note 4 Sekretariat/Nærum</b>			
Nærum, husleje	406.360,00	404.340,32	423.250,00
Nærum, el og varme	59.016,00	59.015,00	65.000,00
Nærum, lejeindtægt	-48.093,44	0,00	0,00
Inventar	0,00	0,00	3.000,00
Forsikring + Diverse	6.830,01	658,75	8.000,00
	<b>424.112,57</b>	<b>464.014,07</b>	<b>499.250,00</b>
<b>Note 4A Huset Åbenrå</b>			
Faste udgifter	14.105,59	10.201,51	25.000,00
Diverse	1.055,42	12.470,11	10.000,00
Lejeindtægt	0,00	0,00	
	<b>15.161,01</b>	<b>22.671,62</b>	<b>35.000,00</b>

	Resultat 2017	Resultat 2016	Budget 2017
<b>Note 4B Huset Løve</b>			
Faste udgifter	27.944,73	24.268,14	25.000,00
Diverse	7.274,45	11.571,33	10.000,00
Lejeindtægt	-16.750,00	-11.600,00	-8.000,00
	<b>18.469,18</b>	<b>24.239,47</b>	<b>27.000,00</b>
<b>Note 4C Huset Nr. Broby</b>			
Faste udgifter	25.836,28	19.993,54	25.000,00
Diverse	6.175,50	8.109,79	10.000,00
Lejeindtægt	-2.650,00	-5.100,00	-3.000,00
	<b>29.361,78</b>	<b>23.003,33</b>	<b>32.000,00</b>
<b>Total Note 4</b>	<b>487.104,54</b>	<b>533.928,49</b>	<b>593.250,00</b>
<b>Note 5 Medlemsrelaterede omkostninger</b>			
Klubsteder generelt	23.373,64	0,00	0,00
Klubsted Nærum	4.548,00	9.804,95	15.000,00
Klubsted Kværkeby/Mulstrup	9.448,00	16.900,00	16.000,00
Klubsted Klippinge	10.189,00	14.300,32	14.400,00
Klubsted Nr. Broby	8.763,00	8.110,50	10.000,00
Klubsted Aabenraa	3.768,00	4.786,00	6.900,00
Klubsted Lillebælt	20.700,00	23.677,00	18.500,00
Klubsted Ristrup	16.742,31	22.707,15	22.900,00
Klubsted Spjald/ Ulfborg	10.800,00	14.583,95	13.300,00
Klubsted Vesterhede	7.650,00	9.568,00	11.000,00
Klubsted Uldum	11.581,24	6.000,00	11.000,00
Klubsted Løve	6.502,00	4.217,36	8.900,00
Klubsted Amager	1.150,00	2.200,00	8.500,00
Klubsted Engelholm	7.300,00	7.200,00	11.000,00
Klubsted Stenum	9.500,00	9.550,00	11.000,00
Klubsted Holbæk	15.421,00	0,00	0,00
Klubsted Mårum	19.580,00	15.269,90	22.000,00
Klubsted Skjoldbjerg	10.215,81	8.050,00	11.000,00
Klubsted Herning	8.916,00	7.700,00	11.000,00
Film om Jørgen Skaftø Rasmussen	-4.087,50	4.356,50	0,00
DVK arrangementer	43.505,48	34.193,21	70.000,00
Motorhistorisk Samråd	118.347,00	122.763,00	125.000,00
Hjemmeside	1.706,04	33.143,90	46.720,00
Køb af klubregalier	2.610,32	1.298,75	5.000,00
Udstillinger, materiel	22.388,52	24.715,28	20.000,00
Udstillinger, diæter & kørsel	7.285,00	12.265,50	15.000,00
Udstillinger, andre omk.	0,00	2.577,91	10.000,00
Udgifter vedr. Swift	1.246,31	1.706,42	4.000,00
Udgifter vedr. MKP Campingvogn	778,02	768,92	1.000,00
Medlems- køretøjslisten	15.000,00		
<b>Total Note 5</b>	<b>414.927,19</b>	<b>413.701,52</b>	<b>519.120,00</b>
<b>Note 6 Administrationsudgifter</b>			
Generalforsamling	8.400,11	11.118,71	20.000,00
Mødeaktiviteter bestyrelsen	9.663,00	13.844,21	10.000,00
Telefon- og kontorgodtgørelse, bestyrelse	16.000,00	12.000,00	16.000,00
Telefon – fax – internet	8.171,35	8.216,30	8.000,00
Porto	36.928,55	26.837,50	50.000,00
NETS - kontingentopkrævning	33.950,02	34.880,78	44.000,00
Forsikringer (ført under Nærum)	0,00	6.650,71	7.000,00



Kontormaskiner	3.123,75	0,00	5.000,00
Kontorartikler	39.111,12	26.498,75	30.000,00
Gebyrer (incl. Adm. værdipapir)	12.508,20	12.694,01	18.000,00
Repræsentation og gaver	29.463,60	13.600,29	30.000,00
Transportgodtgørelse bestyrelsen	35.317,75	30.788,00	40.000,00
Småanskaffelser	100,00	324,00	10.450,00
EDB udstyr / ekstern hjælp	37.279,25	21.122,25	40.000,00
Lønninger incl. personaleomkostninger	358.034,20	357.689,48	395.000,00
Renteudgift	1,87	0,00	0,00
<b>Total Note 6</b>	<b>628.052,77</b>	<b>576.264,99</b>	<b>723.450,00</b>
<b>Note 7 Hensættelser</b>			
Hensættelser	0,00	0,00	
<b>Saldo pr 31. december</b>	<b>0,00</b>	<b>0,00</b>	
<b>Note 8 Tilgodehavender</b>			
Debitorer	4.050,00	26.780,00	
Forudbetalte omkostninger	0,00	0,00	
	<b>4.050,00</b>	<b>26.780,00</b>	

## BUDGET FOR 2018 OG 2019

	Noter	Resultat 2017 Kr.	Budget 2018 kr.	Budget 2019 kr.
<b>INDTÆGTER</b>				
Kontingentindtægter		2.556.683,26	2.700.000	2.650.000,00
Salg af klubregalier		7.250,00	5.000	6.000,00
Lejeindtægter/udgifter		0,00	45.000	0,00
Annonceindtægter m.v.		57.830,00	75.000	60.000,00
Veteran Forsikringsklubben		67.568,60	65.000	65.000,00
Realiserede værdipapirer/udbytter		169.903,72	75000	50.000,00
Urealiserede kurs gevinst/tab		-95.082,26		
Anvisningsprovision		0,00	1000	0,00
Renteindtægter/udgifter		60,58	2000	2.000,00
Renteindtægter værdipapirer		4.869,25	5000	5.000,00
<b>I alt</b>		<b>2.769.083,15</b>	<b>2.973.000</b>	<b>2.838.000,00</b>
<b>OMKOSTNINGER</b>				
Veteran Tidende	1	1.281.729,70	1.300.000	1.300.000,00
Løbsomkostninger	2	43.100,38	100.000	50.000,00
Bibliotek	3	122.403,53	100.000	100.000,00
Nærum + Åbenrå + Løve + Fyn	4	487.104,54	575.000	525.000,00
Medlemsrelaterede omkost.	5	414.927,19	500.000	450.000,00
Administrationsomkostninger	6	628.052,77	675.000	675.000,00
Hensættelser	7	0,00		0,00
<b>I alt</b>		<b>2.977.318,11</b>	<b>3.250.000</b>	<b>3.100.000,00</b>
<b>Årets ordinære resultat</b>		<b>-208.234,96</b>	<b>-277.000</b>	<b>-262.000,00</b>



Foto fra Bülow's arkiv / DVK.

## Lidt mere om lotteri-biler...

Lidt supplement i forlængelse af artiklen i sidste VT om lotteribiler. Ovenstående foto er taget i 1921 i baggården hos den daværende Ford-importør F. Bülow & Co., Toldbodvej i København. Vind en Ford for 1 krone!

Men kunne også vinde en lastbil. Unge Frk. Hansen, som var ansat i en boghandel i Helsingør, ja hun var så heldig at vinde en Studebaker lastbil i 1948. Hvad gjorde hun så? Hun gik hen i Brugsen og spurgte uddeleren om han havde lyst til at købe en lastbil. Dengang solgte brugsen både møbler, hårde hvidevarer, foderstoffer, og meget andet.

Uddeleren sagde ja tak, og de fik handlet. Frk. Hansen fik en pose penge, og uddeleren fik en ny lastbil, noget som ellers ikke var så nemt i 1948.

*Uffe Mortensen*







## GRILLTUR 2018

Mødested Fyn afholder grilltur lørdag d. 11.08.2018.

Vi mødes ved klubhuset, Vesterågade 16, 5672 Broby, kl. 09:30.

Hvor vi starter med morgenkaffe, derefter går turen ud i det dejlige Fyn, hvor den medbragte frokost indtages, efterfulgt af endnu en køretur til det bliver tid til at drikke Jeres medbragte eftermiddagskaffe.

Derefter går turen videre til Hinevad, hvor vi tænder op i grillen - mødestedet har sørget for et grill-arrangement.

I skal også medbringe bord, stole, bestik m.m. samt det i skal drikke.

Der er en egenbetaling på kr. 75,00 pr. person.

Tilmelding fra d. 15. juni til d. 1. august til Lene og Niels Larsen på telefon 24673869 eller mail: [lenenielslarsen@gmail.com](mailto:lenenielslarsen@gmail.com)

Der kan max deltage 30 biler, der er mindst 35 år.

Tilmelding er først gældende når beløbet er indbetalt på konto 2024 -8125610219.

**HUSK** navn - vi vil også gerne have telefonnummer, så vi kan kontakte jer, hvis der sker ændringer.

Med Venlig Hilsen  
Mødested Fyn  
Lene og Niels

## Havnetræf i Kerteminde 2018

Kør en aftentur til Kerteminde med din gamle bil - motorcykel eller knallert.

Der er mulighed for parkering ved den gamle silo ved havnen.

Tag madkurven med og nyd den flotte udsigt ud over havnen og synet af de flotte køretøjer samt få en snak med andre med den samme interesse for gamle køretøjer.

**Mødetidspunkt kl. ca. 18,30 den sidste onsdag i hver måned, første gang den 24. april 2018.**

Alle er velkomne til at deltage også fra andre klubber. Eventuelle spørgsmål stilles til Arne Sørensen Tlf. 65 32 22 49



## LØVSPRINGSTUREN 28. april 2018

Igen i år er der Løvspringstur på Fyn.

Turen starter kl. 09:00 hos

**Korup Dækservice, Rugaardsvej 392, 5210 Odense NV,**

hvor centeret byder på morgenkaffe og rundstykker og der bliver lejlighed til at se centeret.

Herefter kører vi ad små listige veje til nok Danmarks største tomatproducent

**Alfred Pedersen & Søn, Assensvej 217, 5250 Odense SV,**

hvor vi bliver delt i to hold, og medens det ene hold får en rundvisning på ca. 1 time, ser det andet hold en 20 minutters film om virksomheden og man indtager sin medbragte frokost, herefter byttes så hold 1 ser film/spiser frokost og hold 2 får rundvisning.

Så køres der igen til

**Fælgerenovering.dk, Stationsvej 102, 5792 Aarslev,**

hvor vi får lejlighed til at se hvorledes fælge kan renoveres og samtidig indtager vi vor medbragte kaffe/the/kager.

Tilmelding til:

Jørgen Kastrup  
Tlf. 30 91 19 41



Frivillige fik et ridderslag

Daværende kulturminister Niels Matthiasen (S) gav 26. maj 1978 de frivillige medarbejdere på Sporvejsmuseet Skjoldenæsholm et ridderslag, da han forestod den officielle indvielse af det midtsjællandske museum. Siden er museet blevet mange gange større, både hvad angår de faste anlæg, den trafikerede strækning og vognparken af sporvogne og busser.

40-års jubilæet fejres på dagen, lørdag 26. maj 2018, og Sporvejsmuseet håber, at en snes ejere af biler fra 1972 eller tidligere vil være med til at spole tiden tilbage til de gamle sporvognes storhedstid.

Deltagelse er gratis for fører og passagerer.

Kontakt museets pressesekretær Søren Palsbo, tlf. 60 83 62 34 eller e-mail: [presse360@gmail.com](mailto:presse360@gmail.com)





Lat: 57.439384  
Long: 10.536744



# STYRKEPRØVEN 2018

2. - 5. AUGUST

FREDERIKSHAVN, DANMARK

I 2018 er det atter Danmarks tur til at afholde **STYRKEPRØVEN**.

Styrkeprøven er siden 1983, en årlig tilbagevendende begivenhed for historiske køretøjer fra før 1926. Et løb der går på skift imellem de skandinaviske lande.

Løbet afvikles i Nordjylland omkring Frederikshavn og Skagen.

Vi bor på Scandic Hotel "The Reef", Tordenskjoldsgade 14, 9900 Frederikshavn, som ligger tæt på havnen. Hotellet som har et stort badeland, give rabat på ekstra overnatninger før og/eller efter løbet.

Yderligere overnatninger før og/eller efter skal bestilles direkte på hotellet.

Opgiv at I er deltagere i **STYRKEPRØVEN**.

## Pris for deltagelse:

pr. person uden overnatning	1.850,- DKr.
pr. person i dobbeltrum:	3.200,- DKr.
pr. person i enkeltrum:	4.200,- DKr.

## Deltagergebyr dækker:

3 X overnatning med morgenmad.  
3 X aftenspisning. (Lørdag incl. drikkevarer ad libitum).  
1 X frokost (Frokost fredag i Skagen for egen regning).

Deltagere der medbringer autocampere og slæb - se placering: [www.frederikshavnmarina.dk](http://www.frederikshavnmarina.dk)

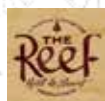

[www.scandichotels.dk](http://www.scandichotels.dk)

telefon +45 98 43 32 33

e-mail: [thereef@scandichotels.com](mailto:thereef@scandichotels.com)



Udfyld tilmelding på [www.veteranbilklub.dk](http://www.veteranbilklub.dk) under kalenderen den 2. august 2018.

## Tilmeldingsfrist 1. maj 2018

Efter 1. maj gælder de normale hotel afbestillings regler.

På festligt gensyn 2. august 2018.

Yderligere oplysninger eller hjælp kontakt venligst en af nedenstående

Styrkeprøven 2018 har Dansk Veteranbil Klub som ansvarlig arrangør.

Løbsledelsen består af:

Dorte Stadil telefon ~ +45 40 15 80 08 ~ e-mail: [dorte@stadil.net](mailto:dorte@stadil.net)

Thorben Damsgaard telefon ~ +45 21 49 18 41 ~ e-mail: [thorben@elleham.dk](mailto:thorben@elleham.dk)

Krænh Hjortlund telefon ~ +45 30 33 73 70 ~ e-mail: [kraenh@hotmail.com](mailto:kraenh@hotmail.com)





## Støt din klub!

Tegn veteranforsikring gennem ETU Forsikring A/S



- Lejlighedsvis kørsel hele året, uden tillæg
- Vejrhjælp inklusiv, på originale biler og motorcykler
- 25% flåderabat ved min. 2 kaskoforsikret køretøjer
- Veteranbiler, lastbiler, motorcykler, knallerter
- Vi forsikrer også ombyggede/uoriginale køretøjer

Mere info på [www.etuforsikring.dk](http://www.etuforsikring.dk) eller klubbens hjemmeside.



## ML Vandtek.dk



## VANDPOLERING GLASBLÆSNING SANDBLÆSNING

facebook

ml vandtek vandpolering

31 26 66 66

Stenlillevej 11 4295 Stenlille

## Veterandele.dk

- reservedele og materialer til veteran køretøjer

Vi har et bredt sortiment af materialer til dit restaureringsprojekt:

- ⇒ Tin
- ⇒ Esbjerg maskinemalje
- ⇒ Frostpropper
- ⇒ Pærer 12V / 6 V
- ⇒ Ledning
- ⇒ Benzin slange

Stort lager af gummilister



Vi forhandler Castrol's produkter fra dansk importør.



### CALIBER AUTORADIOER



Retro radioer der virkelig holder stilen

Vi forhandler Gulf's anerkendte klassiske olier 20/50 Sae 30 og Sae 50 zink indhold på 2400 ppm



Vi har udvidet vores lager, så vi nu både er lagerførende i Ford T og Ford A sliddele



Benyt dig af vores gode rabatorrdninger ved køb for over kr. 500,00 fragtfrit leveret, ved køb over 1.000,00 fratrækkes 5% og ved køb over kr. 2.500,00 fratrækkes 10%

Vi har fået en god aftale med post Danmark kun kr. 49,00 i fragt for 0 -10 kg

Se vort øvrige sortiment gode tilbud på [www.veterandele.dk](http://www.veterandele.dk)

Tinghusevej 23, 3230 Græsted Telefon: 49 26 64 20 \* Mail: [info@veterandele.dk](mailto:info@veterandele.dk)

## MB MOTOR

48391693

[www.mbmotor.dk](http://www.mbmotor.dk)



Karburator/indsprøjtning  
tændingssystemer

5 gas måling

fejlsøgning

datalogning

OBD-udlæsning

optimering/justering

Dynotest, road test.

Bil MC reparation

Karosseri- og pladearbejde, lakering

## MB MOTOR

v/Mikael Breiding

Larsensvej 10 B, 3230 Græsted

Tlf. 4839 1693

[mbmotor@mail.dk](mailto:mbmotor@mail.dk)

DVK-medlemmer tilbydes 20% rabat på arbejde  
Der ydes ikke rabat på reservedele

**Man behøver ikke  
være veteran...**



Rustreparation af veteranbiler

Pladedele fremstilles

[www.veteransmeden.dk](http://www.veteransmeden.dk)

bo@kjer.net

ved Bo Kjer

40458882

Ballerupvej 91 3500 Værløse

## Dansk Veteranbil Klub Regalier

VEST	DVD film	STOFMÆRKE	KASKET	VOGNMÆRKE
 <p>RØD/SORT med logo med navn kr. 400,00</p> <p><b>kr. 350,00</b></p>	 <p><b>Kr. 200,00</b></p>	 <p>Bredde 7 cm</p> <p><b>Kr. 25,-</b></p>	 <p><b>Kr. 50,-</b></p>	 <p>Bredde 6 cm</p> <p><b>Kr. 125,00</b></p>



**Bestilling kan ske ved henvendelse til:**

**Sekretariatet**

Telefon: 0045 4556 5610

e-mail: [kontor@veteranbilklub.dk](mailto:kontor@veteranbilklub.dk)





## Biler sælges



**MGA Roadster, 1962.** Klassisk engelsk sportsvogn, British Racing Green. Meget flot stand og løbende vedligeholdt af MG mekaniker. Kører fremragende. Sorte nummerplader. Monteret med Lita sportsrat (original rat haves). Nuværende ejer har haft bilen siden 1999. Pris: kr. 185.000.

Jørgen Frode Bakka, tlf. 40115434  
e-mail: frode@bakka.dk

## Dele til biler sælges

Reserve dele til **Volvo 444 og 544** sælges: køler til 544 og 444, instrumentbord 444 og 544, for og bagklap, døre 444 og 544, benzintank, mellemstykke for, gummistykker til bagskærme, sæder 444, 544 og meget andet.

Jørgen Hansen, tlf. 21250549  
e-mail: jelhansen1@gmail.com

Til **Goggomobil 400-350** ca.1960 sælges: Diverse bremses, tromler, ankerplader, styretøjsdele, aksler. for og baghjulsofhæng fælg med hjulkapsel, samt meget andet. Alt sælges samlet.

H. P. Nielsen, tlf. 40148037

Til **SAAB 900** 1979-93 sælges: 4 udvendige dørplader (4-dørs) h & v bagskærme (2-dørs) alt originale dele.

Til **BMV 320** H & V bagskærme til 4 dørs model, originaldele.

H. P. Nielsen, tlf. 40148037

## Annoncekupon til Køb & salg i VeteranTidende

Rubrikannoncer vedrørende veterankøretøjer optages gratis.

DVK hæfter ikke for de annoncerede effekters ægthed og stand.

Salg  Køb      Tekst: \_\_\_\_\_

Biler \_\_\_\_\_

Dele til biler \_\_\_\_\_

MC \_\_\_\_\_

Dele til MC \_\_\_\_\_

Automobilia mv. \_\_\_\_\_

Diverse \_\_\_\_\_

Medl.nr. og navn: \_\_\_\_\_

Adresse: \_\_\_\_\_

Tlf. og email: \_\_\_\_\_

DVK · Nærum Hovedgade 3 · 2850 Nærum  
Mail: kontor@veteranbilkklub.dk  
Husk! Sidste frist den 10. i måneden!

- fortsat fra bagsiden...

## ● Bagklappen ●

Motoren er et kapitel for sig selv: 'Percy Rileys Masterpiece' - fire cylindre og et slagvolumen på 1087ccm. Den har to sideliggende knastaksler og halvkugleformede forbrændingskamre med ventiler med 90graders indbyrdes vinkel. Tændrørene sidder lige midt i toppen. Motoren har kun to hovedlejer; men den afbalancerede krumtap er så solidt konstrueret at den kunne kapere mange flere kræfter end de 29 HK den har i standardudførelsen. En Brooklands Nine har 50.

JN4438 er et 1934-nummer fra Sydengland; hvor bilen har boet hele tiden, lige indtil jeg byttede mig til den i foråret. Den er toldsynet, afgiftsberigtiget og indregistreret og til vinter skal jeg have en passende sort 'vanteplyde'. Læg mærke til den lille lygte i nummerpladen. Det var den eneste bag- og bremselygte. De to Duolamps er en senere opgradering; afviservinger er den født med. Jeg er meget glad for min Riley og jeg synes selvfølgelig at bagenden udstråler al den hygge bilen besidder.

Peter Bering

**Husk** at alle former for annoncer og invitationer mv. skal sendes til DVKs sekretariat, f.eks. på mail: kontor@veteranbilkklub.dk – altså *ikke* til redaktionen! Se i øvrigt side 3. Rubrikannoncer er gratis for medlemmer af DVK.



## ● Bagklappen ●

### Riley Nine Monaco 1934

På stand 98 ved The Motor Show i London i 1926 kunne man se den nye Riley 9, som kunne købes fra 1927. Der var to åbne karosserier og to lukkede: San Remo og Monaco. Sidst nævnte var stjernen i kvartetten. Karosseriet var et træskelet med filt-polstring og voksdugsbeklædning. Der var lædersæder og plads til fire voksne mænd – trods bilens beskedne dimensioner: 9' akselafstand. Et af de særlige kendetegn var et indbygget bagagerum med aflåst klap; det var noget helt nyt i England og ikke hverdagskost nogen steder dengang. En Nine Monaco kostede £298. Og det kostede den lige til den sidste, som blev bygget i 1937.

Min vogn er fra 1934, karosseriet er helt stålbeklædt og den er kortere med en akselafstand på 8'10½"; men der er stadig plads til fire voksne, som tilmed alle sidder foran bagakslen. Man sidder forbløffende godt. Og det nævnes at en de biledesignere, der var imponeret over Monaco, var Henry Royce, hvis første 'Continental' Phantom II var inspireret af Riley Nine. Som billedet næsten viser, er det bredeste sted på karosseriet nøjagtigt udfor forsædepassagerernes skuldre, hvilket giver gode pladsforhold indendøre. Bagagerummet er ikke voldsomt stort. Og det har absolut ikke vandret bund; men et skråplan som medfører, at glatte genstande ligger helt nede ved hængslerne, når man har kørt friskt om et par hjørner. Og køregenskaberne opfordrer til kvik kørsel. Det er en forholdsvis let vogn, som trods sin højde har et ret lavt tyngdepunkt. Den styrer præcist og har store tromlebremser, så det er bil man er helt tryk ved.

- teksten fortsætter på omslagets inderside...

Sorteret Magasinpost  
ID nr. 42123

AI henvendelse:  
 Dansk Veteranbil Klub  
 Tlf. 45 56 56 10  
 Mail: kontor@veteranbilklub.dk