

VETERAN TIDENDE



Dansk Veteranbil Klub

Nærum Hovedgade 3, 2850 Nærum

Telefon: 4556 5610 (mandag - torsdag 10-13)

Telefax: 4556 5611 (hele døgnet)

e-mail: kontor@veteranbilklub.dk

www.veteranbilklub.dk

www.dvk-database.dk

Giro/DDB reg. nr. 9570 konto 600 4253

Arb. Landsbank reg. nr. 5326 konto 0359 651

Veteran Tidende

Månedligt medlemsblad for Dansk Veteranbil Klub.

Eftertryk i begrænset omfang tilladt med omhyggelig kildeangivelse. Oplag: 6200 ISSN 1600-8278

Redaktionen:

Dorte Stadil
Ryvej 31, 2830 Virum
vt@veteranbilklub.dk

Redaktionelt stof sendes inden den 15. til redaktørens adresse.

annoncer og invitationer til klubbens kontor, fax eller mail senest d. 20.

Professionelle annoncer skal leveres reproklare.

Announcepriser:

1/1 side: Kr. 3.000,-
1/2 side: Kr. 1.600,-
1/4 side: Kr. 900,-
1/8 side: Kr. 500,-
10% rabat ved indrykning i 3 numre eller mere.

Rubrikannoncer med foto: Kr. 200,-

Indbydelser til DVK's løb og arrangementer optages gratis. Indbydelser til andre løb og arrangementer, hvor vore veterankortetøjer aktivt kan deltage, er i begrænset omfang gratis.

I redaktionen:

Morten Alstrup
Svend Carstensen
Peter F. Lykkeberg
Erik Nielsen
Leif Gr. Thomsen
Thom Bang Pedersen

Layout, sats:

Ole Callesen, tlf. 6178 1611
Skovhusevej 7, Aller, 6070 Christiansfeld
oc.aller@c.dk

Tryk: Jørn Thomsen Offset, Kolding

Bestyrelsen

Formand:

Klubsekretariat, bibliotek, kontakt til medlemmer og veteranforsikringsklubben og VT

Dorte Stadil
Ryvej 31, 2830 Virum
Tlf. 4583 8008

dorte.stadil@veteranbilklub.dk

Næstformand:

Modesteder og udstillinger Midt- & Nordjylland

Kristian Nørgård Gravesen
Bjerregårdsalle 10, 6933 Kibæk
tlf. 2781 0131

nsunuser@gmail.com

Kasserer:

Per Henrik Nielsen
Munkebjergvej 1.st.th, 5000 Odense C
tlf. 2969 2423
phn@vandcenter.dk

Registre, sektioner, køreselskaber & klub i klubben

Erik Lindholm
Stokbrovej 140, 8520 Lystrup
Tlf. 8623 0295
erik@lindholmst.com

Sekretær:

Protokol
Kaj Dyring Larsen
Hasselparken 23, 4040 Jyllinge
Tlf. 4678 8687
kaj.dyring.larsen@veteranbilklub.dk

Løb og arrangementstilskud

Ib Rasmussen
Tisvilde Lundevej 1, 3220 Tisvilde
Tlf. 2026 3220 (efter kl. 16)
rasmussen@sport.dk

Modesteder og udstillinger Fyn & Sydjylland & MhS

Henning Thomsen
Bogyden 14, 5610 Assens
Tlf. 4051 4799
rosenparken@hotmail.com

Modesteder og udstillinger Øst

Ole Poulsen
Bursøvej 33, 4930 Maribo
Tlf. 5470 0358
ole.poulsen@veteranbilklub.dk

Suppleanter:

Erik Mieth, Øst. Tlf. 2234 6195
Kay Riber, Vest. Tlf. 4055 3322

Mødesteder og mødestedsansvarlige

Amager

Hørby Allé 11, 2770 Kastrup
H.P. Svendsen, 4044 4464
hp@bmt-byg.dk

København Nærum

Nærum Hovedgade 3, 2850 Nærum
Ernst Elholm 2421 3631
ernst@elholm.se

Midtsjælland - Kværkeby:

"Steffensgård"
Kværkebyvej 79, Kværkeby,
4100 Ringsted
Kontakt: Preben Boisen, 4035 1585
samme adresse som mødestedet

Østsjælland - Klippinge:

Nygade 3, 4672 Klippinge
Kontakt: Kai Wredstrøm, 5657 8205
Samme adresse
angliakai@dukamail.dk

Vestsjælland - Løve

Knudstrupvej 6, Løve, 4270 Høng
Dirch Glad
Tlf. 2084 8940
dirchglad@gmail.com

Nordsjælland - Mårum

Tinghusevej 23, Mårum, 3230 Græsted
Ib Rasmussen, 2026 3220
rasmussen@sport.dk
www.dvk-maarum.dk

Sydsjælland - Engelholm

Engelholmvej 7A, 4733 Tappernoje
Peter Bering, 5599 6089
pb@arkitektbering.dk

Fyn:

Vesterågade 16, Nr. Broby, 5672 Broby
Anne Lise Gustafsson
Tlf. 6263 2051
annelise.gustafsson@veteranbilklub.dk

Sydvestjylland - Skjoldbjerg

Skjoldbjergvej 52, 6623 Vorbasse
Ib Rønne, 2280 8112
roenne@dlgpost.dk
Bruno Kold, 2099 0026
kold@profibermail.dk

Nordjylland - Stenum:

Vanggård, Vanggårdsvej 25, 9700 Brønderslev
Kraen Hjortlund, 3033 7370
kraenh@hotmail.com

Midtjylland - Herning

Autogalleriet, Industrivej 1a, 7400 Herning
Peer Bak, tlf. 9712 2914
peba@kabelmail.dk

Østjylland - Ristrup:

Ristrup Hovedgård, ved Sabro
Erik Nielsen, 8692 3943
Jens Rasmussen, 2484 0013
chevrolet@rasmussen.mail.dk

Østjylland - Uldum

Uldum Mølle, Skolegade 25, 7171 Uldum
Poul-Erik Jakobsen, 2723 1433
jakobsen@skjermad.dk
Erik Hougaard, 4034 0049
k.e.hougaard@mail.dk

Vestjylland - Spjald

Højgård, Holstebrovej 17, 6971 Spjald
Henning Knudsen, 9738 1264
Samme adresse

Sydvestjylland - Vesterhede

Refshøjvej 49, Vesterhede, 7250 Hejnsvig
Lene og Ove H. Iversen, 7533 9321/ 2395 0721
Jorgen Jacobsen, 2022 2729 yak@esenet.dk
www.dvk-sydvest.dk

Sydøstjylland - DVK - Lillebælt:

Ryegård, Ndr. Kobbelvej 27, Fredericia
John Andersen, 2978 2909
ja-ryegard@c.dk
Ole Troen, 2071 6694
troline@yahoo.dk

Sønderjylland - Åbenrå:

Skolevænget 12, 6200 Åbenrå
Erik From, 7462 5361
erik.kef@webspeed.dk

Historiske nummerplader MhS

Michael Deichmann, By-Lyngen 4
3230 Græsted
Tlf. 2227 8651 - Kontortid: 18-19 i hverdage
michael@deichmann.org

Klubber i Dansk Veteranbil Klub

Dansk Austin Klub

Bogeshøjvej 15, 8305 Samsø
Stefan Wolffbrandt, 8659 3300
www.danskaustinklub.dk

Ford T Klubben Danmark

Claus Olesen, 5950 7155
claus@clo.dk

Ford V8

Kim Høier
shoobox@hotmail.dk

Foreningen Motorhistoriske Formidlere

Svend Carstensen, 3969 8115
svca@post3.tele.dk

Jensen-Klubben

Poul G. Jensen, 4050 4364
takko@takko.dk

Vejledere

Amerikanske biler

Johnny B. Rasmussen, tlf. 2074 5709
johnnybgoode@rasmussen.dk

Austin Seven

Ole Troen
Tlf. 7594 3494
troline@yahoo.dk

Chevrolet 1911 til 1941

Jens Rasmussen
Tlf. 2484 0013
chevrolet@rasmussen.mail.dk

FIAT - Efterkrigs

Kurt Krogh
9868 1189 - kurtgionna@mail.dk

Ford V8 Flathead 1932-53

Jens Munk, tlf. 6596 1303
jens.munk@fordv8.dk

Ford T

Claus Olesen
5950 7155 - claus@clo.dk

Mercedes-Benz

Folmer Larsen
6538 2497/4034 1189

Pontiac

Poul Arne Christensen
tlf. 4027 2930 poularne@email.dk

Porsche

Thomas Teisen, tlf. 4094 2520
tteisen@yahoo.com

Rover

Henning Helmer, 4919 2700
henning.helmer2@gmail.com

Singer

Bent Friis, tlf. 6135 2211
bent.friis@veteranbilklub.dk

SAAB

Jan Bechmann, tlf. 49194286
Bechmann.eng@mail.dk

Tatra

Svend Carstensen
3969 8115

Toyota

Henning Holm
4056 8011

Volvo

Ole Callesen
6178 1611

Revision

Henning Andersen
Erwin Koster Kristensen.

FIVA

FIVA-pas fås ved henvendelse til:
Niels Jonassen
Boserupvej 510, 3050 Humlebæk
Tlf. 4919 1129
aurelia@webspeed.dk

Klubregistre

Mærkeregistre

Austin Seven
Jørgen Frode Bakka, 4576 1224
www.austinseven.dk

Chevrolet 1911-41

Jens Rasmussen, 2484 0013
chevrolet@rasmussen.mail.dk

Ford Junior

Michael Deichmann, 2227 8651 aften
michael@deichmann.org
www.fordyandcmodelregister.dk

Morris

Ole Nordlund, 4656 0229
jonordlund@mail.dk

Opel

Frederik Ravn-Larsen
3250 1237

Porsche

Paul Wilson, 2728 5725
paul@yellow1.dk

Renault

Kristen Korsgaard, 8648 6968

Singer

Kaj Dyring Larsen, 4678 8687
kaj.dyring.larsen@veteranbilklub.dk

Studebaker

Gorm Albrechtsen,
9722 3630/4044 7505
post@gorma.dk

Triangel

Uffe Mortensen, 4920 2301
autotriangel@gmail.com

VW - luftkølede

Robert Hagen, 3251 7624
robert.hagen@sas.dk

Køreselskaber/Sektioner

Alvis

Peter Bering, 5599 6089
pb@arkitektbering.dk

Jydsk Køreselskab

Ivan Kristiansen
Dag 9412 0711
Aften 9411 9179

Køreselskab Fyn

Anne Lise Gustafsson, 6263 2051
annelise.gustafsson@veteranbilklub.dk

Køreselskab DVK Lillebælt

Bob Rudy Hansen, 2323 6706
bobrhansen@gmail.dk

Køreselskab Vest

Erik Hougaard, 7583 0049

Peugeot

Claus Sonne Linnedal, 3252 7777
linnedal@hotmail.com

Bibliotek

Åbent på ordinære klubaftener i Nærum kl. 19-21 og alle tirsdage kl. 10-14 eller efter aftale.
bibliotek@veteranbilklub.dk
Telefon 4556 5610 kl. 10-13.
Biblioteksudvalg: Peter Bering, Anders Ditlev Clausager, Niels Jonassen (fmd.)
Foto: Uffe Mortensen, 4920 2301
autotriangel@gmail.com



*Fra Idrættens Hus, Brøndby, før starten på Skagenløbet 2014.
Foto: Ole Callesen.*

Indhold

Startsteder 60 års jubilæet.....	3
Aktivitets- og mødekalender.....	4
Klubaktiviteter	6
Tilbagevendende aktiviteter.....	9
Billeder fra DVKs læsere.....	9
Skagenløbet 2014 set fra bagsædet.....	10
Nye medlemmer.....	17
Maybach - toppen af luksus og kvalitet	18
Maybach.....	20
Aftentur i det fynske	23
Jens Høstrups forårsløb.....	23
Metro besøg	24
4 dage i sportsvogn til Harzen	25
Nivå løbet.....	26
Et diagonalt hovslagsskifte	28
Nyt mødested, Skjoldbjerg.....	30
Knallerter i Danmark	31
Prøvekørsel Bentley 1954.....	32
Lidenlundløbet	34
Kommentarer til VT.....	35
Bøn fra biblioteket	36
Kan nogen give en forklaring	37
Invitationer	38
Køb / Salg	41

Sommers Automobile Museum

Nærum Hovedgade 3, 2850 Nærum, tlf. 4556 5600.
 Åbningstid: Søndage 14.00-17.00.
 Ved særudstillinger tillige onsdage 18.00-21.00.
 Entré for voksne: Kr. 50.
 Børn kun i følge med voksne.

Museet betjenes i åbningstiden af Motorhistoriske Formidlere.
 Grupper på mindst 20 hele ugen efter aftale pr. tlf. eller e-mail.
 Kontortid: Mandag-onsdag 10.00-15.30,
 e-mail lillian.bech@e-sommer.dk



MØDETID FRA STARTSTEDERNE
 i forbindelse med DVKs Jubilæumsfest 16. og 17. august 2014:

Sted	Morgenmad kl.	Afgang kl.	Frokost
Nærum	: 08.30 09.30	12.00	Storebælt feriecenter, Storebæltvej 85, 4220 Korsør
Mårum	: 08.30 09.15	12.00	Storebælt feriecenter, Storebæltvej 85, 4220 Korsør
Kværkeby	: 09.00 10.00	12.00	Storebælt feriecenter, Storebæltvej 85, 4220 Korsør
Løve	: Kontaktes direkte	12.00	Storebælt feriecenter, Storebæltvej 85, 4220 Korsør
Fyn	: 10.30	Brunch i Klubhuset, Nr. Broby	
Spjald	: 09.00 10.00	12.30	Hotel Opus, Egebjergvej 1, 8700 Horsens
Stenum	: 08.00 09.00	12.30	Hotel Opus, Egebjergvej 1, 8700 Horsens
Ristrup	: Kontaktes direkte	12.30	Hotel Opus, Egebjergvej 1, 8700 Horsens
Åbenrå	: 09.00 10.10	12.30	Aagaard kro, Bramdrupvej 136, 6040 Egtved
Fredericia	: 09.00 10.30	12.30	Aagaard kro, Bramdrupvej 136, 6040 Egtved

Man er selvfølgelig velkommen til at springe morgenmaden over, og kører direkte til frokoststedet og mødes med de andre, hvis det er mest praktisk, men venligst giv besked på kontoret, så de ansvarlige tovholdere kan få så opdateret deltager liste som muligt.

Efter frokost kører vi alle mod Hindsgavl og drikker eftermiddagskaffe kl. 15.00.

Indlogering, på Hindsgavl Slot og i husene på kursuscenteret. Fordelingen er som der stod i invitationen, efter "først til mølle" princippet.

God sommer og på gensyn d. 16. august 2014
 Dorte Stadil



Bemærk: På grund af sommerferien udkommer VT august uge 34.



Møder

JULI

- Torsdag 10. Aabenraa.** Vi mødes kl. 19.00 til grillaften.
Torsdag 10. Lillebælt. Klubmøde
Torsdag 10. Mårum. Klubmøde så sparker vi dæk
Torsdag 10. Skjoldbjerg. Klubmøde. Kl 18.00
Tirsdag 15. Kværkeby. Sommerferie - intet møde.
Onsdag 16. Engelholm. INTET MØDE - sommerferie
Freitag 18. Uldum. Eftermiddags-besøg på Vejle Havn
Tirsdag 22. Klippinge. Klubmøde "havehyggekomssammenmøde"
Torsdag 24. Skjoldbjerg. Fast klubdag. Kl 18.00
Tirsdag 29. Fyn. Køretur ud i det blå
Onsdag 30. Amager. Grillaften hos Walbom
Torsdag 31. Skjoldbjerg. Besøg hos Bent Fasterholt i Billund

AUGUST

- Torsdag 7. Nærum.** Mødeaften, Johnny Rasmussen MhS
Søndag 10. Amager. Veteran Fly-In, Roskilde lufthavn
Tirsdag 12. Uldum. Klubmøde
Torsdag 14. Aabenraa. Klubmøde om 60 års jubilæumstur
Torsdag 14. Lillebælt. Klubmøde
Torsdag 14. Mårum. Klubmøde om 60 års jubilæums Mårumstur
Lørdag 16. Kværkeby. Startsted DVKs jubilæums arrangement.
Lørdag 16. Nærum. Startsted DVKs jubilæumsarrangement.
Tirsdag 19. Kværkeby. Klubmøde kl. 19.00.
Onsdag 20. Engelholm. Møde med gamle køretøjer
Tirsdag 26. Fyn. Klubmøde og bagagerumsmarked
Tirsdag 26. Klippinge. Klubmøde Ole og Karen Poulsen kommer

SEPTEMBER

- Torsdag 4. Nærum.** Klubmøde
Torsdag 11. Lillebælt. Klubmøde
Torsdag 11. Mårum. Klubmøde og bagagerumsmarked
Tirsdag 16. Kværkeby. Klubmøde kl. 19.00.
Tirsdag 23. Klippinge. Klubmøde Sidste halvdel af Peking/Paris
Torsdag 25. Morris-møde. Morris-møde hos Finn Hansen, kl. 19.00
Tirsdag 30. Fyn. Foredrag om Shuttleworth Collection.

OKTOBER

- Torsdag 2. Nærum.** Klubmøde foredrag ved Lars Thousig
Torsdag 9. Lillebælt. Klubmøde
Torsdag 9. Mårum. Klubmøde med foredrag
Tirsdag 14. Fyn. Kl. 19.00. Cafe og biblioteksaften.
Tirsdag 21. Kværkeby. Klubmøde kl. 19.00.
Tirsdag 28. Fyn. Klubmøde hos SIMAC i Svendborg kl. 19.00
Torsdag 30. Morris-møde. Morrismøde hos Ole Nordlund, kl. 19.00

NOVEMBER

- Torsdag 6. Nærum.** Klubmøde Charlottenlund Travbane
Tirsdag 11. Fyn. Vægteren fra Kerteminde
Torsdag 13. Lillebælt. Klubmøde
Tirsdag 18. Kværkeby. Klubmøde kl. 19.00.
Tirsdag 25. Fyn. Julefrokost
Torsdag 27. Morris-møde. Morrismøde hos Lenn.Poggenborg, 19.00

DECEMBER

- Torsdag 4. Nærum.** Klubmøde juleafslutning.
Tirsdag 9. Fyn. Julehygge med Gløgg og æbleskiver.
Torsdag 11. Lillebælt. Klubmøde

Løb og arrangementer

JULI

- Freitag 4. -søndag 6. Tour de Hvidebæk på Vestsjælland.** Info VT 455. Tilmelding Uno Andersen, tlf. 59595741, eller e-mail: uno@ka-net.dk
Lørdag 5. -søndag 6. Bornholm Rundt 2014 Bornholms Motor-Veteraner indbyder til rally nr. 37. Tilmelding e-mail: info@bornholmstours.com eller tlf. 45493200 - fax 56494310
Lørdag 5. Uldum Gademusik med veterantræf
Søndag 6. "Københavnier" med start fra Nyhavn, en kulturel køretur i Københavns nye havneområder. Kun tilmeldte køretøjer. Tilmelding Kim Polte e-mail kimpolte@hotmail.com
Onsdag 9. Aftentur - Vejle havn. Kl. 19.00
Lørdag 12. Madpakketur til Kulsvierne i Gribskov. Info Arne Castello Jensen, tlf. 4586 8194 / 2946 1224. VT 454
Onsdag 16. Aftentur i det fynske. Mødes mellem 17.30 og 18.00 hos Mette og Alfred Svendsen, Svendborgvej 18, Ollerup. Info Mette og Alfred, tlf. 6220 2758 / 2139 0685.
Torsdag 24. -lørdag 26. 46. Ringkøbingløb v. Hotel Fjordgården og v. rådhuset i Ringkøbing m.v., Tlf. 97322342 / 40182342
Lørdag 26. Biler der fulgte sporvognene. Tilmelding 60836234 eller e-mail: spalsbo@gmail.com
Lørdag 26. -søndag 27. Damp- og Nostalgi i Andelslandsbyen Nyvang.
Søndag 27. Stumpemarked, Rismarksvej 52, 5220 Odense V, kl 10 - 15 info hos Per Mortensen, 2217 9665
Torsdag 31. Harald Nyborg løb. Start Roskilde Industrivej 29, 4000 Roskilde. Mødetid kl. 18:00 - start kl. 19:00. Info VT 453
Torsdag 31. -søndag 3. august. Viking Run 2014 på Dyrskuepladsen i Roskilde.

AUGUST

- Lørdag 2. -søndag 3. Copenhagen Historic Grand Prix på Bellahøj Park**
Lørdag 2. Old Timer-turen 2014, Veteranlauget i Odder. Info VT 454. Internet link www.veteranlauget.balshave.dk
Mandag 4. Åbning af nyt mødested i Herning. Info VT 457
Freitag 8. -søndag 10. Made In Great Britain - Classic Motor Show, 7840 Højslev
Lørdag 9. Munkebjergløbet 2014. Info Hans Geschwendtner, tlf. 40411921
Lørdag 9. Stevnsløbet. Info Hans Peter Nielsen, tlf. 40148037
Søndag 10. Munkebjerg Hillelimb. Info Hans Geschwendtner 40411921
Søndag 10. Veteran Fly-in. Roskilde Lufthavn Link
Onsdag 13. Aftentur - Vejle havn. Kl. 19.00
Freitag 15. -søndag 17. Stempeltræf i forbindelse med Randers-ugen. Foregår på Festivalpladsen bag Graceland, Randers SØ. Info Hans Pedersen, tlf. 29848282 eller 87792266. e-mail: hans.pedersen@bilnostalgi.dk
Lørdag 16. -søndag 17. DVK's 60 års fødselsdagsarrangement. Start fra 10 mødesteder, fællestur og fest på Hindsgavl Slot
Søndag 17. Veteraner på hjul i Jelling. Info VT 456
Onsdag 20. Aftentur i det fynske. Mødes mellem 17.30 og 18.00. Info om mødested senere.
Lørdag 23. -mandag 25. AUTOMANIA – Silkeborg Automobilfestival Info Erik Lauritsen, tlf. 40882131 Link www.automania.dk
Lørdag 23. Veterantræf 2014 - Skælskør. Busser og



lastvogne med mere end 35 år på bagen fra perioden 1920 til 1979. Info VT 456

Søndag 24. 10. Classic Car Træf med picnic og herregårdskoncert. Info Siegfried Riege, tlf. 70620619. VT 456

Søndag 24. Bagagerumsmarked på P-pladsen ved DVKs kontor i Nærum Info Bjarne Mortensen, tlf. 40631465

Søndag 24. Store bilklub-dag på Krengerup Gods, Fyn. Fra kl. 11 - 17.

Torsdag 28. Harald Nyborg løb. Start Amager (Tårnby) Kirstinehøj 60, 2770 Kastrup. Mødetid kl. 18:00 - start kl. 19:00. Info VT 453

Lørdag 30. Hestekræfter i Horsens. Info Hans Geschwendtner, tlf. 40411921 eller e-mail: hans@geschwendtner.dk

Søndag 31. "Jyllands Træf" Hvidsten Kro Info VT 455

SEPTEMBER

Lørdag 6. Veteran Lastbiltræf. Jysk Automobilmuseum, Gjern. Info Hanne Louring, tlf. Tlf, 86875050 - Mellem 10.00 - 16.00. Jysk Automobil Museum www.jyskautomobilmuseum.dk

Søndag 7. Efterårsløb 2014 Tilmelding på tlf.: 40420422

Søndag 7. Fjordløbet 2014. Der køres fra Græstedgård i Ølstykke. Første start kl. 10.00. Info VT 454. Link www.vbmc.dk

Søndag 7. "En sensommer køretur ud i det Sjællandske" kun køretøjer før 1975. Kun tilmeldte køretøjer! Info Kim Polte Tilmelding e-mail: kimpolte@hotmail.com

Onsdag 10. Aftentur - Vejle havn. Kl. 19.00

Onsdag 10. Aftentur i det fynske. Vi mødes fra Kl. 16.30 hos Terminalen Bilcenter Fyn A/S. Peder Wessels vej11, 5220 Odense SØ, med afgang kl. 18.00. Info følger.

Søndag 13. Krudtværksløbet. Start kl 10 fra Nærum, tilmelding til kontoret. Yderligere info senere.

Søndag 21. Stort Stumpemarked, Motorbyen, Hvidkærvej 4, 5250 Odense SV. Fra kl. 10 - 15 Stand pris 3x4 meter Kr. 100,- Info Per Mortensen 2217 9665

Lørdag 27. Afslutning på Egeristræf. Info Kristian Nørgård, tlf. 97166252 eller mobil 27810131

OKTOBER

Søndag 5. Swapmeet i Andelslandsbyen Nyvang, Holbæk. Info tlf. 21269291 Link www.swapmeet.damptromleklubben.dk

Fredag 10. Kulturturnat i Transportministeriet. Tovholder Ib Rasmussen, info følger.

Lørdag 18. -søndag 19. Bilmesse & Brugtmarked i Frederica.

Udlandet

JULI

Fredag 11. -lørdag 12. Skruvat & Klart - Långnäsparken Bollnäs, Sverige. Motorfordon från förr og nu.

Lørdag 26. Thulin-träffen i Landskrona Thulin-träffen

Torsdag 31. -søndag 3. august. Styrkeprøven. Afholdes i år i Skåne, Sverige. Vi samles vid och bor på Örenäs slott mellan Landskrona och Helsingborg och kör dels i Kullabygden, dels på Söderåsen. Invitation i VT 452

AUGUST

Lørdag 30. -søndag 31. Skåne Rundt. Skåne Rundt.

SEPTEMBER

Torsdag 18. -søndag 21. Fiva World Rally, Luxembourg Fiva World Rally Luxembourg



Børnenes Køredag d. 1. september 2014



Har du lyst til at gøre en forskel for mange af landets syge børn, så kontakt en af tovholderne og tilmeld dig og din bil, til en køretur mellem kl. 13 & 16. Ikke at forklejne de topersonersbiler, men børnene føler sig mest trygge, når de har en kendt voksen med sig, derfor er 4 personers biler, nok at foretrække.

Sygehus	Tovholder	Telefon	e-mail	dato
Bornholm	Palle Kejlstrup	5644 5322	palle@pallehus.dk	01-09-14
Dianalund	Kurt Plith	2029 6605	postmaster@plith.dk	02-09-14
Esbjerg	Jørgen Jacobsen	2022 2729	yak@esenet.dk	06-09-14
Holbæk	Henrik Kjær	2033 0816	mb@hkvvs.dk	31-08-14
Kolding	Erik Allerslev	2020 7516		31-08-14
Odense	Anne Lise Gustafsson	6263 2051	annelise.gustafsson@veteranbilklub.dk	01-09-14
Rigshospitalet	Dorte Stadil	4015 8008	dorte@stadil.net	04-09-14
Roskilde	Per Lumholtz	4087 0818	per.lumholtz@mail.dk	31-08-14
Viborg	Finn Jørgensen	4058 3511	fogs@skylinemail.dk	01-09-14
Ålborg	Kræn Hjortlund	3033 7370	kraenh@hotmail.com	01-09-14
Herning	Kristian Nørgaard	2781 0131	nsunuser@gmail.com	04-09-14
Aarhus	Erik Lindholst	8623 0295	erik@lindholst.com	01-09-14



I år falder 1. september på en mandag, men nogle sygehuse har valgt anden dag. I år kører vi fra 12 hospitaler landet over.





AMAGER

Sidste ONSDAG i måneden kl. 19.00. Hørby Allé 11, 2770 Kastrup. Indkørsel fra Engelsdalsvej.

Juli d. 30. Grill aften hos Walbom, indkørsel fra Kirstinehøj, der vil være grill, kul, telt med videre, til en pris af 20 kr. medbring selv spise og drikkevarer, en pose til affald samt bord og stole.

August. 10. Søndag, Veteran Fly-In Roskilde lufthavn. Vi mødes i gården Amager Landevej 171 (Brd. Dahl) klokken 9.30 i gamle køretøjer for samlet kørsel til Roskilde lufthavn, da vi skal holde indenfor udstillingsområdet må man gerne tilmelde sig til thombang@mail.dk eller på tlf. 28778543 inden mandag den 4 august. Dette arrangement er naturligvis åbent for alle DVK medlemmer der har lyst til at deltage, og bliver afholdt i anledning af DC 3'ernes 70 års fødselsdag, publikum har adgang fra klokken 11.00 så det er praktisk at ankomme i god tid før der åbnes, hvis man kører direkte til Roskilde og vil ind på udstillingsområdet. Thom Bang Pedersen

Med venlig hilsen
H.P. Svendsen tlf. 40444464
hp@bmt-byg.dk

ØSTSJÆLLAND - KLIPPINGE

4. TIRSDAG i måneden kl. 19.00 Nygade 3, 4672 Klippinge

Juli d. 22. For dem som ikke er på ferie. Et "havehyggekomssammenmøde" her i Klippinge.

August d. 26. De gode traditioner skal man jo bevare!!, en af vores er, at Ole og Karen Poulsen, kommer til vores august møde, så må vi se hvad de har med i år!!

September d. 23. vil vi forsøge om Claus Thulstrup og Ib Rasmussen kan komme, med den sidste halvdel af Peeking - Paris løbet.

Kai Wredstrøm, tlf. 56578205
angliakai@dukamail.dk

MIDTSJÆLLAND - KVÆRKEBY

3. TIRSDAG i måneden kl. 19.00 Steffensgård, Kværkebyvej 79, Kværkeby.

Vejen går op til gården lige overfor kirken og slutter på gårdspladsen.

Majmødet blev i sidste øjeblik ændret fra besøg af en mærkeklub til en præsentation af vore egne medlemmers biler. Bilerne blev linet op i gården og så fortalte ejerne hver især om deres biler. Juli d. 15. Sommerferie - intet møde.

August d. 16. DVKs Jubilæums arrangement - mere herom senere.

August d. 19. Klubmøde kl. 19.00.

September d. 16. Klubmøde kl. 19.00.

Oktober d. 21. Klubmøde kl. 19.00.

November d. 18. Klubmøde kl. 19.00.

Preben Boisen, tlf. 40351585, gcb@webspeed.dk

Sekretær: Erik Madsen, Roskilde tlf. 46323825/40633125

madsen.roskilde@city.dk

www.emfoto43.dk

VESTSJÆLLAND - LØVE



Alle TIRSDAGE holder vi klubmøde fra kl. 19.00 og vi har som regel et særligt arrangement den første tirsdag i måneden.

Knudstrupvej 6, Løve, 4270 Høng.

Vi er tit hurtige til at arrangere en køretur, garagebesøg el. lignende, så kik i kalenderen på dvk-loeve.dk eller på veteranbil.dk.

Her vil du altid kunne finde lidt om hvad der sker næste gang i Løve.

Vi har også en mail-liste, så hvis du vil have Løve-nyt på mail, så kontakt undertegnede.

Vi er som regel 5-15 veteranfolk i Løve hver tirsdag, hvor vi hygger os med kaffe og en masse bilsnak om alt fra Ford-T til Lotus.

ALLE ER VELKOMNE TIL AT KIG-

GE IND og hvis du ikke er medlem, kan du jo blive det senere!

Dirch Glad, tlf. 20848940

dirchglad@gmail.com

www.dvk-loeve.dk

KØBENHAVN- NORDSJÆLLAND - NÆRUM

1. TORSDAG i måneden, kl. 18.30 spisning og mødestart kl. 19.30

3. TORSDAG cafeaften kl. 19.30.

Nærum Hovedgade 3, 2850 Nærum
Cafeafterne er aflyst i sommerhalvåret.

August d. 7. Johnny Rasmussen vil fortælle om arbejdet som sekretariatsleder i MhS. Motorhistorisk Samråd. Det er et vigtigt og spændende område for os veteraner. I VT april nr. 454 kan I læse om emnet.

September d. 4. Medlem af bestyrelsen i DVK, racerfører, Veteranbilentusiast og ekspert, o.m.a. fortæller og viser billeder om sin store hobby. Spænd sikkerhedsselen, det bliver spændende.

Oktober d. 2. MG-klubben, der i år har 60 års jubilæum, møder op i Nærum med "alle" deres MG biler, og formanden Lars Thousig, fortæller om klubbens arbejde.

November d. 6. "Klampenborg Classic Motor Meeting" som i år er flyttet til Charlottenlund Travbane med stor succes. Det er Kim Polte og hans "compagner" der arrangerer, og Kim Polte vil på klubmødet berette herom og afsløre mulige planer for fremtiden.

December d. 4. Årets sidste klubmøde og i julemåneden. Herom senere.

ALLE er velkomne til at kigge ind til klubaftenen, også ikke medlemmer, har du en ven, med interesse for gamle biler, så tag ham med.

Ideer og forslag til klubmøderne til:

Ernst Elholm, tlf. 24213631

ernst@elholm.se

NORDSJÆLLAND MÅRUM

2. TORSDAG i måneden kl. 19.30 Værkstedsaftener: Starter kl. 19.00. Se kalenderen hvornår.

Tinghusevej 23 - Mårum, 3230 Græsted.

Juli d. 10. Så sparker vi dæk. Kom i gammelt køretøj.



August d. 14. De sidste forberedelser til vores fælles køretur til 60 års jubilæet den 16. - 17. august, samt almindelig aftenhygge med de gamle køretøjer.

September d. 11. Aften bagagerumsmarked på parkeringspladsen, ingen tilmelding, bare fyld veteranen og mød op!

Oktober d. 9. Vintersæsonen starter og vi rykker indenfor igen. Foredrag ved Klaus Thulstrup som fortæller om sit køb og renovering af Austin Healey 3000 1959.

Ib Rasmussen, tlf. 20263220

rasmussen@sport.dk

www.dvk-maarum.dk

SYDSJÆLLAND - ENGELHOLM

3. ONSDAG i måneden fra kl. 19.10 Engelholmvej 7A, 4733 Tappernøje

På Engelholm er parkeringen delt: De gamle holder foran hovedbygningen; nye biler henvises til pladsen nede mod syd.

D.18. juni var seks gamle vogne samlet. I juli er der megen ferie, så organiseret møde aflyses. Men man kan altid køre forbi og se om der er stemning for en lille tur til ishuset i Præstø.

August d.20. er de fleste i gang igen og vi satser på en flot parade af gamle køretøjer foran hovedbygning.

På Engelholm er parkeringen delt: De gamle holder foran hovedbygningen; nye biler henvises til pladsen nede mod syd. Vel mødt

Peter Bering, tlf. 55996089

pb@arkitektbering.dk

FYN



Sidste TIRSDAG i måneden klubmøde kl. 19.00.

Vesterågade 16, Nr. Broby, 5672 Broby.

Juli d. 29. For jer der ikke er på sommerferie, arrangeres der en køretur ud i det blå.

August d. 26. kl. 18.30. Klubmøde og bagagerumsmarked.

September d. 30. Foredrag om Shuttleworth Collection. Karen og Bo Vincent Petersen holder foredrag om Shuttleworth Collection som de besøgte på deres sølvbryllupsrejse i 2006. Richard Shuttleworth der omkom under den anden verdenskrig i en flyulykke, havde i 1930'erne kørt racerløb. Efter en ulykke koncentrerede han sig om at flyve og begyndte at samle på fly og biler. Han havde den opfattelse, at gamle ting bliver bedst bevaret, ved at blive brugt. Efter krigen oprettede hans mor en fond til hans minde og for at bevare hans samling af fly og biler. Der vises billeder fra en af samlingens flyvedage. www.shuttleworth.org

Oktober d. 14. Cafe og biblioteksaften. Oktober d. 28. Klubmødet foregår hos SIMAC Graaesvej 27, 5700 Svendborg kl. 19.00, hvor Mødestedet Fyn er inviteret til at komme og høre om bl.a. en beretning fra radiotelegrafiens storhedstid, af én af dem, der var med på M/S "Poona" jorden rundt i 1970. Derefter en øjenvidneskildring fra en helikopterpilot, der var på stedet og med i redningsaktionen i forbindelse med Skagerraks forlis dengang i 1966, "en virkelig gyser". SIMAC byder på en let forplejning. Tilmelding senest den 21. oktober til Anne Lise på 2281 1954.

November d. 11. Vægteren fra Kersteminde. Vægteren Niels Steinfeldt kommer og fortælle anekdoter om livet, som vægter i gamle dage. Dem som deltog til Løvspringsturen i 2012, oplevede at han er en rigtig god fortæller og at ikke er bleg for at synge en sang eller to.

November d. 25. Julefrokost

December d. 9. Julehygge med Gløgg og æbleskiver.

Per Henrik Nielsen, tlf. 29692423

Anne Lise Gustafsson,

tlf. 62632051/22811954

annelise.gustafsson@veteranbilklub.dk

www.dvk-fyn-broby.dk

VESTFYN - AARUP

Da vi syntes fremmødet på mødestedet er for beskedent, har vi besluttet at lukke dette mødested.

Med venlig hilsen mødestedgruppen

Bent Konradsen,

tlf. 64421227/20129782

bent.konradsen@mail.dk

SYDJYLLAND DVK - LILLEBÆLT



2. TORS DAG i hver måned kl. 19.00 Ryesgaard, Ndr. Kobbelvej 27, 7000 Fredericia.

Juli d. 10. Foredrag på mødestedet. Olie og øko af firmaet Bio Solutions.dk August d. 14. Foredrag på mødestedet: Foredrag og fremvisning. Jeg bygger selv en bil, som jeg vil have den. Efter foredrag og fremvisning gennemgang af DVKs jubilæums tur, pt. har vi ingen ide om antal deltagere, men håber at være bedre informeret inden for kort tid.

September 11. kl. 17.00. Høstløb, Vi starter ved Strib, Gl. Havn kl.17.00

Der udleveres løbsplader og rutebeskrivelse og løbet afsluttes på mødestedet med præmieoverrækkelse og derefter fru Andersens verdensberømte buffet.

Startgebyr pr. deltager. kr. 50.00 som indbefatter buffet excl. drikkevarer.

Mødestedet DVK-Lillebælt, Ndr.Kobbelvej 27, 7000 Fredericia

På hjemmesiden www.dvk-lillebaelt.dk opdateres vore aktiviteter løbende.

John Andersen, tlf. 29782909

ja-ryesgaard@c.dk

Ole Troen, tlf. 20716694

troline@yahoo.dk

www.dvk-lillebaelt.dk

ØSTJYLLAND - RISTRUP



1. TIRSDAG i måneden kl. 19.30 Ristrup Hovedgård, Ristrupvej 39, 8471 Sabro.

Erik Nielsen, tlf. 86923943

Jens Rasmussen, tlf. 24840013

chevrolet@rasmussen.mail.dk

www.dvk-ristrup.dk



NORDJYLLAND - STENUM



3. TIRSDAG i måneden kl. 19.00 Vanggård i Stenum, Vanggårdsvej 25, 9700 Brønderslev.

Tjek hjemmesiden www.dvknord.dk for nærmere detaljer angående møder. Der udsendes løbende mail til medlemmerne om diverse aktiviteter. Er du ikke allerede på listen, så send en mail til nedenstående og bliv tilføjet. Kræn Hjortlund, tlf. 30337370 kraenh@hotmail.com www.dvknord.dk

VESTJYLLAND - SPJALD

3. TORSDAG i måneden kl. 19.30 Højgård, Holstebrovej 17.

Du kan tilmelde dig vores elektroniske nyhedsbrev ved at sende en mail til Kristian Nørgård. Henning Knudsen, tlf. 97381264 hkknudsen@events.dk Kristian Nørgård, tlf. 97166252 nsunuser@gmail.com www.veteranvest.dk

ØSTJYLLAND - ULDUM

2. TIRSDAG i måneden kl. 19.00 Skolegade 25, 7171 Uldum.

Til alle møder på Møllen kan købes kaffe, boller, øl og vand. Juli d. 8. Vi er inviteret til at besøge den nye slæbebåd i Vejle Havn. Adressen hedder Sydkajen 16. Se også annonce

bagest i bladet. Arbejdshesten kan kendes på at den er rød med hvid overbygning og hedder Jeppe Jensen II. Der er rundvisning på båden og herefter kører vi ud til Ville Sørensen og får en øl og måske et spil krolf.

August d. 12. Klubmøde Vi er inviteret til at se en privat bilsamling. Der var et begrænset antal pladser (22 personer). Disse er besat ved mund til mund metode og ved tilmelding ved vort sidste møde. Derfor ikke mere i denne omtale.

September d. 9. kl. 19:00 Klubmøde. Aktivitet endnu ikke fastlagt, hold øje med næste udgave af Tidende.

Med venlig hilsen
Poul-Erik Jakobsen, 27231433, jakobsen@skjerna.dk
Erik Hougaard, 40340049, k.e.hougaard@mail.dk
Jens Heldgaard, 30562299, heldgaard8700@gmail.com.

SYDVESTJYLLAND - VESTERHEDE

Sidste MANDAG i måneden kl. 19.00 Refshøjvej 49, 7250 Hejnsvig

Følg med på vores hjemmeside: www.dvk-sydvest.dk
Jørgen Jacobsen tlf. 20222729, joergen@dvk-sydvest.dk
Ove H. Iversen tlf. 23950721, ove@iversen.mail.dk

SYDVESTJYLLAND - SKJOLDBJERG

Sidste TORSDAG i måneden kl. 18.00

Skjoldbjergvej 52, 6623 Vorbasse.
Juli d. 3. + 10. + 24. Vi mødes kl. 18.00 hvor der er masser af plads og der er pølsevogn på stedet. Klubmøde d. 31. juli er flyttet. Vi mø-

des i stedet hos Bent FASTERHOLT i Bil-lund.

Kontakt ved spørgsmål til:
Ib Rønne tlf 22808112
skjoldbjerg52@gmail.com
Bruno Kold tlf 20990026
kold@profibermail.dk

SØNDERJYLLAND - ÅBENRÅ



2. TORSDAG i måneden kl. 19.30 Skolevænget 12, 6200 Aabenraa.

Juli d. 10. Vi mødes kl. 19.00 til grill-laften. Medbring egne drikkevarer og kød/pølser. Vi tænder op i grillen og sørger for salat og brød. Tilmelding senest mandag d. 7. juli til Ruth & Erik tlf. 29669847

August d. 14. Klubmøde om 60 års jub-læumsturen. De sidste forberedelser til vores fælles køretur til 60 års jub-læet d. 16. august, samt almindelig af-tenhygge.

Erik From, tlf. 29669847/74625361
erik.kef@webspeed.dk

MIDTJYLLAND - HERNING

1. MANDAG i måneden KL. 19.00
Autogalleriet, Industrivej 1a, 7400
Herning

August d. 4. Åbning af det nye møde-sted, hvor alle er velkomne.

Peer Bak, tlf. 9712 2914
peba@kabelmail.dk



Indsendt af Erling Nielsen. Kommentarer er meget velkomne. Hvor, Hvad & Hvornår? Sendes til: vt@veteranbilkklub.dk

Tilbagevendende aktiviteter i køresæsonen 2014			
Hver ugedag			
Holken Strand - Odder - Jylland	onsdage	Kl. 17.00	www.odderstrandcamping.dk
Havnespark - Kalundborg Havn - Sjælland	onsdage	Kl. 19.00	
Havnetræf på Gl. havn i Fredericia - Jylland	tirsdage	Kl. 18.00	Info VT 453
Karoline Træf - Fyn	søndage	Kl. 12.00	Info VT 453
Kalvø Badehotel - Jylland	tirsdage	Kl. 18.00	Info VT 453
Tørskind Grusgrav, Egtved - Jylland	onsdage	Kl. 18.00	http://www.jksfoto.dk
Veterantræf i Varde - Jylland	mandage	Kl. 18.00	
Dækspark - Den runde P-plads ved Gilleleje havn - Sjælland	tirsdage	Kl. 19.00	
ViaRETRO og Café Oliver: Cars 'N Coffee på den klassiske benzintank	lørdage	Kl. 10 - 12	http://www.viaretro.com/partners/aj-benzintanken-cars-n-coffee/
Hver måned			
AMFI Træf - Bregninge - Vestsjælland	2. onsdag	Kl. 18.30	www.amfivestsjælland.dk
Havnetræf Kerteminde - Fyn	sidste onsdag	Kl. 18.30. Info Arne Sørensen, tlf. 65322249	Info VT 453
Lundeborg v/lystbådehavnen - Fyn	2. onsdag	Kl. 18.00	Info VT 454
Storstrøms aftenture - Sjælland	2. tirsdag	Kl. 18.00	Info VT 452
Aftentur i det fynske	3. onsdag	Kl. 17.30	Info VT 453
Træf i Billund - Jylland	1. og 3. tirsdag	Kl. 18.30	
Egeristræf - Jylland	tirsdag i ulige uger		www.veteranvest.dk
Havnemik Vedbæk Havn - Sjælland	Første mandag	Kl. 18 - 21	Info VT 455
Veterantræf på Gram Slot	Søndage i lige uger	Kl. 10 - 16	www.gramslot.dk



Skagenløbet 2014 set fra bagsædet

Tekst og foto: Annette Desiree Minch, Ole Callesen

Onsdag d. 28.05.14 sidder jeg, Annette 55 år bag på en Nimbus årgang 1923 på vej til København. Og det er første gang at jeg deltager i Dansk Veteran Motorcykleklubs Skagenløb. Ole Callesen har indkøbt en totalrestaureret Nimbus fra 1923. Et såkaldt kakkelovnsrør. Det har jeg da fået lært. Men Nimbussen viste sig at være et dyrt og frustrerende køb.

Da mine interesser også er motorer, blev jeg inviteret til, at deltage i Skagenløbet. Det synes jeg da lød spændende. Nu har jeg altså ikke siddet bag på en motorcykel nogensiden. Allerhøjest en Kreidler knallert da jeg var teenager. Og det må man da sige er mange år siden. Så jeg kan kun juble over at jeg så også skulle deltage i et Veteranløb fra København til Skagen. Jeg har aldrig hørt om sådan et løb, men da jeg er en frisk pige, ville jeg da ikke lade muligheden gå fra mig. Og så er jeg som sagt en pige, som har motorcykler og biler som interesse, og Harley Davidson er min mc favorit.

Men tilbage til den ny indkøbte Nimbus, som der var mange forventninger til. Køn er den jo ikke siger Ole, men den har nogle kvalifikationer, som gør den spændende. En hurtig motorcykel trods dens høje alder, og den danske historie som mange er fascineret af. Dens tekniske specifikationer giver også baghjul til mange af de andre, har jeg erfaret bag fra bagsædet. De fire cy-



Pause og frokost i Nyborg.

lindre giver den en god topfart på omkring 80-90 km/t. Ganske betragtelig. Jeg synes da også at det gik i susende fart, især nedad :-). Det var ganske imponerende.

Men tilbage igen til start. Ole har jo selvfølgelig prøvekørt den, og jeg var også med på en søndagstur. Det viste sig, at den desværre gled i koblingen. Det var en skuffelse for Ole. For hvad var nu det for noget, han havde jo tilmeldt den Skagenløbet og det var kun få uger til start.

Den kunne ikke gennemføre et så krævende løb med 2 passagerer og en kobling der glider, så Ole havde egentlig opgivet at få Nimbussen med på løbet og ændret tilmeldingen til en Royal Enfield 1932.

Men en tilfældig snak med naboen Johan, fik Ole på andre tanker. Johan der selv er motorcykelkører (Suzuki 1400 GSX :-)) og er en dygtig mekaniker, lyttede interesseret til Oles snak om glidende kobling, og synes da lige de skulle kigge på det. Kiggeriet endte med at Johan fik Nimbussen med hjem i garagen og dagen efter lå motoren totalt adskilt på filebænken. ”Vi må jo i gang, hvis du skal køre Skagenløb på den” sagde Johan. Uha uha, - der var tre uger til løbet.

Her må Oles vist lige tage over og forklare lidt om processen.



Nimbus 1923. Stelnummer 294.



Johan i værkstedet med Nimbussen på liften.



Den ødelagte cylinder.

Lidt om mine kvaler med at få en Nimbus 1923 klar til Skagenløbet 2014.

Johan fandt frem til fejlen med den glidende kobling. Det var en uoriginal trykfjeder som muligvis var for kort. En original trykfjeder blev fremskaffet fra Poul Jørs, Bornholm. Johan fremstillede også en 1 mm stålplade der blev lagt bag fjederen for at give den et ekstra tryk. Man kunne tydeligt se på pladerne at de ikke havde haft ordenligt kontakt imellem. Koblingspladerne var nye så de blev genmonteret.

Da motoren var adskilt opdagede vi, at det ene stempel ikke kunne drejes i cylinderen? Vi trak stemplet ud, og kunne konstatere at begge låseringe til krydspinden manglede, (??) med det resultat at krydspinden havde slidt en 1 mm. dyb fure i cylinderen i hele slaglængden. Øv. Det var ellers en fin cylinder der kun var boret til 1. overstørrelse. Så meget træls.

Nå, Nimbussen burde nok kunne gennemføre turen med én defekt cylinder, så den blev monteret igen, da rørcylinderne ikke hænger på træerne (nu med låseringe i stemplet).

Det ene ventilhus var også meget slidt og defekt ved vippetøjet. Poul Jørs var igen behjælpelig med et meget fint ventilhus, som Johan fik ordnet med nye bøsninger og renoveret vippetøj og slebet ventiler. Han lavede nye pakninger m.m. da de fleste manglede. Alle møtrikker var sikret med tynd kob-

bertråd? - og de fleste var knækket og lå i bundkarret. De blev erstattet med ståltråd.

En uge før Skagenløbet var motoren samlet igen, og en prøvetur viste, at det hele fungerede fint - og koblingen gled ikke mere. - Jubii. - besked til arrangørerne at jeg alligevel deltog på kakkelovnsrør.

Jeg fandt et par dage senere pludselig en fin brugt cylinder, med næsten de rigtige mål, hos en flink mand på Fyn. Vi forsøgte at hone den, så den passede til stemplet. Men forgæves. Den skulle bores. Et cylinderfirma lovede at gøre det, så jeg havde cylinderen igen senest mandag eftermiddag (vi skulle køre onsdag formiddag). Det nåede de ikke, så mandag eftermiddag måtte vi montere den defekte cylinder igen.

Et par prøveture viste at den defekte cylinder sugede meget olie op og sølede tændrøret til med dårlig tænding til følge. Johan lavede nogle adaptere jeg kunne skrue ned i tændrørshullerne og derved kunne bruge tændrør med almindelig gevindmål. (Det gør det lettere at finde tændrør :-).

Han havde nogle "varmere tændrør" liggende, som vi monterede. Det kørte meget bedre, og den kunne nu holde tændrøret rent.

Jeg havde også lidt problemer med gearskifte kulissen. Det var som om den ikke passede til gearkassen. Det var svært at skifte gear og den hoppede også ud af 3. gear. Jeg pillede kulissen af, og kørte en testtur uden. Så vir-

kede det. Kulissen var nyfremstillet og ikke original, og åbenbart lavet på de forkerte mål. Jeg savede og filede den til, indtil det passede. Jeg må se om jeg kan finde en original efter løbet.

Så mandag aften kl 21 var Nimbussen endelig klar til løbet. - Troede jeg.

Jeg opdagede pludselig, at der var knækket en eger i baghjulet. Ups - Ringede til Torben Carlsen, rørkører fra Kolding. Han havde nogle egre liggende jeg kunne hente tirsdag formiddag.

Så tidligt op tirsdag morgen og af med baghjulet, og til Kolding efter egre, og hjem og montere igen.

Opdagede så under montage af baghjulet, at baghjulsbremsen var spændt forkert op i baghjulsnavet???. Med det resultat at bremsetromlen kunne kæntre en anelse og slide skævt på bremsebakterne. Det sad helt forkert. - Jamen jamen...

Hen til Johan igen med hele baghjul og bremsen. Han fik lavet og tilpasset nogle skiver m.m. så det hele kunne spændes ordenligt sammen. Nu sad det rigtigt og bremsen virkede som den skulle.

Så tirsdag aften var Nimbussen endelig klar, og jeg kunne koncentrere mig om at få pakket og montere sidetaske og fremstille en kortholder til orienteringskortet der skulle bruges under løbet. Det blev sent den tirsdag aften, men vi var klar til start mod København onsdag formiddag kl 11. Vi skulle starte løbet kl 7.22 torsdag morgen fra Brøndby. - Pyhhh :-)



28. maj - 1. dag.

Så er vi nået til Skagenturens første dag, hvor vi spændte og med mange forberedelser, har nået dertil hvor afrejsen skal foregå. Bagagen har Ole afleveret hos Kai Beck, Haderslev, som også skal deltage i Skagenløbet, og havde en følgevogt med.

Vejret var jo noget koldt, og blæsende den dag. Stiv kuling fra øst og 10 grader. Men vi har garderet os med termoundertøj og skisokker. Var lidt nervøs, om jeg nu kunne holde varmen.

Nimbussen blev pakket til i taskerne med diverse. 3 dunke med olie (den defekte cylinder brugte en del), klude, værktøj osv. Min lille rygsæk var vist fyldt med overflødig indhold mente Ole. Men plastikposer til fusserne, hvis det blev regnvejrs var okay. Lidt engangslommetørklæder var okay. Urtepastiller var okay. Min kosmetik pung.. hmmm. Så alt i alt var det nødvendige pakket.

Nimbussen summede og vi kørte derud af fra Christiansfeld, og i den stride vind fik vi os bevæget af sted. Men jeg synes, at jeg havde det behageligt på bagsædet og frøs ikke trods den hårde vind. Men Ole havde det jo lige i fronten. Men han klagede sig ikke, kun lidt. Det første lille stop var i Middelfart ved isboderne. Godt lige at strække benene. Vi havde jo god tid.

Da vi kom til Odense var der desværre vejarbejde og omkørsel, så det tog lidt tid. Vi fandt en tankstation, for uden benzin kommer man jo ikke langt. En knallertkører var lige henne og tale med Ole om Nimbussen. Han var nu noget interesseret i den. Vi var også genstand for mange som kørte forbi og lige kiggede en ekstra gang. Det synes jeg var spændende.

Vi kørte videre mod Nyborg hvor vi fik en god frokost. Det var også tiltrængt.

Ole fik sms'et med Johan, at det gik ok. Vi bemærkede de høje bølger på Storebælt igennem vinduet, og jeg fik da lige lidt sus i maven, da jeg ikke er så glad for broer.

Vi fik gang igen i Nimbussen, og den summede lige så stille og støt over broen ved Storebælt. Jeg undlod at kigge over rælingen, men skottede alligevel lidt, det er jo et flot syn. Pludselig titter solen frem og vi jublede. Det varmede dejligt.

Vi kørte af Storebæltsbroen og vi fortsatte mod Sorø, hvor vi igen tankede. Dejligt at strække benene igen. Jeg er en høj pige med lange stænger, så det kunne begynde at mærkes, at jeg sad næsten med knæene i næsehøjde. Nej, men sådan føltes det. Fodhvilere sad nu også noget højt synes jeg.

Vi kørte videre gennem Ringsted og nåede Roskilde lige midt i myldretiden, som Nimbussen absolut ikke var glad for. Hårdt for gearkassen, kobling og motoren.

Nu var vi tæt på dagens mål. Idrættens hus i Brøndby og stout øllen lå lummer og lokkede i tasken. Vi tankede lige i Brøndby, så var den klar til morgendagens start.

Kl. 18 ankom vi til Idrættens hus, og nåede at komme i garageanlægget, og se at andre også var ankommet i tide. Skønt syn at se de mange forskellige og flotte maskiner, der holdt på rad og række.

Endelig kunne vi nyde de medbragte stout øl udenfor i solskinnet. Og vi nød den gjorde vi.

Vi fik en skøn 3 retters menu med en god Amarone til. Mindre kunne ikke gøre det. Kaffen blev nydt på værelset, og vi fik lige skrevet lidt dagbog.

Dejlig mæt af dagens oplevelser, ser vi frem til morgendagens køretur hvor det gælder æren. Godnat.

29. maj. - 1. køredag.

5.30 drillede vækkelyden fra Oles mobil. Kunne det virkelig passe. Ville nu gerne have sovet lidt mere. Men op kom vi, og et dejligt morgenbuffet var overstået og bagagen der skulle pakkes igen.

Pladsen på Idrættens Hus summede af nystartede motorcykler og glade og forventningsfulde veterandeltagere.

Solen skinnede fra en skyfri himmel, så det var en perfekt start på løbet.

Det var et imponerende syn igen at se alle de flotte og forskellige motorcykler, som var af ældre dato. Nogle kendte jeg slet ikke.

Fotografer og kamerafolk fra TV2 Lorry var til stede for at filme og interviewe nogle af deltagerne. Mange gik rundt og tog billeder, mig selv inklusive. Så har man et dejligt tilbageblik.

Vi har nr. 45 i løbet og afgang kl. 7.22. Jeg var spændt på hvordan det skulle foregå. Ole var spændt på Nimbussens tilstand efter gårdsdagens strabadser, men den startede fint.

Ole fik sig placeret i rækken, og fik vores kort udleveret, og efter starten kørte vi lidt væk og standsede for at tegne ruten ind. Det så nu noget avanceret ud med opmåling af ruten og tidsberegning. Det skulle jo gerne passe til farten. 33 km/t skulle vi beregne og forsøge at holde. Det gælder æren. Vi får se når dagens løb er kørt.

Jeg fulgte godt med på kortet så vidt muligt. Første pause og efter rimelig kørsel, ankom vi til Steffensgård i Kværkeby, hvor vores tid blev noteret. Det var et hyggeligt sted og solen skinnede og deltagerne strålede af godt humør og at løbet var kommet godt i gang.

Vi nød kaffen, og vi fik målt den næste strækning til Korsør op. Efter 30 minutters pause var det påstigning igen.



Fra starten ved Idrættens Hus.



Opmåling af kort

Ruten gik planmæssigt og vi overholdt tiden. Men uhyggen meldte sig da vi nærmede os Slagelse. Nimbussen døde pludselig og vi trak ind i vejkanten. Ak Ak. Bunddækslet på karburatoren og flyderen og nåleventilen havde vi tabt. Ole gik et stykke tilbage for, at se om han kunne finde noget af det. Han fandt flyderen, men den havde vist haft kontakt med en anden kører. ØV - noget bulet var den.

Nå hvad gør vi nu, - var løbet allerede slut for vores vedkommende. Opsamlingsvognen blev kontaktet, og Ole fik en snak med Poul Jørs og den ville samle os op senere. Poul ringede til Ole lidt senere og fortalte at han havde aftalt med en Per Allerslev på Fyn at

han ville møde os ved næste pausested, Fangel, med de dele vi manglede.

Ole ringede i mellemtiden til en ven, Allan Kløve Nyborg, Kolding, bestyrelsesmedlem og redaktør i Dansk Nimbus Touring. Han havde tilfældigvis de dele på sit private lager som vi manglede. Ole ringede til naboen Johan, og satte ham ind i sagen. Johan ville hente delene hos Allan i Kolding og køre til Korsør med dem omgående. Se det var jo en bedre løsning.

Allan Nyborg ringede pludselig igen, at han via medlemsregisteret havde fundet et medlem i Slagelse, Kaj Olesen, som også havde de dele vi skulle bruge. Det viste sig han boede kun 6 km fra hvor vi var kørt i stykker. Han

havde for 18 år siden købt en totalrenoveret Nimbus, men aldrig kørt på den, og vi kunne pille de dele af den vi skulle bruge og sende det retur når vi kom hjem.

En anden opsamlingsbil dukkede op. Han var meget behjælpelig med at køre Ole hen til Kaj Olesen og tilbage igen. Alle andre aftaler blev aflyst.

Jeg fik mig et velfortjent hvil i grøftkanten og fik ringet lidt rundt til familie og venner. Det er der jo ikke megen tid til ellers.

Men Ole fik monteret bunden af karburatoren og vi var klar igen. Vores egen opsamlingsbil kom og de fik lige historien så de var da glade på vores vegne, at vi kunne fortsætte løbet.



Ole går tilbage og finder svømmeren.



Montering af de lånte dele.



Fyldt parkeringsplads i Korsør...



.. og næsten tom :-)



Vi ankom til frokostpausen på Korsør Kutterhus 2 timer forsinket med 118 i strafpoint. Øv, men pyt. Vi nød smørbrødet og en øl, og var glade over, at vi kunne fortsætte.

Turen fortsatte over Storebæltsbroen med kanon god fart, da det var en såkaldt transportrute. Det tog kun 20 min. Imponerende.

Kaffepause på Fangel Hotel, og videre mod Middelfart.

Trætte og øm i bagdelen og stængerne ankom vi kl. 18.15 på Comwell Hotel i Middelfart. Johan og Lene ankom kort efter og vi fik sludret om dagens problemer og ruten og Nimbussens trods alt imponerende indsats.

Vi nød en velfortjent Classic udenfor i bagende sol med alt vores køretøj på. Det var varmt. Men vi var glade for at komme i mål trods dagens strabadser. SKÅL :-)

Jeg var spændt på dagens menu. Waoo. Varmrøget laks på salatbund, små røde vagtelæg med brød og dressing. Svinefilet med grønne asparges, nye kartofler, grønsagspure og rodfrugter. Kar-



Hyggesnak under kaffepausen i Bindeballe med Poul Suhr og Steen Lyngge Suhr, der deltog på en Harley Davidson med sidevogn.



tofler med skræl faldt vist ikke i alles behag kunne jeg lytte mig til.

Aftenen og dagen afsluttede vi med en god Stout øl med hyggetur på parkeringspladsen, hvor vi sludrede med nogle af de andre deltagere. Nogle skruede lidt her og der. Jeg sugede viden til mig om teknik og motorcykel modeller. Dagen var alligevel endt godt, og vi fandt vores senge og sov tungt. Godnat.

30. maj. 2. køredag.

Vi var noget klatøjede da vi vågnede. Kom desværre for sent i seng.

Men af sted kom vi da efter endnu et imponerende morgenbrunch.

Første pause i Bindeballe. Udenfor den idylliske gamle købmandsbutik, som stadig er aktiv, var der fyldt op med parkerede motorcykler, og nogle der ankom, og nogle der kørte igen. I den

skønne baggård var der små hyggelige borde, med opstillinger af blomster og zinkkander og bænke.

Alle nød stilheden kunne man fornemme og veterankørerne slappede af med at få målt næste rute og tider op.

Ih kunne man bare blive og nyde stilheden og idyllen lidt mere, men af sted skulle vi jo igen. Vi blev 10 minutter forsinket igen. Altså, der er jo altid nogle, som vil hyggesnakke med Ole og spørge til vores lille uheld med karburatoren.

Næste pause var i Gl. Rye. Vi fik oplyst ved kontrollen, at vi havde mistet en tidskontrol. Det var absolut ikke godt.

100 strafpoint, øv. Men vi fik os en kop kaffe og fik sludret lidt med de andre.

Det går egentlig meget godt med at sidde bagpå. Stængerne får sig et hvil en gang imellem, så strækker jeg dem når vi kører. De fodhvilere må da kunne flyttes lidt så jeg får lidt mere længde på?

Videre skulle vi jo. Jeg måtte gøre min status som navigator gældende, og guidede Ole frem til Rebild Bakker. Det gik egentlig meget godt. Han var da tilfreds med indsatsen.

Det har været en smuk natur, vi har været igennem. Men dagen havde også nogle ubehagelige oplysninger. Vi havde overset en post ved Gl. Rye og mistet en tidskontrol ved Højgårdsvej. Ole var lidt øv over det. Æren fik et knæk. Men vores tidskørsel var fint i regnskabet.

Vi nåede Rebild Bakker og det var jo



Frokostpause i Gl. Rye



bare et flot landskab. Da vi ankom nød vi en Irish Stout mens vi lå i badekarret og varmede vores trætte og spændte muskler i det varme vand.

Middagen var gl. dags oksesteg som absolut ikke var noget at råbe hurra for. Køkkenchefen kom da også ind, og undskyldte middagen, og hotellet gav kaffe og chokolade bagefter som kompensation. Godt trætte og mætte efter dagens oplevelser gik vi tidligt i seng. Godnat.

31.maj. 3. køredag

Så blev der igen pakket bagage, og vi fik startet i god tid. Vi havde besluttet, at nu skulle vi altså have en super dag. Men allerede tidligt på ruten, ved byen Oplev gik det galt. Vi fik tøffet os op ad en meget stejl bakke. Det så lidt mærkeligt ud. Der var flere deltagere der også var på afveje, men fik vendt i tide. Men jeg holdt stædigt på, at det var den rigtige vej. Men nej, det var det altså ikke. Bedst som jeg soledede mig i gårsdagens succes med at guide, måtte jeg sande at man ikke altid har ret, og måtte "bide i det sure æble". Øv altså. Vi fik vendt og genfandt ruten igen.

Da vi kom til Tolstrup var der et vejafsnit, som vi var i tvivl om vi skulle køre den ene eller den anden vej, men som Ole sagde, så måtte de ikke placere en post når begge vejmuligheder var næsten ens.

Vi bestemte os for en vej, og lige før vi nærmede os Aggersundbroen døde motoren. Ja sådan kan det jo gå, når benzinen har nået bunden. Det kan man da kun grine af, for vi havde lige passeret en benzintank og talt om, at det nok snart var tid til en optankning. Det gik ellers lige så godt. Gode råd var dyre som man siger. Ole fik prajet en bil og selvfølgelig var han behjælpelig. Han tømte sin dunk med sprinklervæske i sin beholder, og af sted kørte de tilbage til benzintanken.

Jeg strakte ben imens. Det var dejligt de var noget stive i det. Benzinen blev hældt på og vi kunne komme videre til Aggersund ved Cafe Bondestuen til formiddagspause.

Da vi ankom til kroen, fik vi desværre oplyst, at vi havde mistet 2 poster. De var på det stykke vej vi netop havde valgt fra pga. afstandsighed. Vi havde overset et kørselstegn. Vi fik 100 straf-

point. Det var dyrt i regnskabet. Øv Øv. Nå, efter at have slugt både en bolle med pålæg, og skuffelsen, gik vi slukøret ud til Nimbussen igen.

Ole ville lige justere koblingen, men fandt ud af at gevindet på justerskruen på stangforbindelsen var slidt i stykker. Det blev ordnet med nogle strips. Og så var vi klar igen.

Vi kørte mod Tårs, og det gik godt og vi fulgtes med en del andre. Det var meget hyggeligt, især når man lige kunne hilse på, enten ved en overhaling eller ved posterne. Jeg har nu mødt mange hyggelige og rare veterankørere, så man genkender straks nogle på motorcykelmodel eller tøj.

Ved Thies Kirke havde mange af os svært ved at finde den rigtige afkørsel. Nogen kørte den ene vej og andre en anden vej. Ole fik en snak med de lokale, som fik os guidet den rigtige vej ud af byen igen. Vi var godt nok kommet på afveje. Løbsarrangørerne er dygtige til at finde besværlige ruter. Men det er jo også det løbet handler om. Konkurrence.

Resten af ruten til Tårs Hotel gik planmæssigt. Men bedst som vi troede, at nu var det bare at få noteret sin tidskontrol og parkeret Nimbussen, så lød der underlige lyde fra gearkassen, og Ole kunne ikke få den i gear, og måtte trække den hen til tidskontrollen. Panikken kunne ses på Ole. Var det nu slut med vores deltagelse i løbet. Det ville da være så ærgerligt så tæt på Skagen.

Nå, vi besluttede at spise først og så kigge på problemet. Det var skipperlabskovs, det er længe siden, at man har nydt sådan en gammel ret. Men det smagte rigtigt godt.

Ole var noget stille, hans hjerne arbejdede på højtryk. Hvad kunne der være galt. Han gav mig en mulig forklaring på gearkassens lyde. Det er jo en gammel dame der kan drille lidt. Ja ja, hvad skal man ikke lægge øre til. En masse snak om teknik og som jeg godt kan lide at få indblik i.

Ole gik hurtig ud til Nimbussen som nu havde dampet lidt af, og jeg blev siddende lidt endnu. Han skulle lige have fred og overblik over situationen.



Koblingen ordnes med strips.

Han fik tjekket tændrør og skiftede et der var tilsodet. Han kørte lidt op og ned ad gaden, og gearene var åbentbart på plads igen, og vi fortsatte.

Vi var spændte på den sidste del af ruten, om vi ville nå Skagen ved egen kørsel. Løbsarrangørerne havde lagt ruten på en lang grusvej. Det huede os ikke. Farten blev sat betragteligt ned, og vi blev overhalet af alle de andre. Surt show, for vi var bagud tidsmæssigt. Med bump og støv fra de andre, fik vi gennemført grusvejen, og det var skønt igen at få plan vej under sig. Farten blev sat op, og vi drønedede derud af igen, og overhalede alle de andre.

Vi kørte en skøn tur forbi Råbjerg Mile og sommerhusområdet. Ole var noget tavs. Jeg hørte ikke så meget fra førersædet. Skagen var nu meget nær, og jeg syntes da lige, at jeg ville juble over at det snart ville lykkes os, trods vores strabadser på turen. Ole tænkte det, men turde ikke triumfere. Så armene gik højt, da vi kørte ind i Skagen.

Vi købte sejrslø i Netto, og kørte ned på Skagens Rådhusplads, hvor vi skulle aflevere kontrolkortet til tidskontrollen. Ole rakte frem efter kortet.... men det



*Klar til start i Rebild.
Foto: Leif Obbekær.*



Ankomst til Skagen bliver fejret.



var pist væk. Nej nej nej. - det kunne bare ikke passe. Men jo, vi havde tabt det. Hvor ærgerligt. Men bedst som vi troede, at vi ikke kunne få noteret tiden for dagens kørsel, kom der en deltager og afleverede kortet. Han havde fundet det på vejen til Skagen. Nej hvor var vi bare heldige.

Vi kunne nu nyde vores sejrsløj, og møde de andre glade og tilfredse veterankører. Der blev drøftet oplevelser, manglende poster, tidskontroller og cykler, der havde fået den uheldige placering på opsamlerbilernes lad. Men der blev skålet, og taget billeder. Vi så alle frem til aftenens festmiddag, hvor præmierne skulle fordeles.

Vi trak Nimbussen, godt læsset til med vores bagage, hen til Foldens Hotel og blev indkvarteret. Jeg fik lige et bad, imens Ole fik rensed tænder og justeret lidt hist og pist. Han nåede da også lige et bad :-)

Så fine i dresset og forventningsfulde ankom vi til afslutningsfesten på Skagen Color Line Restaurant. Vi havde aftalt med Carsten, en som Ole for 9 år siden mødte på Skagenløbet, at vi skulle sidde ved samme bord. Han var en festlig Frederikshavner.

Menuen var Hellefisk med peberrodscreme. Helstegt oksefilet, med nye kartofler, skysauce, og grøntsagstand. -Til dessert fik vi brownies med is.

Derefter var præmieoverraskelsen taler og sjove detaljer.

Hjemad til Foldens Hotel gik vi 3 km. det var en dejlig aften, måske ikke lige godt for min begyndende forkølelse. Men jeg nød det i fulde drag.

Vi fik pakket vores bagage sammen. Den skulle med en opsamlerbil hjemad næste dag. Ih hvor ville vi gerne have blevet en dag mere i Skagen, men det ville blive for besværligt med bagagen. En dejlig dag var igen gået, med mange oplevelser, og vi kunne med tilfredshed ønske hinanden tillykke, med et trods alt vellykket Skagenløb.

Det har været en dejlig oplevelse at være med til. Møde så mange glade veterankørere, og høre om deres motorcykler. Jeg er blevet godt modtaget som ny deltager.

At sidde bagpå har givet mange oplevelser i naturen, da det har været skiftende områder, med hver deres særpræg, steder man aldrig har været, og selvom man skulle være koncentreret og følge med på kortet og finde posterne, har vi i den grad nydt ruternes seværdigheder.

Det var set fra Bagsædet.

1.juni Hjemkørsel

Søndag morgen, ja så var det jo hjemad. 310 km til Christiansfeld. Vi nød en dejlig morgenbuffet på Foldens Hotel og begav os af sted kl. 11.15. Turen gik over Hals og med færgen over til Ege, hvor vi holdt et lille hvil og fik en cheeseburger og en kop kaffe. Uha mine ben havde det bestemt ikke godt. Skiftevis sad jeg oppe med benene, og strakte dem ud. Skulle lige passe på ikke at ramme vejbanen. De lange ben synes ikke, at det var behageligt mere. Vi holdt en god fart, ca. 75 km/t. Næste pause i Randers hvor vi fik frokost.

Videre mod Horsens, og vi blev nødt til at holde en pause på en tankstation, da mine ben trængte til et hvil og en is, og endelig fik Ole da flyttet fodhvilerne ca. 5 cm. ned.

Altså, hvor gentlemanagtig :-)

Havde han da bare fået den ide noget før, selvom man ligesom havde gjort opmærksom på det flere gange. He He.

Og det hjalp indtil vi ankom til Kolding havn. Så var det minutter og kilometer der blev talt. Nej hvor var der langt hjem til Christiansfeld. Stakkels mig.

Og endeligt kørte vi ind i indkørslen hjemme hos Ole kl 19.30. Jeg kunne da næsten ikke komme af. Jeg følte at jeg sad fast og var lige pludselig 30 år ældre. Hi hi.



Set i bakspejlet er det faktisk et meget anstrengende løb, både psykisk og fysisk. Det blev til ca. 1.300 km. på 5 dage. 8-10 timer i sadlen hver dag. Man er 110 % koncentreret fra start til slut.

Den ødelagte cylinder åd 3 liter olie og vi brugte ca 120 liter benzin.

Meget af det man har planlagt at gøre undervejs, når man simpelthen ikke. Dagbog der skulle skrives og fotos der skulle tages ved bestemte lejligheder, gik helt ad fløjten til.

Men jeg ville alligevel ikke have undværet turen. Så det viser da, hvor interesseret man er for motorcykelløb, naturen, det sociale element, og det at være sammen om en fælles oplevelse.

Så jeg er klar til Skagenløbet 2015 :-)



Frokost og hvil i Randers.

Velkommen til nye medlemmer

Bøggild Gammelgaard	Lohse	Lyderselv Stræde 1B	4660 Store Heddinge	5656 6140	Mercedes-Benz 200 W 115 /8	1974
Carsten	Nielsen	Gjerdesager 11	3540 Lyng	4075 6500		
Ashley	Brereton	Grøftevej 4B	4180 Sorø	5056 4248	Rolls-Royce 6230	1969
Michael Rud	Lassen	Skovgrænsen 6	2960 Rungsted Kyst	4089 2725	Pontiac Firebird	1968
Simon	Olsen	Kirkevej 55	4900 Nakskov	2087 0892		
Peter Michael	Gyldén	Lergravsvej 13D	3490 Kvistgård	4054 3358	Wartburg Barkas B1000	1977
Gert Halberg	Vilhelmsen	Ordrupvej 66, 04. tv	2920 Charlottenlund	2570 4352	Lotus Elite	1976
Karsten	Gyldmark	Hyben Allé 68, st. tv	2770 Kastrup	4137 6141		
Allan	Mogensen	A.F. Beyersvej 20a, 01. th	2720 Vanløse		Ford Taunus	1962
Per	Jørgensen	Græsted-Vænge 48	3230 Græsted		Morris Minor	1934
Jesper	Malek	Byengen 66	2980 Kokkedal		VW Golf I	1989
Erik	Uldahl	Jægerborgvej 1	2800 Kgs. Lyngby			
Dariusz	Gajzler	Langelinie 12B, 01	7100 Vejle	6191 6108		
John	Rasmussen	Søgårdsvej 4	4621 Gadstrup		Ford Mustang	1967
Michael Bernhard	Larsen	Stenløsevej 102	2700 Brønshøj	4230 0555	Porsche 912	1967
Michael	Hagedorn	Povlstoft 13	6400 Sønderborg	5217 9003	BSA A 10	1955
Torben	Jakobsen	Naurbjergvej 11	4622 Havdrup		Ford Mustang GT 289	1965
Ronnie	Clausen	Kirkhøjvej 2	6520 Toftlund	2013 0701	VW 1303/133	1973
Per	Grøn	Rugårdsvej 381	5210 Odense NV	6594 1575	Chevrolet Corvette	1968
Sune	Lilbæk	Rudolph Bergs Gade 32	2100 København Ø		MG A 1500	1958
Knud	Lind	Rolighedsvej 7	7182 Bredsten		Citroën Mehari	1973
Henrik	Magnusson	Bøstoft 13	4100 Ringsted	4059 6979	Buick Super 8	1951
Torben Bregnerager	Jensen	Gudrunbørrensensvej 26	4070 Kirke Hyllinge		Austin-Healey Sprite Mark I	1959
Jan	Raagaard	Stubbedamsvej 67	3000 Helsingør	3920 3790	Jaguar E-Type	1966
Dennis	Andersen	Degnetoft 17B	6300 Gråsten	7446 6346		
Kenneth H.	Svensen	Villingerødvej 19	3120 Dronningmølle		Pontiac Trans Am	1984
Bjarne Steen	Pedersen	Sandskredsvej 19	4500 Nykøbing Sjælland	5931 0177	Morris Oxford MO	1954
Marc	Andersen	Baunebjergvej 281	3050 Humlebæk	4087 6748		
Jesper	Heby	Søndergade 45	9320 Jallerup	3115 3765		
Bjarne	Gregersen	Stenbukken 78	5700 Svendborg	2030 0761		



Maybach - toppen af luksus og kvalitet

Af: Niels Jonassen

I Veteran Tidende var der en artikel om Erik Koux' Maybach. Der var også et billede hvor billedteksten gjorde O.T. Neels Minerva til en Maybach. Der kan måske være grund til at fortælle lidt hvad Maybach var for en bil.

Luftskibe og fly

Wilhelm Maybach (1846-1929) var Gottlieb Daimlers kompagnon og en fremragende tekniker. Han konstruerede den første dysekarakburator og var ansvarlig for den første Mercedes. I 1909 stiftede han sammen med grev Zeppelin firmaet Luftfahrzeugmotoren GmbH, som byggede motorer til grev Zeppelins luftskibe. Wilhelm Maybachs søn, Karl (1879-1960) var teknisk direktør men grundlagde i 1912 sit eget firma, Maybach Motoren Gesellschaft. Under Første Verdenskrig byggede dette firma motorer til luftskibe og bombefly.

Over til biler

Tyskland tabte Første Verdenskrig, og en af konsekvenserne var at landet fik forbud mod at bygge fly i en længere periode. Som også BMW måtte Maybach søge nye græsgange. I 1920 begyndte Maybach derfor at bygge bilmotorer, og de leverede en 5,7 liters motor til Spyker i Holland. Lastbilfabrikken Faun i Nürnberg købte også motorer hos Maybach, men det var ikke nok til at holde firmaet kørende, så i 1921 begyndte Karl Maybach at bygge hele biler.

Helt sig selv – og dyr

Den gamle Wilhelm Maybach – som fungerede som konsulent indtil sin død i 1929 – og sønnen, Karl var begge



Maybach Zeppelin 1931

meget begavede og originalt tænkende ingeniører, som ikke skelede til hvad andre lavede. Deres første bil, W3 22/70PS, havde en 6-cylindret sideventilet motor på 5.740cc og en effekt på 72 hk ved et så beskedent omdrejnings-tal som 2.200 o/min. Motorblokken var af støbejern mens kruptaphuset og stemplerne var af aluminium. Karburatoren var den samme som blev brugt på Maybachs luftskibsmotorer. Chassiset var meget stift, og bilen havde 4-hjulsbrems og en 2-trins planetgearkasse. Motoren havde et så stort drejningsmoment at kun det høje gear var beregnet til almindelig kørsel. Det lave gear blev betjent med en pedal som hed "Bakkekørselspedalen". Bilen var rasende dyr; et chassis kostede 22.600 Reichsmark. Det andet tyske luksusmærke, Horch, kostede mellem 13.000 og 20.000 Reichsmark for en komplet bil.

Gearkasser

Er der noget som kom til at karakterisere Maybach var det gearkasser. De

to planetgear blev snart suppleret med hvert et overgear, så bilerne havde 4 gear. Overgearene blev koblet ind med en gearstang i gulvet men uden brug af koblingen. Senere kom der almindelige 3-trins gearkasser men suppleret med vacuumbetjente overgear som blev koblet ind via en lille arm ved rattet. I 1930 kom der en 5-trins gearkasse suppleret med en Dobbelschnellgang-gearkasse med to ekstra gear. Med lavgear i den ekstra gearkasse plus overgear – i bagakslen – på alle fem normale gear havde chaufføren nu 12 gear at spille på.

Store motorer

Motorene voksede, og i 1930 kom der en 12-cylindret på 6.962cc og 150hk ved 2.800 o/min. I denne bil var der "kun" 3 gear plus overgear. I 1932 kom den første Maybach med modelbetegnelsen Zeppelin. Den havde den store V12-motor, som i 1934 voksede til 7.978cc og 200 hk ved 3.200 o/min. Bilen havde nu 8 gear. Man skiftede



Maybach 1935 med karrosseri fra Spohn



Maybach Pullman 1934



Henrik Frederiksens Maybach Zeppelin.



mellem gearene dels med en gearstang i gulvet og dels med en arm ved rattet men uden brug af koblingen, som var vakuumbetjent. Fabrikens sidste bud på gearing blev model DS8 med 7 fremadgående gear plus et højt og et lavt gear. Den blev produceret mellem 1938 og 1940.

Karosserier

Maybach byggede ikke selv karosserier. Det gjorde derimod alle de store og kendte karosserifabriker, Aur, Kellner, Gläser, Papler samt Erdmann & Rossi. Den mest brugte karosseribygger til Maybach var dog Spohn. På Jysk Automobilmuseum i Gjern står chassiset til en Maybach fra 1939. Museet har også karosseriet, men Aage Lourcing fortalte engang at han ikke nænnede at sætte det på, fordi chassiset var så flot. Bilen i Gjern er i øvrigt fabrikens mindste model, SW38 med en 6-cylindret, topventilet motor på 3.435cc og 140 hk ved 4.500 o/min. Som enhver besøgende i Gjern kan se har den uafhængig for- og baghjulsaf-fjedring. De større Maybach-modeller havde alle stive aksler med bladfedre.

Produktionstal

Selv den lille SW var dyrere end Horch, og produktionstillene hos Maybach var aldrig store. Af SW blev der lavet ca. 615, af Zeppelin blev der lavet ca. 215. Årsproduktionen lå på ca. 25 biler indtil 1937, derefter blev der kun bygget ca. 25 biler indtil produktionen ophørte i 1941. Det skønnes at der i alt blev bygget mellem 2.211 og 2.300 Maybach-biler. Køberne til Maybach var velhavere som fandt både Horch og Mercedes for vulgære og banale. De nazistiske spidser var som bekendt gla-

de for Mercedes, så man kunne da også lægge lidt afstand til nazismen ved at køre Maybach.

Motorproduktion var altid Maybachs vigtigste indtægtskilde, og det fortsatte man med efter krigen. I 1949 byggede Spohn dog to store limousiner på førkrigschassis af type SW42 til fabrikens direktører. I 1960 blev Maybach overtaget af Daimler-Benz som for nogle år siden lancerede en stor luksusbil under navnet Maybach – uden større held.



Maybach SW38 fra 1939





Maybach

Tekst: Peter Bering

Villy Poulsen efterlyser i sine kommentarer i VT 455 noget mere teknisk om Maybach, så jeg tillader mig at citere flittigt fra H.J. Beiers artikler i Bilhistorisk Tidsskrift 1963 (de to sidste af de dupliserede/ fotokopierede A4-blade fra klubbens barndom).

Beiers artikel hedder Maybach – den tyske Rolls-Royce – og Spohn. Beier var i mange år et meget skrivende redaktionsmedlem. Han var mest begejstret for store luksusvogne; og havde åbenbart også interesse for Maybach. Hans egne vogne var en 8-cylindret Delage og en 12-cylindret Packard.

Her følger noget af hans tekst:

”For de fleste står Mercedes-Benz uden tvivl som det fornemste tyske bilmærke gennem tiderne, men for den, der undersøger den tyske automobilindustri historie i 20’erne og 30’erne er det i virkeligheden et spørgsmål, om situationen ikke er den, at Maybach må betegnes som den tyske Rolls-Royce, medens Mercedes-Benz må betegnes som den tyske Bentley. Det er i hvert fald en kendsgerning, at de modeller af Mercedes-Benz, der i dag af samlere står som de eftertragtede, dels er de af dr. Porsche konstruerede S, SS og SSK sportsvogne, dels 500K og 540K modellerne fra 30’erne, der, selvom de ikke var sportsvogne, dog var sportsprægede. I modsætning hertil var Maybach-modellerne - navnlig dem fra 20’erne - konstrueret med det formål for øje, at de skulle være komfortable, rummelige vogne til by- og landevejskørsel med så let betjening som mulig. Maybach blev grundlagt i 1909 under navnet Luftfahrzeug-Motorenbau-GmbH, Friedrichshafen.

Wilhelm Maybach var i sine unge dage ansat hos Deutz, hvor ingeniør Otto udviklede den langsomgående firetaktmotor. Samme sted var Gottlieb Daimler ansat, og da han i 1881 forlod Deutz, fulgte Maybach med. Daimler udviklede den hurtiggående firetaktmotor. Nogle år efter 1900 forlod May-

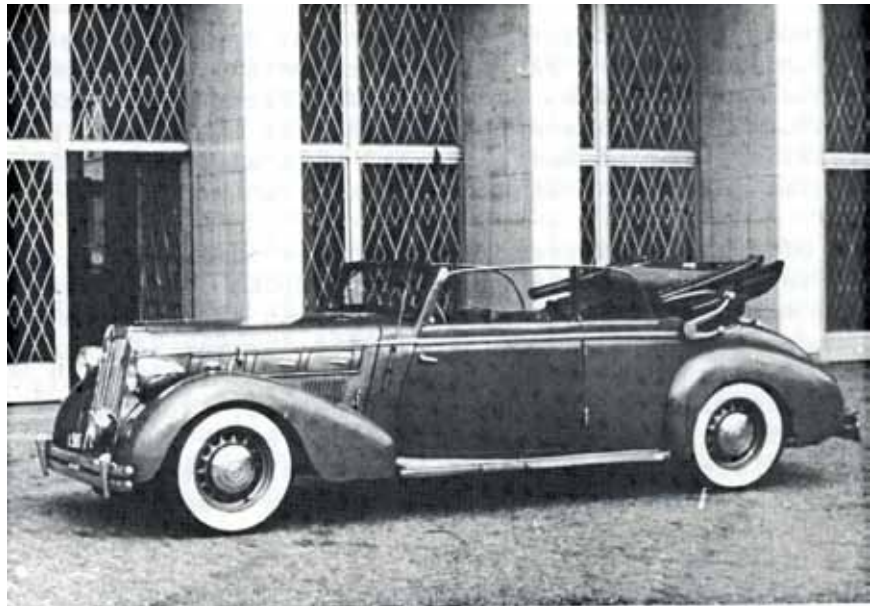

Den ukendte er en SW38; her fotograferet i København midt i 1950’erne. Karosseriet er antagelig fra Højer.

bach Daimler.

Wilhelms søn, Karl Maybach var lige så teknisk begavet som faderen. Efter at de var kommet i forbindelse med grev Zeppelin, opstod tanken om fabrikation af motorer til luftskibe; det blev Luftfahrzeug-Motorenbau-GmbH - stiftet i 1909.

I løbet af få år vandt Maybach-motorerne ry for pålidelighed. Efter første verdenskrig besluttede fabrikken sig til at lave automobiler, og den første Maybach personvogn så dagens lys i 1922, den såkaldte ”22/70 PS Personenkraftwagen ohne Schaltung”. Motoren var forinden blevet afprøvet i den hollandske Trompenburg, som i 1920 deltog i den såkaldte Ohne Halt Fahrt, hvor den tilbagelagde 30.000 km med Maybach motoren uden driftsforstyrrelser, hvilket hævdedes at være rekord. Motoren var en 6-cylindret firetaktmotor, der udviklede 70 HK ved 2200/min. Ved konstruktionen af motoren var der ikke lagt vægt på at opnå mange hestekræfter men at opnå et stort drejningsmoment. Ventilerne var sidestillede og topstykket var støbt i eet sammen med motorblokken. Det mest usædvanlige var transmissionssystemet, der bestod af en kobling bygget sammen med en planetgearkasse a la Ford T. Når den kombinerede koblings- og gearskiftepedal var i øverste stilling, var vognen i direkte gear. Motoren var så kraftig, at dette gear blev brugt under alle normale kørselsforhold. Startmotoren var

så kraftig, at man normalt startede vognen i dette gear, idet startmotoren trak hele vognen af sted, indtil motoren gik i gang, hvorefter startmotoren automatisk slog fra. Når pedalen blev trådt halvt ned, var gearkassen i frigeare, og når pedalen blev trådt i bund, fik man bjerg- eller slæbegearet.

Det var også den første tyske vogn med 4-hjulsbremses. Bremsetromlerne var af letmetal med køleribber og indlagte stålfjeder. Affjedringen bestod af halvelliptiske bladfjeder på alle hjul; for at forstærke chassiset var trinbrædderne svejset sammen med rammen. Tophastigheden opgaves til 100 km/t.

I 1925/26 fremkom 27/120 PS modellen, der i sine grundprincipper byggede videre på 22/70, men var forsynet med en større motor samt en række raffinementer såsom servobetjening af kobling, gearkasse og bremses. Motoren var 6-cylindret på 7 liter. Ventilerne var fortsat horisontale – en på hver side pr. cylinder. Knastakslerne var anbragt nogenlunde i højde med krumtapakslen, og ventilerne blev aktiveret af nogle fantastisk lange, lodrette vippearme, der var anbragt midtvejs op ad cylinderen. Vippearmene var gaffelformede foroven og anbragt således, at de lå mellem ventilfjederne og motorblokken, og derfor var under konstant tryk fra fjederne. På denne måde kom ventilsystemet til at funktionere forholdsvis lydløst, idet man undgik klapren fra vippearmene. De bevægelige dele



i ventilsystemet var, set med nutidens øjne, usædvanlig tunge, men da bevægelserne kun var små, og motoren konstrueret til at arbejde ved lave omdrejningstal, virkede det godt nok.

Der var stadig fast topstykke, og for at muliggøre udskiftning eller slibning af ventilerne, var indsugningsventilen anbragt i et stykke gods, der kunne skrues af. På grund af de højere temperaturer ved udblæsningsventilen kunne dette af hensyn til tætning etc. ikke lade sig gøre med udblæsningsventilen, men når først indsugningsventilen var fjernet, kunne udblæsningsventilen trækkes tværs over cylinderen og fjernes samme vej.

Motoren var forsynet med 5 hovedlejer. Det skyldtes, at der mellem bageste cylinder og svinghjulet var anbragt en række drev til forskellige aggregater såsom startmotoren og knastakslen til udblæsningsventilerne. Knastakslen på den anden side motoren for indsugningsventilerne blev drevet af en kæde fra den forreste ende af knastakslen for udblæsningsventilerne. Ventilatoren samt en dobbeltstemplet luftpumpe til oppumpning af dækkene blev også drevet af en kæde fra samme knastaksel. Luftpumpen var monteret mellem ventilatoren og motoren og blev drevet fra samme aksel. Luftpumpen gik dog først i funktion, når en klokobling blev koblet til ved hjælp af et håndtag monteret på pumpen.

Motoren udviklede 130 HK ved 2400 omdr/min, der efter sigende forleuede vognen med en tophastighed på 110-130 km/t. Transmissionssystemet var principielt det samme som i 22/70 PS modellen. Motoren var imidlertid monteret med 3 oliepumper, den ene sørgede for smøringen, de to andre leverede olie til henholdsvis transmissionssystemet og bremsesystemet. Når man trådte på den kombinerede koblings- og gearpedal, åbnedes en ventil, således at selve bevægelserne af skiftegaflerne etc. skete ved hjælp af olietryk. Det samme gjaldt for bremsesystemet. Bremserne var stadig i og for sig mekaniske, men trækket skete ved hjælp af olietrykket. Der var for en sikkerheds skyld stadig mekanisk forbindelse, således at man kunne skifte gear og bremse, selv om oliepumperne svigtede.

Begge modeller var gennemarbejdede i alle detaljer, og der var anvendt de

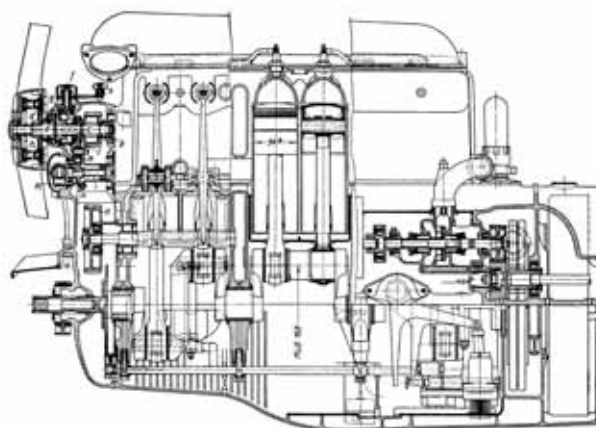

27/120-motoren delvis gennemskåret på langs.

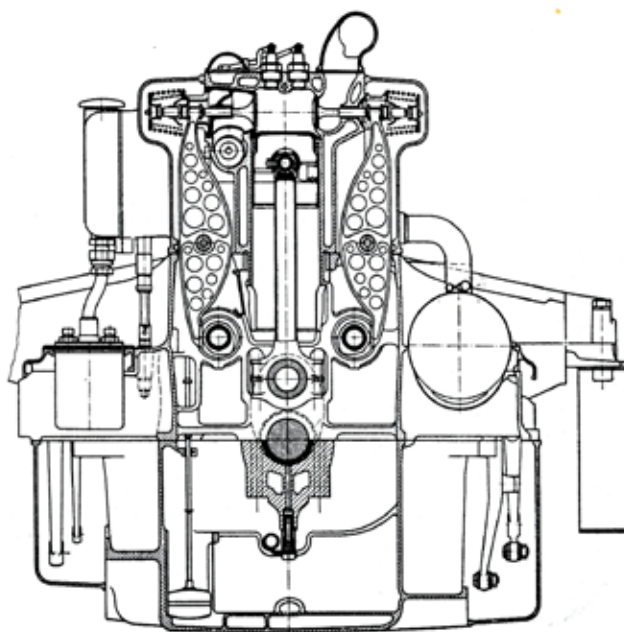

På snittegningen i den sekscylindrede 27/120 Maybachmotor er de enorme, gennemhulde vippearme og den store bredde det mest iøjnefaldende.

bedste legeringer ved konstruktionen. Da der endvidere blev anvendt den yderste omhu ved selve produktionen blev det meget dyre vogne. De opnåede hurtigt et godt ry i Tyskland, men der kom ikke nogen større eksport i gang, idet det købekraftige publikum i andre lande stillede sig skeptisk overfor deres ukonventionelle konstruktion, og derfor foretrak at købe de mere konventionelle luksusvogne som Rolls-Royce, Hispano-Suiza og Isotta-Fraschini. Det må endelig indrømmes, at de så noget tunge og teutoniske ud, bl.a. var køleren ikke videre elegant. Maybach besluttede sig derfor til i slutningen af tyverne at konstruere en model, der kunne tage konkurrencen op på det internationale marked. Resultatet af denne

beslutning blev en 12-cylindret, 8-liters vogn, der til minde om grev Zeppelin fik modelbetegnelsen "Zeppelin", og som blev vist for offentligheden i 1930. Den havde en forholdsvis konventionel konstruktion. 12 cylindre i V-form med en vinkel på 60 grader mellem blokkene. Slagvolumen på 6970 cc. 150 hk ved 2800 o/min. Blokken var af aluminium med støbejernsforinger. Motoren var topventilet med en knastaksel inden i V'et, der aktiverede ventilerne ved hjælp af stødstænger og vippearme. I forbindelse med motoren fandtes en almindelig gearkasse med 3 fremadgående og 1 baggear. Mellem gearkassen og differentialet var imidlertid monteret et Maybach overgear, således at der i alt var 6 fremadgående



gear. Overgearet blev koblet til ved at flytte et lille håndtag i midten af rattet, og når man derefter løftede foden fra speederen et øjeblik, blev det koblet til af en servomekanisme, der fik sin kraft fra vakuummet i motorens indsugningsmanifold.

Verdenskrisen påvirkede salget af den meget dyre vogn. For at hjælpe på situationen besluttede Maybach sig til at sende en model W6 på markedet, den fremkom ved at anbringe motoren fra 27/120 PS modellen i Zeppelin chassis'et og med anvendelse af de øvrige mekaniske elementer fra Zeppelin. Da der blev anvendt færre dele til den, skulle den kunne sælges billigere. Ret hurtigt efter sin fremkomst blev Zeppelin ændret på en række punkter: Slagvolumenet blev 7977 cc og motoren udviklede 200 hk. I forbindelse hermed blev der installeret en dobbeltplade-kobling i stedet for den tidligere enkeltpladekobling, og gearkassen fik 4 fremadgående gear, hvilket sammen med overgearet gav i alt 8 fremadgående gear. Alle gearene blev nu valgt ved hjælp af en vælger på ratsøjlen, og de blev skiftet ved en servomekanisme, når foden blev løftet fra speederen. Autovac blev erstattet af en elektrisk benzinpumpe, og bremserne fik servo. Chassiset alene vejede 2.090 kg.

En række af disse ændringer blev også indført på W6-modellen, såsom servobremserne, elektrisk benzinpumpe etc. Produktionen af Zeppelin i den ændrede form fortsatte indtil krigsudbruddet, og modellen var sammen med "Grosser Mercedes" den dyreste vogn på det tyske marked igennem alle disse år.

I 1934 blev W6-modellen afløst af en ny model DSH med en 6-cylindret rækkemotor 8.184 cc. Ventilerne var anbragt i toppen og blev aktiveret på sædvanlig måde ved hjælp af stødstænger og vippearmer; motoren udviklede 130 hk ved 3.200 o/min. Der var 5 fremadgående gear, hvoraf det første var et terraingear, og gearskiftningen skete på samme måde som i Zeppelin. Bortset fra motor- og gearkasse var chassis'et fælles med Zeppelin.

I 1934 kom Maybach også med den model, der kom til at udgøre hovedparten af produktionen, og som samtidig var den teknisk set mest fremskredne

og interessante, nemlig SW 35-modellen, senere SW 38 og SW 42.

SW 35 havde en 6-cylindret motor på 3.435 cc. Svarende til boring og slaglængde på 90 x 90 mm. I 1936 blev slaglængden øget til 100 mm, svarende til et kubikindhold på 3.790 cc (SW 38), og i 1939 blev slaglængden atter forøget, nemlig til 110 mm, hvilket gav et kubikindhold på 4.199 cc (SW 42). Hestekraftydelsen blev for SW 38 modellen angivet til 140 ved 4.000 omdr/min. Motoren var forsynet med en overliggende knastaksel, der løb i 7 lejer, og i stedet for spiralfjedre blev ventilerne lukket af bladfjedre. Motorblokken var støbt i letmetal, og stemplerne arbejdede i udskiftelige støbejernsforinger. Krumtapakslen løb i 8 hovedlejer.

Ligesom på de større modeller blev kraften fra motor til gearkassen overført gennem en flerpladekobling. Gearkassen var Maybachs "Doppel-schnellgang-Getriebe" med 4 synkroniserede fremadgående gear, der blev forvalgt ved hjælp af to små vælgere på rattet, og skiftedes uden brug af koblingen, når speederpedalen blev sluppet. Bortset fra de normale 4 fremadgående gear var der en såkaldt "Geländegang", der blev indkoblet ved hjælp af den normale gearstang, der også betjente frigearet og bakgearet.

Chassisrammen var fabrikeret af solide kasseformede profiler, og der var, for første gang på en Maybach model, uafhængig affjedring af alle hjul. Der var svingaksler bagtil, og selve de drivende aksler var lejret i nogle store rør, hvilke rør var forbundet med en tværliggende bladfjeder, der tog sig af de større bevægelser, plus en mindre spiralfjeder i hver side, der tog sig af de mindre bevægelser. Forhjulene var ophængt i triangler, både foroven og forneden, og fjeder-elementerne bestod også her af en tværliggende bladfjeder plus to små spiralfjedre. Der var mekaniske firehjulsbremser med servoforstærk-

ning, og håndbremsen aktiverede også alle fire hjul på samme måde som på de større Maybach modeller. Trods den solide konstruktion var chassis'et væsentlig lettere end Zeppelin chassis'et, nemlig 1.250 kg, og vægten af en 4-dørs sedan androg "kun" 2.000 kg mod 3.270 kg.

Der var tale om en kvalitetskonstruktion af allerhøjeste klasse ligesom for de andre og tidligere Maybach modeller, men desværre kunne oprustningen og den deraf følgende mangel på metaller som kobber, messing etc. ikke undgå at få indflydelse på modellen. Overalt, hvor disse metaller kunne erstattes med jern, måtte Maybach gøre dette tvunget af myndighederne. I hele perioden fra 1922-1939 fremstillede Maybach i lighed med mange andre fabrikanter af luksuskøretøjer udelukkende motor og chassis, og overlod fabrikationen af karosserier til karosseri-fabrikker. Chassis'erne blev forsynet med karosserier fra mange af de ledende karosserifabrikker i Europa, såsom Saoutchik, Erdman & Rossi og Spohn." Beier skriver derefter om karosserierne i almindelighed og Spohn i særdeleshed og kommer ind på motorenes anvendelse i militære køretøjer. Der ialt blev lavet over 140.000 Maybach motorer under krigen; blandt andet på licens på andre fabrikker. Maybach byggede ca. 3.000 vogne i årene 1922-39. Beier skriver også lidt om vogne i Danmark. Blandt andet om den "ukendte" fra VT 454 Men det er en anden historie, som vi vender tilbage til ved en senere lejlighed.



Aftentur i det fynske onsdag den 21. maj

Årets første aftentur der startede ved Carls Niensens barndomshjem og sluttede ved Kildemoses Cykelfabrik, fik en helt forrygende start med 50 deltagende køretøjer.

Det var også en dag, hvor man bare havde lyst til at lufte køretøjerne, der var meldt sommer temperatur, ”det vil sige over 25 gr”. Da hele familien Gustafsson kørte afsted i 3 biler fra Karlsbjergvej for at deltage viste termometret 27 gr.

Annelise og Benny Koch fra Nr. Søby som havde lavet turen, havde på Midtfyn fundet de skønneste små kringlede veje, hvor syrenerne og hvidtjørnen blomstrede i hegnene, og kornet lyste i forskellige grønne nuancer. Mon ikke i alle vil give mig ret i, at det ikke kan blive meget flottere.

Vi nåede desværre ikke med hele vejen rundt, for ca. 5 km. før der hvor vi skulle slutte, ringede Kåte der var kørende i sin Porsche 912, at Hanne som havde lånt den sorte bil, ”Jørgens Triumph Roadster 1800” var gået i stå og ikke ville starte igen, så Jørgen og jeg vendte om, for at se om ikke det var noget der kunne klares her og nu, det var det ikke, den fik ikke benzin, men måtte trækkens hjem og frikadellerne og kartoffelsalaten blev indtaget derhjemme.

En stor tak til Annelise og Benny Kock for en fin tur.

ALG.



Vi var så atter samlet til forårsløb 2014



Alle deltagere, 89 personer i 47 flotte velpudsede biler mødte op på Restaurant Møllebæk i Gedved.

Starten gik kl. 10.00 hvor vi satte kursen mod Aqua i Silkeborg. Ruten var tilrettelagt i et smukt kuperet landskab hvor vi bl.a. besøgte Ejer Bavnehøj. Efter vi havde spist frokost på Aqua, var der tid til at se hele centerets dyreliv og ca. kl. 15.00 kørte vi så, efter at vi havde afleveret vores lille svar-tipskupen, videre til Låsby Kro hvor eftermiddagskaffen og præmieuddelingen kunne afslutte en vellykket veterandag.

Mange sommerhilsner
Jens Høstrup





Metro besøg

31. maj var Amagergruppen og andre der havde lyst og tid på besøg hos Metroens service værksted, vi var 9 biler heraf 6 af de gamle.

Claus Sommer bød velkommen og viste rundt på hele virksomheden, som gjorde indtryk af at være en god arbejdsplads.



Vi startede i den første bygning som var et stort telt, meget vel isoleret og i brug som lager, efter dette kom vi ind i de rigtige værksteder, som var opdelt i forskellige afdelinger, service, større vedligeholdelse, afrensning af graffiti, rengøring indvendig, og uden for, rengøring udvendig.

Claus fortalte meget underholdende om de forskellige arbejdsmetoder og hele teknikken bag togene, vi så flere forskellige arbejdsopgaver der var i gang med at blive løst, blandt andet afdrejning af hjulene mens de stadig sad på toget, der var igangværende helreovering af en hel togstamme, som Claus sagde, man kunne godt se at metroen var 10 år gammel og det bliver jo slidt da det næsten kører i døgndrift.

Vi sluttede rundvisningen i kontrolcentret, hvilket også var yderst interessant, det kræver virkelig teknik at have så mange togstammer der kører automatisk og er tilpasset hinanden på et banegeme der strækker sig fra Vanløse til Lufthavnen med en afstikker til Vestmager, hvor serviceværkstedet også ligger. Det er imponerende at se denne teknik som man formår at få til at køre indenfor små tolerancer.

Rundvisningen sluttede med kaffebord hjemme hos Claus Sommer, så vi takker for en informativ og hyggelig eftermiddag.

Thom Bang Pedersen.





4 dage i sportsvogn til Harzen

Foto og tekst: Erik From

Torsdag den 29. maj mødtes 12 DVK medlemmer fra mødestedet Aabenraa i 6 sportsvogne på en 4 dages tur til Harzen. Bilerne var: 2 stk. Alfa Romeo Spider. 1. stk. Mercedes SL Roadster. 2. stk. BMW Roadster. 1. stk. MGA 1600.

Klokken 09.30 mødtes deltagerne i Kruså, hvor rutebeskrivelser og pit-stop blev gennemgået hvorefter turen gik sydpå ned over Lüneburger Heide, hvor den medbragte madpakke blev fortæret. Derefter fortsatte turen ned over Braunschweig og videre til den sydligere del af Harzen til byen Bad Lauterberg, vel ankommet til hotellet og nogle dejlige værelser blev der tid til aftensmad, et glas rødvin og så var der sengetid.

Fredagmorgen efter en god morgenmad, blev kalechen slået ned og motorene varmekørt til dagens tur i strålende solskin. Først gik turen Brocken, det højeste punkt i Harzen 1.142 meter med en dejlig udsigt, derefter gik turen videre af flotte skovveje forbi søer og vandfald til byen Quedlinburg der ligger i den nordlige del af Harzen, en meget flot by der i 1994 kom på UNESCOs verdensarvliste med mange flotte bygninger fra 1870erne. Frokosten blev indtaget på dejlig cafe hvorefter der var byvandring.

Turen fortsatte så til Mittel-Dora Concentration Camp, Nordhausen som blev etableret i august 1943 som led i flytningen af raketbasen fra Peenemünde, samt at der skulle etableres underjordiske



Sultne veteraner venter på frokost i Quedlinburg.



Trætte deltagere efter byvandring i Bad Lauterberg.

flyfabrikker, arbejdet blev udført af koncentrationslejr fanger. Lejren blev befriet af amerikanske soldater den 11. april 1945. Turen gik så tilbage til vores hotel hvor deltagerne fik hvilet en stund hvorefter turen gik til en dejlig restaurant hvor aftensmaden og et glas eller to blev nydt i dejlig samvær.

Lørdag morgen var der dømt byvandring og shopping i Bad Lauterberg og en tur med lift op på bjerget til en hyggelig restaurant hvor en kold øl blev nydt i dejlig solskin, derefter hjem til hotellet hvor der blev sluppet af i hotellets have i liggestole, og eftermiddagskaffen med kage blev nydt på terrassen. Aftenen blev nydt på

en dejlig restaurant med mad og drikke. Søndag morgen afgang i solskin fra hotellet med retning mod VW Wolfsburg Autostadt, hvor der skulle aflægges et besøg, der var mange spændende ting og sager at se på og en rigtig VW Currywurst blev nydt i VWs kantine. Efter ca. 4 timer gik turen nordpå med diverse pit-stop, hvor der blev nydt en kage eller is i det dejlige vejr.

Efter 1.200 km med kalechen slået ned blev der sagt farvel.

Ruth & Erik vil gerne takke deltagerne for dejligt samvær og god kørsel.



Glade og positive deltagere i blomsterparken Autostadt Wolfsburg.

Nivå løbet

Tekst: Flemming Sørensen

Foto: fra mange af deltagerne.

Nivå løbet var igen i år en succes, vejret var dejligt hele dagen.

Vi startede med morgenmad, akkompagnerede af Nivå bigband.

Kl. 11 Sendte Willibald bilerne ud på de Nordsjællandske veje. Super rute gennem det grønne. Frokosten blev holdt i Fredstoftens smukke bakkede terræn. Turen sluttede i Nivå centeret, hvor alle fik gavekort og vin.

Tak for en dejlig dag.

Flemming Sørensen

Der ligger rigtig mange flotte billeder fra Nivå løbet på:

You Tube <https://www.youtube.com/watch?v=8bCCwh2odzo>







Et diagonalt hovslagsskifte lige i sidste øjeblik

Og tak for det!!!!

En lille beretning om det sikre som ikke er helt sikkert alligevel.

Historien om arrangementet kaldet "Autojumble på Galopbanen, Copenhagen Classic Autojumble, nu Klampenborg Classic Motor Meeting, ofte i veteranmunde kaldet Klampenborg Classic, kært barn har jo mange navne.

Efter 29 år med et motorhistorisk rendezvous på ryggen af en tidligere henslumrende galopbane i Ordrup Mose, måtte vi ret pludselig skifte heste midt i dette vadested. Baneanlægget blev solgt i februar 14 og ombygget på et par måneder for millioner af bl.a. norske kr.

Alle aftaler var på plads sidst i december 2013, mundtligt altså, ligesom i alle de tidligere 29 år, dette gælder faktisk også de få venlige mangeårige sponsorer.

Uden dem intet arrangement, de danner nemlig det økonomiske grundlag for hvis det nu skulle gå helt galt med den, også mundtlige, aftale med vejrguderne.

Efter et par samtaler og møder med direktør og nye medarbejdere blev jeg lovet, at aftalen nok skulle holde dette år med, så derefter ville der nok komme andre økonomiske boller på suppen men den tid den glæde, bare vi kunne afholde dette 30. års jubilæum i de vante rammer og økonomi.

Det som på nydansk kaldes "worst case scenario" har altid været tæt i mine tanker for et så stort friluftarrangement, jeg /vi skal jo om alle omstændigheder kunne betale regningen hvis det nu skulle piske ned i lærtykke stråler, for så kommer de jo ikke med alle de fine biler.

Dette er vi ikke kommet ud i endnu, selv med 2 halve regnvejrstunge dage på de 30 år dette arrangement har fået på bagen.

Dog har vi i de senere år jo kunne glæde dem som gerne ville tilmelde sig arrangementet via tidskriftet "Veteranposten" eller min e-mail og herefter fået en gratis indkørsel for sit køretøj med chauffør, øvrige må til lommerne, intet

i denne verden er gratis mere ej heller for veterankøretøjsejere.

Vi må tage de få sure opstød som er kommet igennem årene med et smil og henvise til at intet kommer af sig selv, i det mindste hvis man nu meget gerne vil spare sammen til veteranbil nr. 2 el. 3 så er det nemmeste man kan gøre, er at gide tilmelde sig for en fri gratis indkørsel i stedet for at larme op hid og did.

Men tilbage til nutiden:

Vi var i 11. time for stabelafløbningen af arrangementet, gode dyr var rådne, hvad gør vi, hvad kan bruges i området med tilstrækkelig store arealer, restaurant, pølsevogn, fadølsbar, wc'er m.m.??

En pludselig tanke slog ned, min gamle husarsoldaterkammerat er jo baneforvalter/restauratør på Charlottenlund Travbane i Lunden, har de løbsdag den dag? En opringning var nok, jeg kunne i juni og for øvrigt havde han drømt om at vi for flere år siden skulle have flyttet dette arrangement ned på travbanen, da der her er mega meget mere plads samt flere muligheder for videreudvikling af arrangementet.

Det var ligegodt satans, det er ikke så tit man møder så åbne arme til noget med gamle biler m.m.

Stort set er der fra Travbanens side ikke kommet et eneste nej, f.eks. det kan vi sørme heller ikke give lov til, sååååååå mon ikke vi skal udvikle lidt her i de kommende år, man kunne jo (ja det må I jo glæde jer til også næste år) tankerne er allerede på spil.

Årets arrangement må siges her ved en

Vi præmierede bl.a. følgende køretøjer:

Dagens køretøj: Maybach Zeppelin

Dagens mc: Harley Davidson Panhead 1947

Dagens MG 60 års jubilæum: MG TC 1947

Dagens Veteranbil 60 års jubilæum: 8 cyl. Lincoln Victoria Coupe 1924

Lady's Choice: Simca 1200 S Coupe

Midland Award: Arnold Bristol i Mille Miglia trim

Verner Hanckes ærespris: Bristol 400

Bugatti ærespris: Bugatti Type 40 Roadster 4-seat, Carrosserie Bugatti 1928

debriefing, er gået over alt forventning, vejret var i den grad med os, masser af sol, plads til store som små køretøjer, rigtig mange deltagere og tilskuere kom til denne nye lokalitet, lydforhold optimale, det samme med muligheder for div. bespisninger, tilkørselsforhold ideelle og tæt på Strandvejen, stor mulighed for videreudvikling af div. andre køretekniske arrangementer samt evt. veteranfly i stationært display. Jumie, jumie det kunne blive en fest.

I år var vi, som i de tidligere år, beriget med flere sjældenheder bl.a. en helt unik Maybach Zeppelin, Mathis, Arnolt Bristol, Lea Francis og ikke mindst et stor tilløb af MG sportsvogne og amerikanske førkrigs og 60-klassikere.

Trods en del frafald pga. en international 90 års fejring af Bugatti Grand Prix Type 35 -37 - 51 racere i Nordfrankrig, lykkedes det at få stablet en ualmindelig eksklusiv og flot Bugatti udstilling op. Dette takket være den internationale udstiller, danske Henrik Schou Nielsen samt udlån fra Strøjer Samlingen på Fyn og de 2 Bugattister Peter Zink og Lars Thybo med 93 årige enkefru Hauberg under armen.

Lige denne udstilling/samling af Bugatti biler i Danmark har jeg set frem til at skulle kunne lykkes i en del år, den blev ikke fuldtallig på de 12-15 stk. som gemmer sig herhjemme men det kan vi jo nok nå en anden god gang, årene ligger jo foran os.

Vel mødt i 2015

Arrangør: Racingcatering.dk

V/ Kim Polte





Skoldebjerg, flot nyt mødested



De to mødestedsleder og initiativtagere Ib Rønne og Bruno Kold



Bygningen var dømt til nedrivning, men det fik Ib Rønne og Bruno Kold forhindret, for de så muligheden i at få lavet et fantastisk mødested.

Søndag d. 22. juni blev huset og den store plæne indviet. En veteranlastbil, 10 motorcykler og 50 biler var mødt op fra nær og fjern, for at se hvad de to herrer og deres hustruer havde fået udrettet på meget kort tid.



Alle blev beværtet, som man kan se på billedet af Brunos Kadett C bagklap, har de fået en masse sponsorer til festen. Mor Yda kom med hjemmelavede lagkager, den lokale bager havde sponsoreret kringle, Læborg Auto havde en lille fadølsbil med, kaffe blev brygget i litervis, stemningen var i top og alle var meget imponerede.

Flemming Fyn havde sponsoreret træ til 3 borde som Ib og ham så fik lavet, og Laila havde lavet et fint skilt til vejen. Huset og omgivelserne kan bruges til meget, lige fra p-plads til ældre køretøjer til bagagerumsmarkeder til kæmpe træf, for plads er der nok af.

Jeg vil ønske området tillykke med det nye sted, og kan mærke den store opbakning det har fået, så det tegner godt.

Dorte Stadil.





Knallerter i Danmark

En dejlig forfriskende historie, idet vi vel alle har et forhold til dette lille selvkørende køertøj.

Jeg kom til at tænke på at der i de første år af knallertens historie var det forhold, at de skulle have nummerplader på. Det var i 1950 og 51, jeg har ikke de præcise datoer, men en periode i 50 - 51, og det, at de skulle have nummerplader gør, at der også blev ført statistik over hvad som blev registreret.

Så her er en liste over solgte knallerter i 1950 og 1951:

Mærke Solgt: 1950 og 1951

Amo	3	13
Angam	0	6
Bantam	69	829
Bema	0	60
Berini	1	20
B.F.C.	1623	12 648
Citifix	0	13
Cyclemaster	0	3
Cyclolux	20	25
Cyklet	33	14
Cymota	0	14
Diesella	1318	7492
Dream	3	160
Dux	0	4
Ergo	0	86
Foucaux	25	3
Fuchs	98	15
Jet	0	160
Jowa	0	1414
Lakki	0	1
Lohmann	2	91
Lutz	10	35
Mandille & Roux	7	17
Mayland	0	12
Mosquito	4	1
Mobylette	1	229
Poulain	69	73
Rex	0	193
Riang	16	51
Speed	0	180
Star	0	36
Tempo	0	35
Tiki	0	287
V. A. P.	473	157
Velo Solex	9	142
Viktoria	0	261
Villiers	0	3
diverse	0	121



Samlet giver det 3785 solgte knallerter i 1950 og 24 905 solgte i 1951.

Nummerpladen sad bag på.

Håber at der blandt medlemmerne er billeder af nogle af de mindre kendte navne, og meget gerne med synlig nummerplade. Se medsendte BFC reklame.

mvh
Uffe Mortensen

Den var ny da DVK var det

Tekst Erik Mieth

Billeder: Erik Mieth og Claus Hancke

Rolls Royce køres af chauffør, men Bentley køres af en ejer med stor interesse for biler, og som elsker at køre bilen selv. Den sandhed fik jeg engang at vide af en englænder med passion for biler, og især for de to fornemme biler. At det passer kan bekræftes: Kong Frederik IX kørte selv sin åbne Bentley med stor entusiasme, og den prøvede Bentley Continental Sports Saloon har en fuld dansk historie, som viser det samme.

Den første ejer bestilte bilen i England, og han besøgte fabrikken hele tre gange for at følge bestillingen. Ejeren var fabrikant Knud Abildgaard fra Løvens Kemiske Fabrikker i Skovlunde ved København, og han erhvervede en meget spændende bil med fine detaljer. R type var den anden serie Bentley efter krigen. Den erstattede Mark VI, og

var egentlig beregnet til de rige unge engelske officerer, som var udstationerede i Rhein Army i Tyskland, men bilen blev for dyr.

Den meget elegante Sport Saloon har aluminiumskarosseri tegnet af H.J. Mulliner. Aluminium for at gøre bilen lettere, og man gjorde meget for at spare vægt for at gøre bilen hurtig. Den har også specielle vægtbesparende bucket seats.

I 1954 kostede bilen den nette sum af 121.000 kr. og til sammenligning kostede en Studebaker Champion 27.000 kr., og en Volvo 444 ca. 14.000 kr.

Den nuværende ejer Kurt Daell købte den på den store bilauktion i Bella Centeret i 1985 for kr. 255.000, og jeg mener at han gjorde en rigtig god handel.

I 1954 fremstillede Bentley fabrikken



Bentley R Continental Sports Saloon 1954



kun 1 R Type om ugen. I alt blev det til 193 stk., heraf 6 åbne, og kun en kom til Danmark i den 4årige periode den blev fabrikeret.

Den prøvekørte bil.

Det er en meget flot sølvgrå coupe med lyseblåt læderindtræk. Alt fremstår i flotteste stand. Bilen er højrestyret og uden servostyring, men den har et enorm stort rat, så man kan dreje den ved manøvrehastighed, men når der er lidt fart på bilen, er den nem nok at dreje. Bilen styrer perfekt.

Køreegenskaberne er i top for årgang 1954, den styrer præcist og har en meget fin vejbeliggenhed med en vejkontakt som er helt uden luner.

Skal man kritisere noget – og det behøver man vel ikke – så må det være at bremserne kræver et højt pedaltryk, men det passer med årgangen. Til gengæld bremser bilen fint lige, de fire store tromler er effektive

Adgangen til bagsædet er bekvem gennem de to store døre, men dørene er også så store, at de kan blive svære at åbne på et færgedæk, men det er jo heller ikke så ofte man skal det.

Under kørslen kan man sidde og glæde sig over de flotte omgivelser, det smukke instrumentbord i nøddetræ med den smagfulde instrumentering, og man kan nyde den dejlige spindende motor. Da det engelske motorblad "Autocar" i 1952 anmeldte bilen skrev de

"Bentley has produced a flying carpet", Bentley har produceret et flyvende tæppe.

Motoren på 4,6 liter 130 HK, 6 cylindre på række.

Uafhængigt affjedret forhjul med skruefjedre.

Baghjul affjedret med halvelipse blad-fjedre.

Hjulbase afstand 3048mm.

Største længde ca. 5080mm.

4 gear.

Bremser 4 tromler, hydraulisk.

El anlæg 12 volt.

Alt i alt en aristokratisk sports coupe af høj klasse





Lidenlundløbet

d. 14. juni 2014



Af Bjarne Simonsen

I forbindelse med at byens autoforhandlere udstillede nye biler på havnen, spurgte klubben bychefen, om byen var interesseret i et veteranbilarrangement på torvet omkring kirken.

Det var man, så klubben lavede aftale med kommunen om afspærring omkring kirken, så bilerne kunne parkere m.m., skaffede sponsorer til præmier og morgenkaffe til deltagerne, ordnede annoncering samt tilrettelagde en fælles køretur om eftermiddagen. Handelsstandsforeningen, der af bychefen ikke var for godt orienteret om arrangementet, viste sig meget positiv og sponsorerede 6 flasker rødvin som præmier. HOTEL TANTE gav morgenkaffe og rundstykker med pålæg til deltagerne, og ENGENS URE gav en flot pokal til den bil, der blev kåret som årets bil 2014. Bilerne begyndte at ankomme kl. 9.30, og kl.

10.00 var alle 30 veteranbiler opstillet. Det var højt solskin, så de velplejede og nypudsede biler strålede om kap med solen og blev behørigt beundret af de mange mennesker, der lagde vejen forbi i løbet af formiddagen, og da en af medkørerne i en Ford A begyndte at spille på fløjte blev det helt sydlandsk.

Præcist kl. 12, akkompagneret af kirkens klokkespil, blev vinderbilen kåret. Det blev Anker Hansens Jaguar Type E, 4,2, 2+2 fra 1970, der løb af med pokalen som Årets bil 2014. 2. pladsen blev delt mellem Erland Kristiansens Excalibur og Morten Haras Ford 26M P7 1971. De fik hver en flaske vin.

Nu forlod bilerne torvet, og de, der skulle med på køreturen, samledes ved Museet for Religiøs Kunst, i alt 22. Herfra gik det forbi Tørring Kirke, over Klinkby, Vandborg, mod Bovbjerg med flotte kik over det irgrønne solbeskinnede bakkede morænelandskab med Ferring sø





blank og sølvglinsende i lavlandet bag klitterne. Fra Bovbjerg over Trans gennem Fjaltring og langs den høje sanddæmning, der adskiller de lave engdrag med Bøvling Fjord fra Vesterhavet, til Thorsminde, hvor vi rastede ved nordvest siden af indsejlingen til Nissun Fjord og spiste den medbragte frokost med udsigt til småbådshavnen, de røde feriehus og broen. Under frokosten blev der trukket lod om de sidste tre flasker vin. Efter en times pause, der gav tid



til et besøg på Strandingsmuseet, en travetur eller blot lidt socialt samvær måske med en is, fortsatte turen sydpå, til vi drejede fra ved Øby mod Vedersø og videre gennem Staby til Ulfborg og endestationen Lemvig. En

fin rute gennem et fladt grønt Vestjysk landskab med store vidder, der viste sig fra sin bedste side i strålende sol og ingen blæst. En god og hyggelig dag, med en køretur på 122 km. godt tilrettelagt af Otto Schumann. En

Kommentarer til VT 456 juni

Ang. Hispano-Suiza H6B:

Bilen er ikke Jac Olesens (fejlagtigt kaldt Jac Olsen).

Jac Olesens havde chassis nr. 11824 og motor nr. 301808. Bilen var lys (beige/gul/hvid) og 4-dørs. Bilen blev hentet af Jac Olesens chauffør i Paris.

Med venlig hilsen
Steen Jakobsen, medl.nr. 438
helle@thejakobsens.com

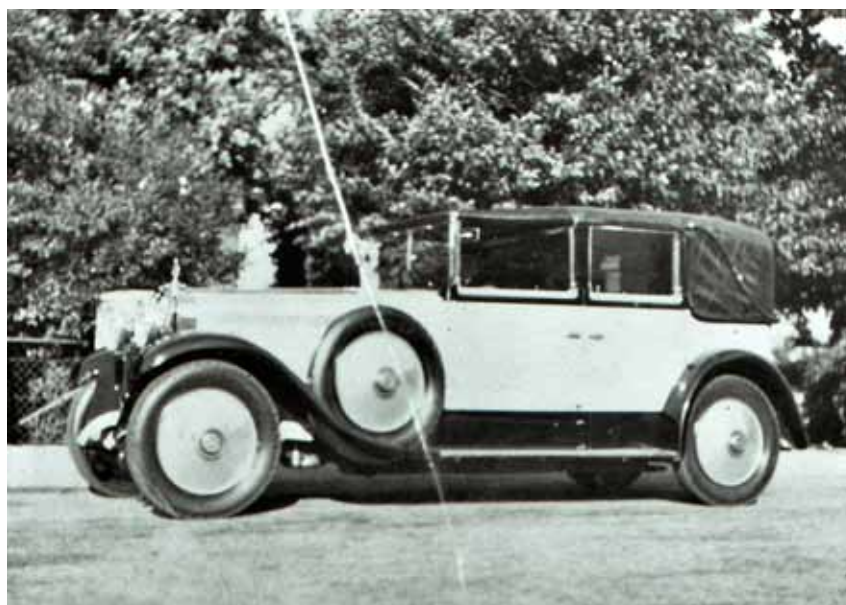



Biblioteket har en bøn

A	
252	Fabrikant Friedel, Aaboulevard 25
253	Direktør Petersen, Adolf Steens Allé 9
254	Kontorchef Poulsen, Nyvej 1 B
255	Fabrikant Drescher, H. C. Ørstedesvej 5
256	A/S Henriques & Lovensreent, Mariendalsvej 46
257	Vekselerer Schiøler, Uraniavej 14-16
259	Vognm. Svendsen, Sdr. Boulevard 104
260	» Nielsen, Ø. Fasanvej 31 A
261	» Ramborg, Rødovre
262	» Lung, Holger Danskesvej 25
263	» Erichsen, Østerbrogade 128
264	» Lynsvæld, Grundtvigsvej 40
265	» Lung, Godthaabsvej 8
266	» Sødal, Bogholderallé 16
267	» Jacobsen, Yrsavej 16
268	» Holmfjeld, Sofievej 17
269	» Ettrup, Godthaabsvej 12
270	» Nielsen, Holger Danskesvej 25
271	» Jacobsen, Langelandsvej 38
273	» Larsen, Sagasvej 2 A
274	» Petersen, Esbern Snaresgade 14
275	» Nielsen, Helgesvej 11
276	» Christiansen, Grundtvigsvej 5
277	» Jensen, Borthilsgade 9
278	» Christiansen, Grundtvigsvej 5
279	» Nielsen, Helgesvej 11
281	Frøken Lauritzen, S. Fasanvej 44,
282	Vognm. Aage Østerlund, Hornbækgade 7
283	» Arenlov, Hedebygade 18
284	» Adler, Vesterbrogade 129
285	» Petersen, Falkonerallé 16
286	» Pedersen, Falkonerallé 16
287	» Holmfjeld, Sofievej 17
288	» Petersen, Schanbergsgade 3
289	» Petersen, Pileallé 45
290	» Nielsen, Kronprinsesse Sophievej 5
291	» Enevold, N. Fasanvej 8
292	» Christiansen, Thurøvej 6
293	» Mortensen, Holger Danskesvej 77
294	» Sørensen, Lauritz Schausgade 13
295	» Ottesen, Ægirsgade 3

70



I nærværende nummer af VT spørger vort medlem Mogens Camre om nogen kan give en forklaring. Ja i kan jo selv læse indlægget, men det handler om gamle registreringsnumre.

I tyverne udgaves en række fortegnelser over biler indregistreret i Danmark med ejernes nævnelse. Se billede. I folkemunde kaldtes den også ”nummerbogen”.

Biblioteket er i besiddelse af den viste fra 1919, men den blev udgivet ca. hvert andet år i tyverne, og de øvrige savnes i biblioteket. Den kan være nyttig i mange forbindelser, blandt andet når Mogens Camre savner en forklaring.

Skulle nogle af de ærede medlemmer være i besiddelse af eet eller flere eksemplarer, som ikke sidder alt for fast på dem, vil biblioteket meget gerne høre derom. Eventuelt kunne vi få lov til at registrere hvor de befinder sig, med tilladelse til henvendelse når der måtte blive brug for det.

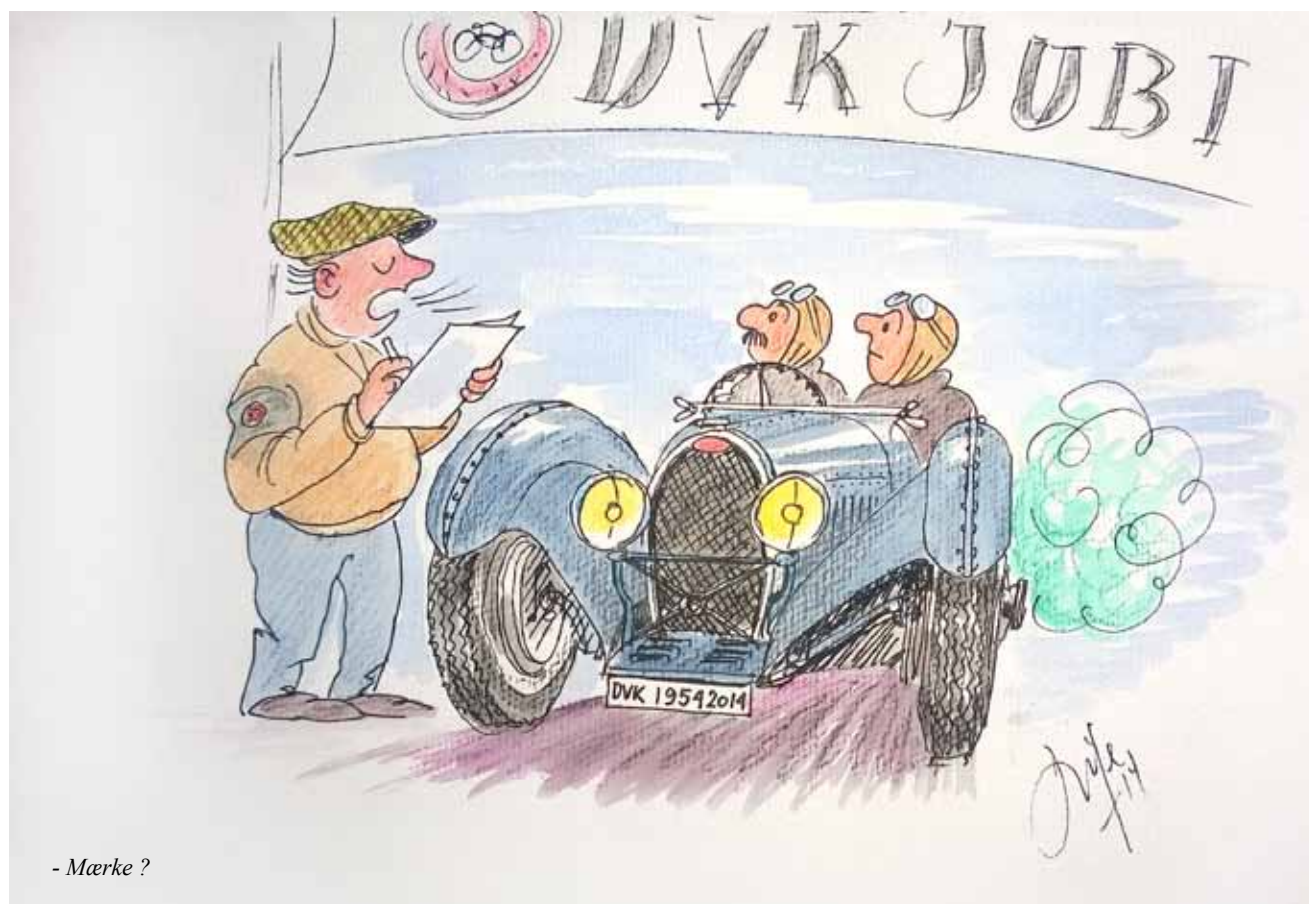

- Mærke ?



10. CLASSIC CAR TRÆF MED PICNIC OG HERREGÅRDSKONCERT SØNDAG D. 24. AUGUST 2014



HÆRHJEMMEVÆRNSDISTRIKT SYD-OG SØNDERJYLLAND.

Sted: Søgårdlejen, Søgård Hovvej 1. 6200 Aabenraa

Tid: 10.00-12.00 Vi mødes det anviste sted (P. Vagt) og "hyggesnakker".

12.00-14.00 Fælles picnic v/køretøjerne, finder koncertpladser.
Medbring stole, bord, mad m.m.

14.00-16.30 Koncert på plænen. Stort orkester, danske solister.

16.30-17.00 Afslutning, hjemkørsel, pladsen forlades.

Ingen tilmelding, bare mød op, alt er gratis. Alt som sidste år. Også vejret.

Hvis behov for yderligere info: Siegfried Riege telefon 70 62 06 19

Krudtværksfestival 13. september 2014 Køretur kl. 10.00 fra Nærum til Frederiksværk



Vi udstiller vores køretøjer og "Festivalen" og "Din Bilpartner" er vært ved en lille frokost.

Krudtværksfestivalen har nu kørt i 16 år og har vokset sig større og større. Den foregår på det gamle Krudtværksområde, som i dagens anledning bliver lukket af for trafik. Her kommer til at foregå lidt af hvert. Der bliver børnecirkus med flere forestillinger, hoppeborg, børnekarrusel m.m.

Der er ca. 125 studepladser med salg af alverdens ting.

Der bliver underholdning med bl.a.:

Billy Cross Band med Aske Jacoby og Flemming Ostermann.

Derudover er der Rose Room Dixie, Hadberg Band, Glarmesterens Svende, Bibbi & Sniff, Dunkelfolket Cirkus Bella Donna, Langt ud i skoven, London dobbeltdækkerbus Hop-On Hop-Of i byen (gratis), Futte Futtog, veteranlastbiler, Frederikssund Vikingerne, Mini træf, opræden af tømmerfolk med kædesave, økser m.m., line og squaredance samt folkedans osv.

Kl. 12.45 kører borgmesteren, efter hans mening, den flotteste bil.

Krudtværksmuseet har åbent hvortil vi får gratis adgang.



Denne bygning ligger på Krudtværksområdet og blev opført af General Classen i 1763. Det hører sammen med Salpeterladen og Gjethuset til Frederiksværks ældste bygninger. Fra 1787 frem til 1965 blev der produceret trækul - en af de tre bestanddele i sortkrudt. I trækulsbrænderiet findes de intakte ovne fra 1890 erne. Den unikke industribygning er blevet gennemrenoveret i 2008 og fremtræder nu, som den så ud i slutningen af det 19. århundrede.

Tilmelding til:

DVK sekretariatet, tlf. 45 56 56 10

eller mail: kontor@veteranbilklub.dk

Max 100 biler og tilmelding med besked om antal personer i bilerne, senest d. 31. august



BAGAGERUMSMARKED

Søndag d. 24. august mellem kl. 10.00 – 14.00



Afholdes på parkeringspladsen ved Sommers Automobil Museum, Nærum Hovedgade 3, 2850 Nærum.

Fri studeplads – ingen tilmelding

Henvendelse Bjarne Mortensen, tlf. 4063 1465

VEL MØDT

Grillaften på Ristrup

Erik, "fessor" og mødested Østjylland, synes at der skal afholdes grillaften tirsdag d. 1. juli på Ristrup Hovedgård, Ristrupvej 39 Sabro.



Vi mødes kl. 18.00 hvor der så køres en lille tur, for at vække appetitten og vi tilbage i løbet af en halv times tid, hvor slagteren har grillen klar.

Der er 3 slags kød og en god hjemmelavet pølse, samt to slags kartofler, salatbar, brød og smør, denne menu vil koste kr. 180.- pr. pers, børn under 12 år, kr. 90.-

Vin, øl og vand kan købes på stedet, men må også gerne medtages af jer selv.

Tilmelding senest fredag d. 27 juni, til enten Jens tlf. 2484 0013 eller "Fessor" tlf. 8692 3943.

VETERANTRÆF 2014 23. august i Skælskør

Busser og lastvogne med mere end 35 år på bagen fra perioden 1920 til 1979

Det årlige veterantræf lørdagen i uge 34 for busser og lastbiler fra Norden.

Mødested:

Skælskør Auto Elektro / Statol Servicecenter, Næstvedvej 76, DK-4230 Skælskør.

Ankomst:

7.30 – 8.30 Indtjekning, gratis kaffe og morgenbrød til alle deltagere i veterantræffet.

Et 18 Services køretøj Nr. 1 og dermed det ældst deltagende køretøj ud på den ca. 85-70 km lange rute.

Busserne kan modtage passagerer der har lyst til kører i en ældre bus samt opleve den flotte natur på ruten. Pris voksne: 30,00 kr. Børn: Gratis (også med voksne). Billetter købes inden start ved Informations standen på startstedet evt. forudbestilles på mail til: ov@bushistorisk-selskab.dk.



Følg med på vores hjemmeside omkring sødaleringer af veterantræffet, samt se og udfyld tilmeldingsblanket for deltagende køretøjer på www.bushistorisk-selskab.dk.

Afslutning på løbet:

Alle køretøjer busser samt lastbiler sættes og opmærkes på Havnen og havnearealerne i Skælskør fra ca. kl. 11.30 og resten af dagen.

Premieuddeling:

10.00 uddeling af 1., 2., 3. præmie til de vindende køretøjer, samt præmier til vindere af div. konkurrencer der afvikles dagen gennem.

Aktiviteter

Aktiviteter og udstilling på havneområdet hele dagen fra kl. 10.00 - for såvel børn som voksne.

Madrett med salg af øl, vin, vand m.m.
Rundture med veteranbus hver time fra kl. 11.00 – afgang tur 18.00 Billetspris: 20,00 kr.

Spisning, musik og dans

18.30 – 01.00 – i "Det Røde Parhus" på havneområdet i Skælskør.

Billetter til spisning, musik, underholdning, Pris i alt voksen: 160,00 DK kr. Børn (12 år): 10,- pris. Øl, vin, vand og kaffe kan købes hele aftenen til rimelige priser.

Billetterbestilling til festaftenen:

Madret, musik, underholdning og dans: ov@bushistorisk-selskab.dk senest d. 31. juli
Max 225 spisebilletter

Uden spisning

Musik og dans efter kl. 20.00 25,00 kr.

Tilmelding

Al deltagende veteranbus/lastbil senest 31. juli: ov@bushistorisk-selskab.dk eller skema på hjemmesiden. Herefter afsendes bekræftelse med oplysning om betaling. Max 60 busser/lastbiler

Startgebyr pr. køretøj:

100,00 kr. til kort: 0150 151200 senest 31 juli



Tur nr.: 456

Søndag 10 august

Roskilde Lufthavn Veteran Fly-In

Så er tiden inde til den officielle markering af OY-BPB's første 70 år... læs mere på side 4-5. Kom og vær med til at fejre "den gamle dame". Kort sagt: En rigtig familiedag i Roskilde Lufthavn.



Tur nr.: 456-1 Afg. kl. 1300

Tur nr.: 456-2 Afg. kl. 1400

Tur nr.: 456-3 Afg. kl. 1500

NB: Ovenstående afgangstider kan blive ændret på dagen!

Omkostninger pr. deltager: Kr. 375,-

Rundflyvninger af 20 minutters varighed. Det er som altid vejret og fartschefens lyst der afgør, hvor der flyves for at se verden "sådan lidt fra oven".



Bushistorisk  Selskab
www.veteranbusserne.dk



INVITATION

I anledning af, at vi mandag den 4. august 2014, kl. 19:00 holder vort første møde i **MØDESTED MIDTJYLLAND, HERNING**, vil vi gerne se dig til dette arrangement som afholdes i de lokaler som **AUTOGALLERIET, HERNING**, har stillet til rådighed for vore aktiviteter. Adressen er: Industrivej Syd 1a, 7400 Herning.

Program:

- 18:00** Dørene åbnes for interesserede som vil bese **AUTOGALLERIET's Veteranbil samling.**
- 19:00** **Velkomst og orientering - Peer Bak**
Velkommen til området – Udvalgsformand Johannes Poulsen, KULTUR – Fritids Udvalget.
Velkommen i DVK familien - formand Dorte Stadil.
Velkommen i Huset - formand Marius Reese, AUTOGALLERIET, HERNING.
Præsentation af spec. effekter.
- 21:00** **Kaffepause og alm. hygge-spørgsmål og gerne gode ideer til indholdet i møderne.**
- 22:00** **Afslutning.**
Kaffe, brød og drikkevarer til AUTOGALLERIET's beskedne priser.

Med venlig hilsen

Styregruppen: Peer Bak – Heine Poulsen – Poul Poulsen – Villy Vejnhøj – Halfdan Uebel



Veteraner på hjul



Søndag d.17. august i Jelling

Veterantogget indbyder andre veterankøretøjer til at mødes i Jelling den 17. august 2014 mellem kl. 11:30 og 15:30.

Veterantogget består af en motorvogn fra midt i sidste århundrede med vogne fra begyndelsen af århundredet. En veteranbus fra Bus-historisk Selskab vil køre rundture fra pladsen.

Kommer du i veterankøretøj giver vi én fribillet til en tur med veterantogget.



Vi mødes på parkeringspladsen øst for Jelling station. Kom og vær med i et nostalgisk historisk miljø, hvor den gamle teknik, mekanik og lavteknologi er i højsædet.

Syddjyllands Veterantog
SJVT

Syddjyllands Veterantog
www.sjvt.dk
info@sjvt.dk

BILER SÆLGES

Jaguar MK II 1962. Tilbud ønskes på min JAGUAR Mark II, som jeg har haft stående i flere år. Det er enten med en 3,4 eller 3,8 liter motor med automatgear. Der skal regnes med lidt svejsearbejde i den ene inderskærm. Mangler dørbeklædning indvendig, ellers original. Er et nemt restaureringsprojekt for at få den ud at køre da der formentlig kun skal laves bremses samt evt. andet (ny batteri, vask osv.). Pris kr. ?

Ole Koppel, tlf. 20482468
e-mail: ole@koppel.cc

Panhard PL 17 1961. Meget fin og original. Kørt 39.500 km. Bilen er registreret og er veteranbil synet. 2 farvet grønt lakering. Pris kr. 69.900.

Henrik Spellerberg, tlf. 40382109
e-mail: henrik@spellerberg.eu

Mercedes-Benz 350 SL 1972. 4,5 V8. Automatik. Cabriolet. Beige med brunt læderinteriør (Nyt) Original lak, sort kaleche. Fuld dokumenteret historik km. Garanti og servicebog. Veteransynet, sorte plader. Dinitrol behandlet flere gange. Ingen buler eller ridser. Pris kr. 189,000.

Ole Stampe, tlf. 40266839
e-mail: olestampe@os.dk

Cadillac SDV 1951. Pålidelig bil i fin stand. Prøvekørt 4.000 km. 98% original, afviger kun på A/C og Servostyring. Rustfri - har aldrig været svejset i. Original lak, med



hvad deraf kommer af krakeleringer mm. Vi har kørt den fra Chicago til Fort Worth Texas og tilbage. Virkelig et stykke amerikansk bilhistorie, når det er bedst. Nye bremsecylindre, renoveret hovedcyl. Læderstue, A/C, elruder. Pris kr. 150.000.

Torben Nikolajsen, tlf. 22573989
e-mail: torbennikolajsen@hotmail.com

Oldsmobile Delta Cabriolet 1968. Et "kørende renoveringsobjekt". UDEN afgift. Der er ny kaleche, med glasrude. Der er lidt rust og buler, men det er en solbrændt original lak, så det man ser, er det der er. 5,7L V8. Automatgear. El-kaleche og El-ruder. C-lås, Air-cond. I alt et godt renoveringsprojekt, til den rigtige pris, hvor ingen andre har været inde og fuske/renovere **før dig**. Pris kr. 55.000.
Torben Nikolajsen, tlf. 22573989
e-mail: torbennikolajsen@hotmail.com

Fiat 124 Spider 2,0 1979. MEGET fin åben sportsvogn designet af Pininfarina. Med dobbelt overliggende knastaksler, 2x2 Weber-karburatorer og speciel sportsudstødning/manifold. De flotteste kromfælge i landet og med nye 205/60/15H Continental. Kaleche og interiører i fin stand. Motor er i virkelig god form og uden olieforbrug. Virkelig lækker autoradio med CD-veksler til 6 CD'ere. Den er med de smukke europæiske kofangere. Den bør ses! Pris kr. 139.000.
Sven-Erik Holm Nielsen, tlf. 20635068
e-mail: holmnielsen@me.com

Willys Jeep CJ 2A, ca. 4/1946. CJ 2A Jeep - ingen rust, mørkegrøn, same ejer siden 1983. Sælges for fast pris. Veteranbil på hvide plader. Pris kr. 30.000.
Peter Trock-Jansen, tlf. 20310217
e-mail: ptj@scanphos.dk

Opel 1,9 Rekord Coupé 1968, rød, meget fin stand, indregistreret. Kr. 45.000. Kan ses og prøves i Randers. Mogens Camre, tlf. 28605022

MOTORCYKLER SÆLGES

BMW R 45, 1980, i meget fin stand, indregistreret, kr. 25.000. Kan ses og prøves i Randers.
Mogens Camre, tlf. 28605022

DIVERSE

Munters MG 90 affugtere sælges til DVK medlemmer for kr. 4.000,- pr. stk. eller kr. 7.000,- ved køb af 2 stk. Nypris kr. 14.500,- pr. stk.
Tom Viborg, tlf. 28294987
e-mail: viborg70@gmail.com

14" løse **hvide dæksider** (nye i indpakning) kr. 375.
Lars Sloth, tlf. 61701945
e-mail: krm@turbopost.dk

AUTOMOBILIA

Stor samling af BØGER og BROCHURER og meget andet om **ROVER** med priser fra kr. 20. Send en SMS, e-mail, eller ring, så modtager du en illustreret liste med de ting der er til salg.
Sven-Erik Holm Nielsen, tlf. 20635068
e-mail: holmnielsen@me.com

Søges: litteratur over **Porsche** 356, 550 Spyder, 911 RS samt forhandler-effekter, skilte, plakater, reservedele, andre kuriositeter samt automobilia vedr. 917, 550, 718 911 R og RS har interesse. Alle henvendelser værdsættes. **Heuer** Stopur Monte Carlo / **Master** time samt **Halda** Twinmaster / Tripmaster til historisk løb i Mercedes 1957.
Henrik Andersen, tlf. 23494099
e-mail: henrikhojandersen@gmail.com

TIL SALG



Peugeot 504 Cabriolet 1970

En af de første modeller med skrå baglygter og 2x2 forlygter. Designet af Pininfarina. Fire cylinderet benzin

injektions motor, 1796 cm³ og 74 kW. Hvid med sorte lædersæder. En sund bil som har været nænsomt renoveret og konstant vedligeholdt. Alt kan dokumenteres. Garagebil. Salgsprisen svarer til, det som jeg har brugt på reparationer. Synet 2008 uden anmærkninger. Flere billeder kan findes på nettet og fremsendes efter ønske. Pris kr. 119.000.
Helge Green, tlf. 30832015
e-mail: helge.green@yahoo.dk



Mercedes-Benz 450 SL Cabriolet

1973. Motor og gearkasse renoveret. Karrosseri total adskilt - sandblæst og lakeret udv. og indv. + bund før montering. Bund sprøjtet med ny gummihud. Ny læderstue i hvid m/ røde kanter og bundbeklædning i matchene rød. Nye bremses og dæk - ny kaleche. Amerikaner-model med europæiske kofanger. Er indreg. på danske plader. Pris kr. 249.000.
Kenneth Nielsen, tlf. 24274808
e-mail: sn@lastbilcenter.dk



Mercedes-Benz 450 SL (R107) år-

gang 1975. Pris kr. 160.000. Med bløddende hjerte sælger jeg min smukke 450SL, i god stand efter en tidligere renovering, men med små ting at rode med for den kommende ejer. Importeret fra Californien og PAVA behandlet ved ankomst til DK. Hardtop samt europæiske forlygter, kofangere og instrumenthus medfølger. Fælgene er tidstypiske Lorinzer fælge (renoverede). Ring eller e-mail for fremvisning, fotos mm.

Niels Agner Jensen, tlf. 99559745
e-mail: n@tangenjensen.dk



Dansk Veteranbil Klub Regalier

VEST

RØD/SORT med logo kr. 350,00 med navn kr. 400,00

PLAKAT

Kr. 75,00

STOFMÆRKE

Bredde 7 cm Kr. 25,-

KASKET

Kr. 50,-

VOGNMÆRKE

Bredde 6 cm Kr. 125,00



Bestilling kan ske ved henvendelse til:

Sekretariatet
Telefon: 0045 4556 5610
e-mail: kontor@veteranbilklub.dk



Vil du være god ved din bil? Så vælg Delta Oil. Er det til gearkasse, bagtøj eller motor....

Delta Oil har de unikke produkter til de unikke entusiaster.

Delta Oil giver nedsat friktion, mindre varme og dermed mindre slitage

5W40 er en fuld syntetisk **10W50** er en semisyntetisk **15W40** er mineralsk.

For yderlige info og pris på tlf. 25 30 01 01 eller e-mail: bruno.kold@deltaoil.com





Veterandele.dk

LEVERING HVER MÅNED FRA USA

Vi har alle materialerne til dit restaureringsprojekt

- Ledning
- Tænd ledning
- Pærer
- Blink relæer 6V
- Gummillister
- Rudelister
- Frostpropper
- Tin
- Esbjerg
- Maskinemalje

og meget mere på www.veterandele.dk

RESERVEDELE TIL

VI HAR OGSÅ BRUGTE DELE TIL FORD T, FORD A & CHEVROLET

- FORD T
- FORD A
- CHEVROLET

Har din klub en foreningsaftale det giver rabat både til dig og tilskud til din klub

Vi forhandler Castrol's produkter

Tinghusevej 23, 3230 Græsted Telefon: 4926 6420 Telefax: 4926 6933 mail: info@veterandele.dk

Veterandele.dk
En del bedre..

Sorptionsaffugtning af garager

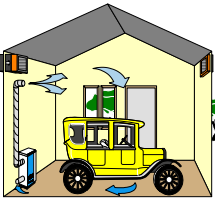

- Forhindrer rustdannelse
- Forhindrer fugtskader på interiør og elektronik
- Opvarmning unødvendig
- Besparelse på 75% i forhold til opvarmning

Munters
- specialister i affugtning

Tlf.: 4495 3355 • www.munters.dk

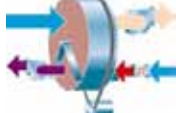

Man behøver ikke være veteran...



...for at læse Veteran Posten

www.VeteranPosten.dk



Rustreparation af veteranbiler
Pladedele fremstilles

v/ Bo Kjer
40 45 88 82
bo@kjer.net

Ballerupvej 91, 3500 Værløse
www.veteransmeden.dk

Annoncekupon til Køb - Salg - Bytte i Veteran Tidende

Rubrikannoncer uden billeder vedrørende veterankøretøjer og tilbehør optages gratis. Enspaltede rubrikannoncer med billede koster 200 kr. Købs- og søgesannoncer optages kun fra medlemmer. For evt. billet mrk. betales et mindre gebyr.
DVK hæfter ikke for de annoncerede effekters ægthed og stand.

Salg Køb Tekst:

Biler

Dele til biler

Mc

Dele til mc

Automobilia mv.

Diverse

Medl. nr. og navn

Adresse

Tlf. og e-mail:

DVK - Nærum Hovedgade 3 - 2850 Nærum
Husk! Sidste frist den 20. i måneden!



Din forsikringsaftale i Veteran Forsikringsklubben



Her kan du forsikre veteran-, vintage og klassiske biler, veteran- og klassiske motorcykler, samt veteranknallerter og campingvogne.

Indtegnning sker via os, som er medlem af Veteran Forsikringsklubben. Du kan desuden få tilbud på andre private forsikringer, endda med prisgaranti.

E-forsikringer – www.e-forsikringer.dk
— står for administration af aftalen, daglig service og den øvrige indtegnning.

ETU Forsikring – www.etuforsikring.dk
— er forsikringsselskab i aftalen og håndterer policer og skader.

De to beslægtede virksomheder er specialister i Privاتفorsikringer – specielt motorkøretøjsforsikring – og er i dag Danmarks hurtigst voksende aktør på området.

Vi glæder os til at tegne din forsikring.

Priseksempler (2014):

Veteranbil årgang 1948	Værdi 60.000 kr.	Selvrisiko 1.200 kr. – ansvar/kasko	Årlig præmie 926 kr. inkl. vejhjælp
Vintage bil årgang 1976	Værdi 85.000 kr.	Selvrisiko 1.200 kr. – ansvar/kasko	Årlig præmie 1.156 kr. inkl. vejhjælp
Klassisk bil årgang 1986	Værdi 160.000 kr.	Selvrisiko 3.000 kr. – ansvar/kasko	Årlig præmie 3.214 kr. inkl. vejhjælp

Bemærk: 25 % rabat på alle køretøjer med kasko, hvis mere end 1 køretøj.

NYT: Nu helt op til 38% VFK-rabat på dine øvrige forsikringer, hvis du samler dem. Ring 4320 2000 eller mail til info@e-forsikringer.dk for tilbud.



**OBS : Al henvendelse vedr. forsikring rettes til DVK
Se tlf., mail og kontortid på side 2.**

Sorteret Magasinpost
ID nr. 42123

Al henvendelse:
Dansk Veteranbil Klub
Tlf. 45 56 56 10
Mail: kontor@veteranbilklub.dk