

# BEDFORD CF

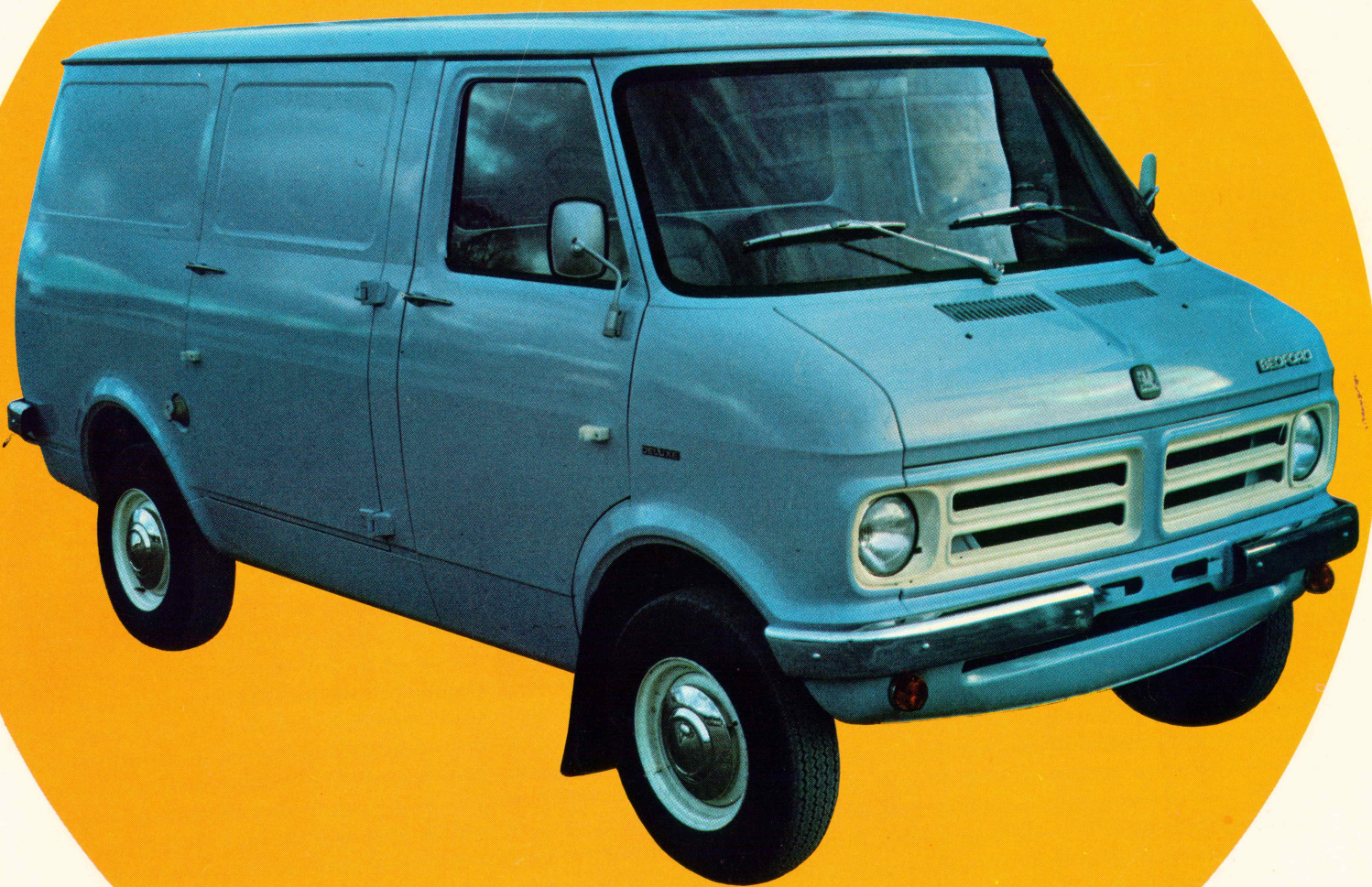

# BEDFORD CF

**-bomstærke brugsvogne  
fra Europas  
største lastvognsfabrik**

**Model 1100 Benzin**  
Akselafstand 2692 mm  
91 HK benzinmotor  
Rumindhold 5,24 m<sup>3</sup>  
Totalvægt 2400 kg  
Nyttelast 1125 kg

**Model 1100 Diesel**  
Akselafstand 2692 mm  
53 HK dieselmotor  
Rumindhold 5,24 m<sup>3</sup>  
Totalvægt 2400 kg  
Nyttelast 1050 kg

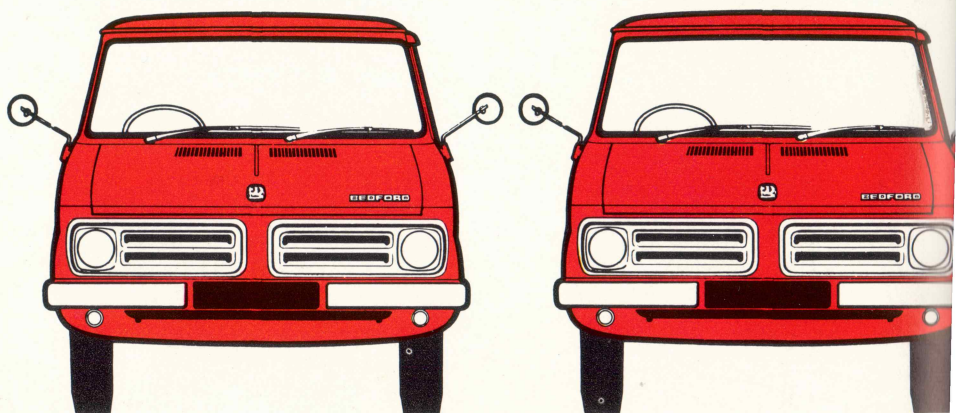

Alle modeller leveres også som chassis med førerhus og på bestilling som chassis uden førerhus.

Sidst Bedford lancerede en ny mellemstor varevogn, blev den en best-seller gennem 17 år. Den nye Bedford CF serie er derfor udviklet af et konstruktørhold med årelang erfaring i varevognsfabrikation. Konstruktørholdets nye opgave gik da også ud på at udvikle et produkt, der fuldt ud gennem lige så lang en årrække skulle dække fremtidige køberes ønsker og behov – større ydelse, større lasteevne, mere rummelige karrosserier med virkelig reelle varerum, let tilgængelighed over alt, kørselskomfort, stor manøvreedygtighed, optimalt forhold mellem motorydelse og økonomi samt et bredt modeludvalg – alt til en pris, der ville gøre Bedford CF til en investering i driftssikkerhed, økonomi og problemfri hverdagsbrug.

Den nye Bedford CF stræber efter helt nye normer med hensyn til rumindhold, nyttelast, alsidighed i brug og valg mellem modeller. Dens typiske egenskaber: Ubesværet på- og aflæsning af omfangsrige og tunge varer gennem brede døre, lav læsehøjde, rigelig motorkraft til hurtig transport af store varemængder samt et praktisk indrettet interiør, der giver god plads i førerhuset sammen med størst muligt varerum. Og . . . så besidder CF den velkendte Bedford driftssikkerhed, fordi alle mekaniske komponenter er gennemprøvet under forhold, der nøje svarer til de kommende store belastninger og krævende opgaver. Varekørsel er krævende kørsel . . . Bedford CF varevognene er bygget til det!

Vælg nedenfor den model, der har den motor og nyttelast og det rumindhold, der opfylder Deres behov.

#### Model 1750 Benzin

Akselafstand 3200 mm  
98 HK benzinmotor  
Rumindhold 7,14 m<sup>3</sup>  
Totalvægt 3275 kg  
Nyttelast 1750 kg

#### Model 1750 Diesel

Akselafstand 3200 mm  
63 HK dieselmotor  
Rumindhold 7,14 m<sup>3</sup>  
Totalvægt 3275 kg  
Nyttelast 1625 kg

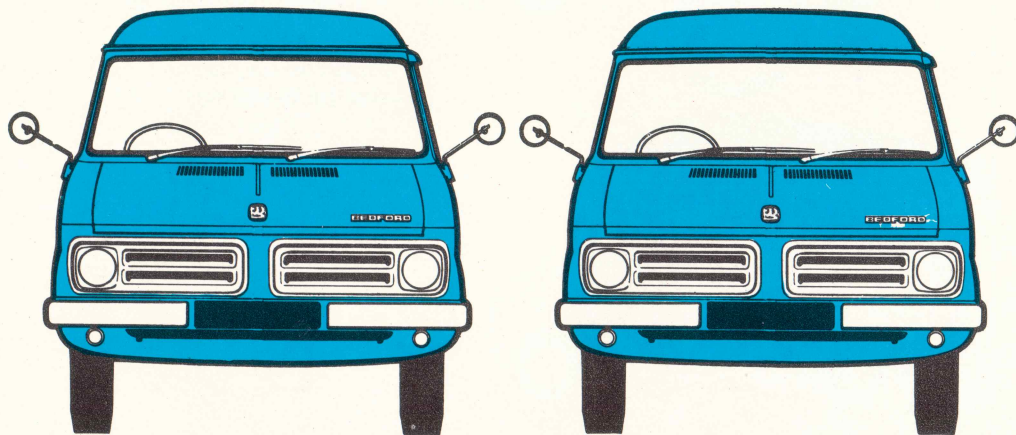

**GM**

**kram at køre i...**

**CF 1100**

Akselafstand 2692 mm  
Totalvægt 2400 kg

**CF 1750**

Akselafstand 3200 mm  
Totalvægt 3275 kg

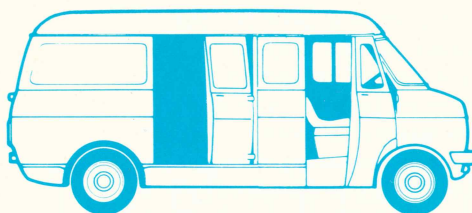
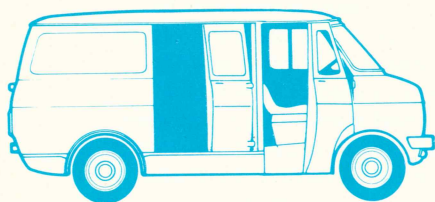
**Dørkombinationer**

2 hængslede døre i førerhus  
1 hængslet dør i højre side af varerum  
2 hængslede bagdøre

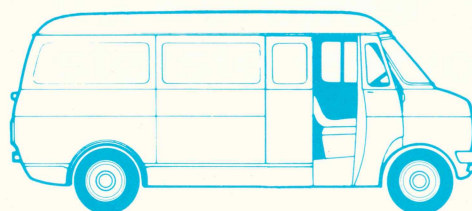
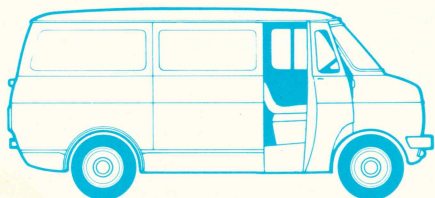

2 hængslede døre i førerhus  
2 hængslede bagdøre  
(leveres på bestilling)

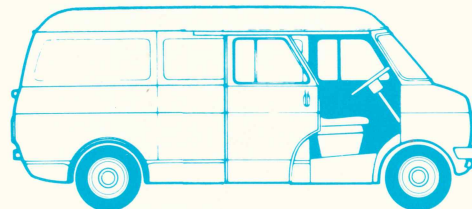
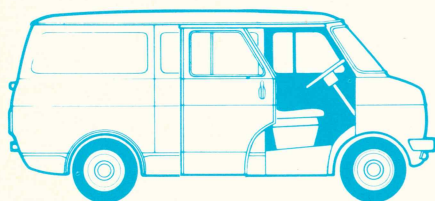

2 skydedøre i førerhus  
2 hængslede bagdøre  
(leveres på bestilling)

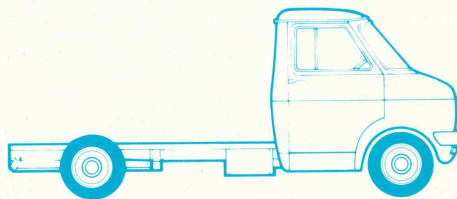
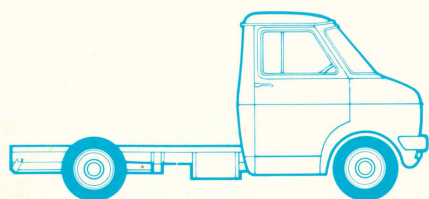

Chassis med førerhus  
2 hængslede døre

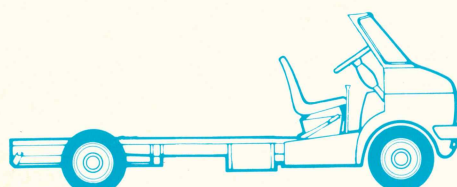
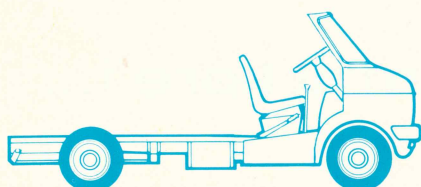

Chassis uden førerhus  
(leveres på bestilling)

Bedford fabrikken har indset, at mange erhverv har et udækket behov for vare- og lastvogne med specialkarrosserier. CF-serien tager hensyn hertil. Fabriksbyggede chassiser med eller uden førerhus kan leveres til alle modeller. I mange tilfælde vil et fabriksbygget førerhus betyde, at karrosserifabrikkenes arbejde kan gennemføres på kortere tid, hvilket sparer penge. CF-chassisrammen er plan og konstrueret til den lettest mulige montering af specialkarrosseriet. Fra almindelige lastbiler til lettere kølevogne, møbelvogne og rullende butikker – alle problemer i forbindelse med opbygninger klares lettest med Bedford CF.



**vogne til  
ethvert formål...**

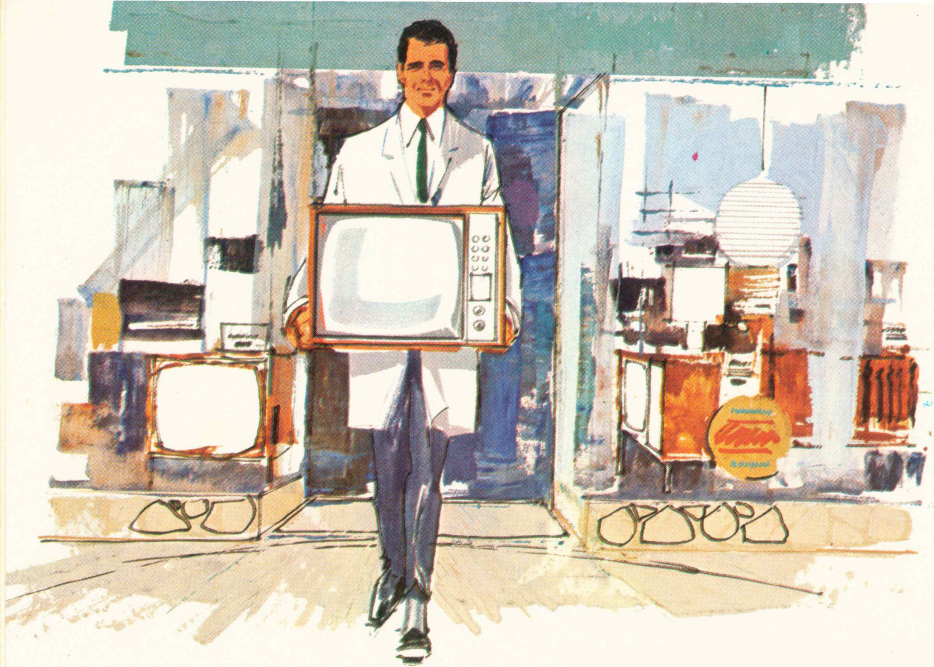

Robust over for svære belastninger, men alligevel nænsom over for varer, der let beskadiges. Bedford CF-modellerne har uafhængig forhjulsaffjedring med skruefjedre og stiv bagaksel med lange enkeltbladsfjedre, som er forspændt for at undgå, at de sætter sig under tung last. Dobbeltvirkende teleskopstøddæmpere for og bag. Vægtfordelingen i CF er ganske uproblematisk. Varierende belastninger har ingen indvirkning på manøvreedygtigheden, da CF har et hjul i hvert hjørne – den giver den roligste og mest glidende kørsel, en varevogn kan byde på. Og det korte overhæng for og bag i forbindelse med en lille vendediameter betyder, at CF bogstavelig talt kan vende på en tallerken. Bedford CF indfører nye normer for varevognes manøvreedygtighed.



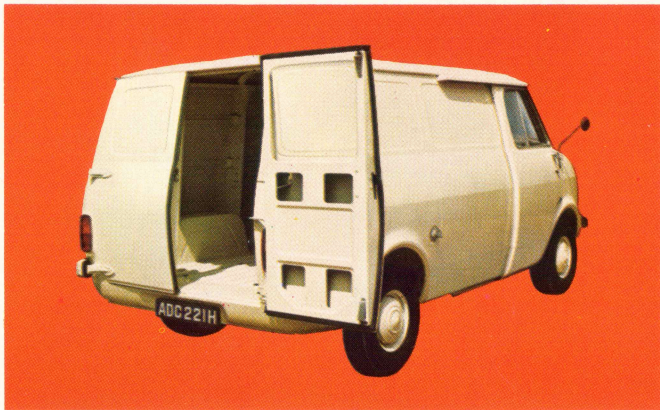
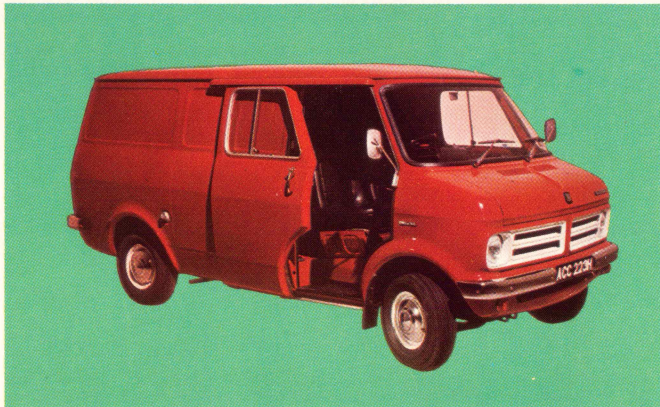
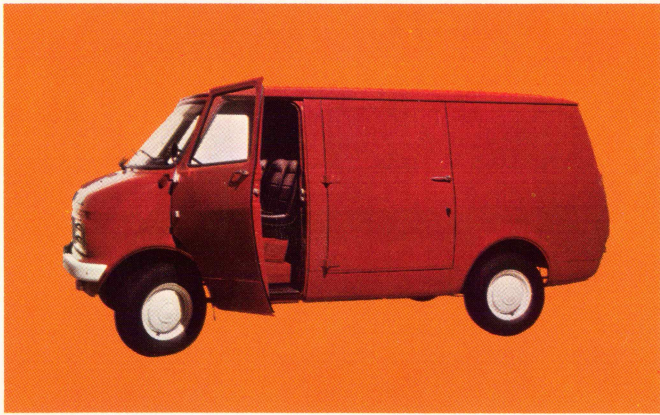
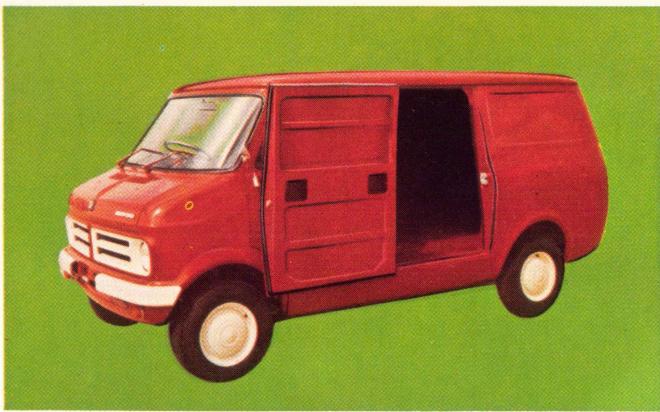

Bedford CF leveres som standardudstyr med to hængslede døre i førerhuset sammen med en meget bred hængslet dør i højre side af varerummet og med dobbelte bagdøre med ruder og med to-trins hængsler til 90° eller 180° åbning. På bestilling kan CF leveres med skydedøre i førerhuset, men uden sidedør i varerummet, og med hængslede døre i førerhuset ligeledes uden sidedør i varerummet.

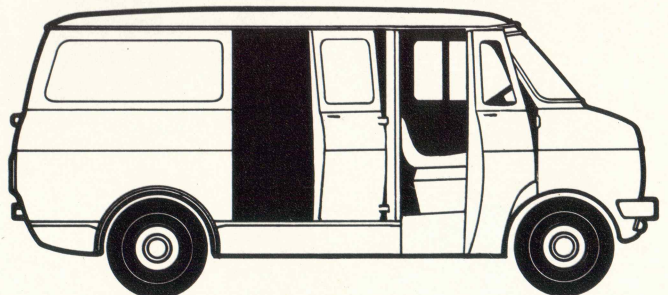
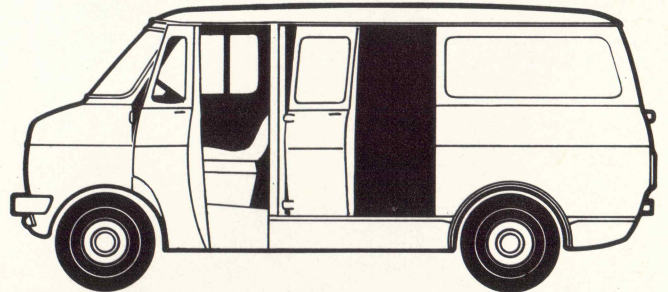
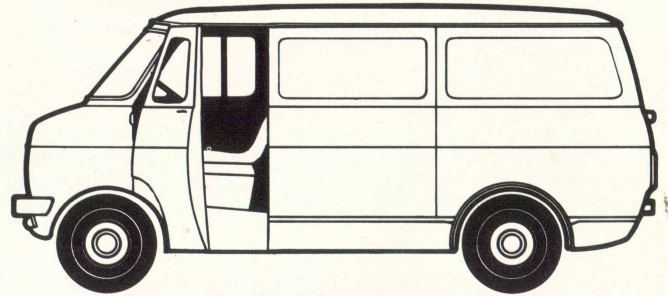
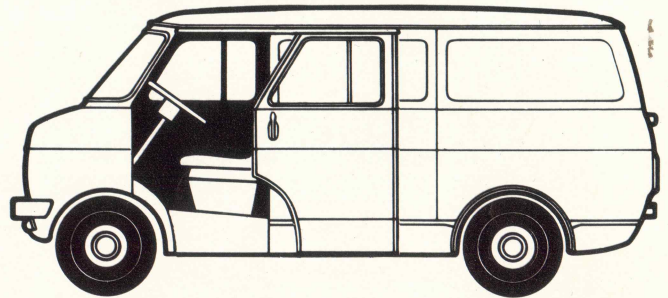



Varer der skal stables, brede, flade kasser, lange ruller – alt går let ind i Bedford CF. Store døre er een fordel, lav læsehøjde på kun 578 mm/600 mm er en anden, stor plan gulvflade er en tredje og hjulkasser med flad top er en fjerde.

Varerummet i Bedford CF kan virkelig udnyttes til sidste cm.

## varerummets dimensioner

### CF 1100

Længde 2357 mm

Højde 1339 mm

Bredde 1626 mm

Gulvareal 3,80 m<sup>2</sup>

### CF 1750

Længde 2770 mm

Højde 1480 mm

Bredde 1626 mm

Gulvareal 4,65 m<sup>2</sup>





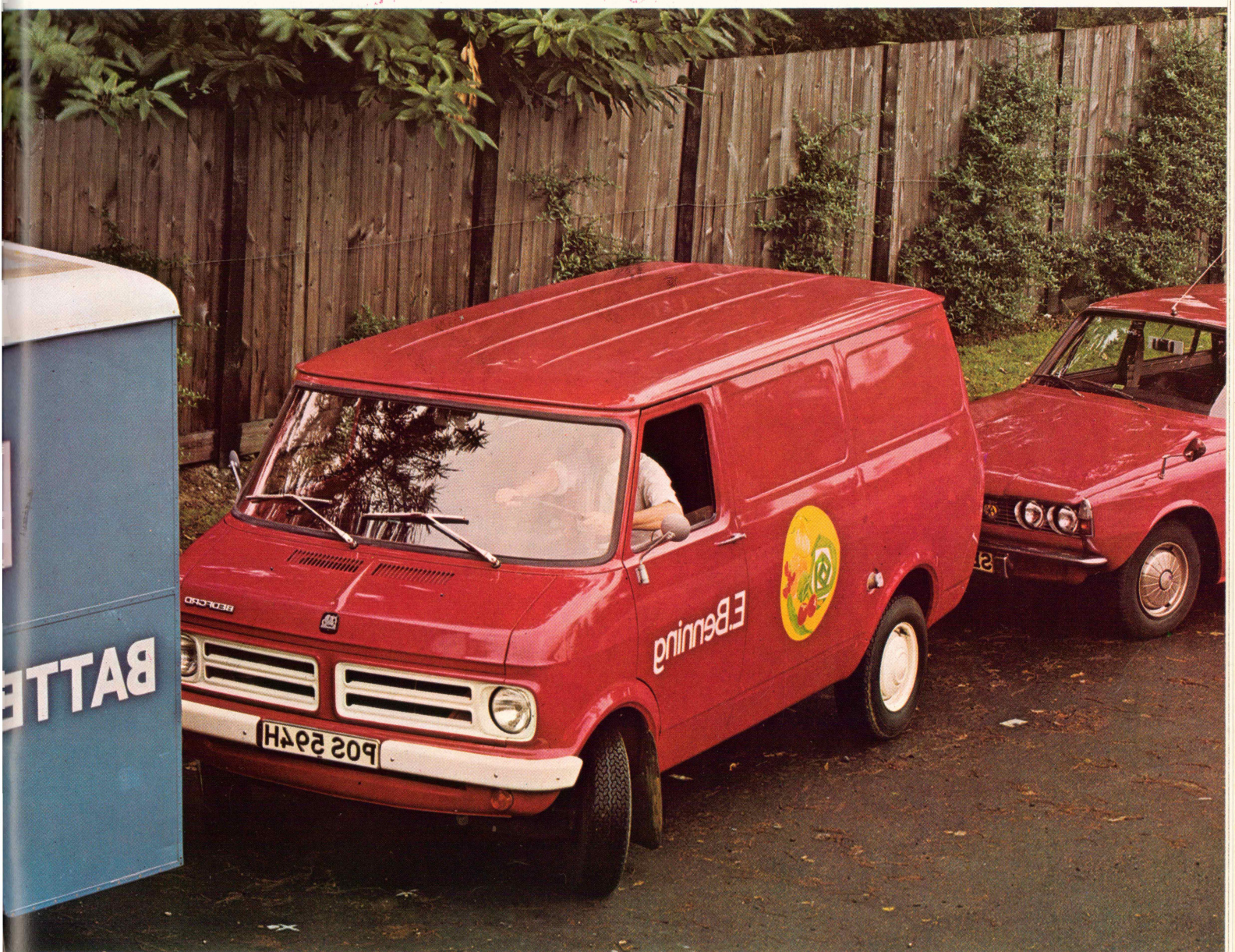

## let manøvrering:

Vareudbringning medfører uvægerligt kørsel ind i snævre passager og baggårde, hvor millimeter tæller. Derfor har Bedford CF let og præcis tandstangsstyring, første classes udsyn og lille vendediameter. Hertil kommer et meget lille udhæng for og bag, hvilket betyder, at vending mellem to mure kun kræver lidt mere plads end vending mellem to kantsten.

## vendediameter:

### CF 1100

Fra kantsten til kantsten 10,5 m

Fra mur til mur 11,1 m

### CF 1750

Fra kantsten til kantsten 12,2 m

Fra mur til mur 12,8 m

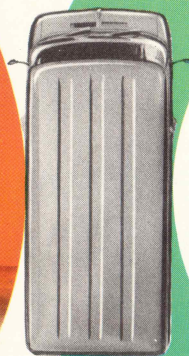

# motorer

**benzin eller diesel  
-overlegen trækraft  
og fremragende  
økonomi**

## **1975 ccm benzinmotor**

Max. effekt (SAE)  
91 HK/5200 omdr./min.  
Max. drejningsmoment  
15,2 kpm/3200 omdr./min.  
Kompressionsforhold  
7,3:1

## **1975 ccm benzinmotor**

Max. effekt (SAE)  
98 HK/5400 omdr./min.  
Max. drejningsmoment  
16,2 kpm/3000 omdr./min.  
Kompressionsforhold  
8,5:1

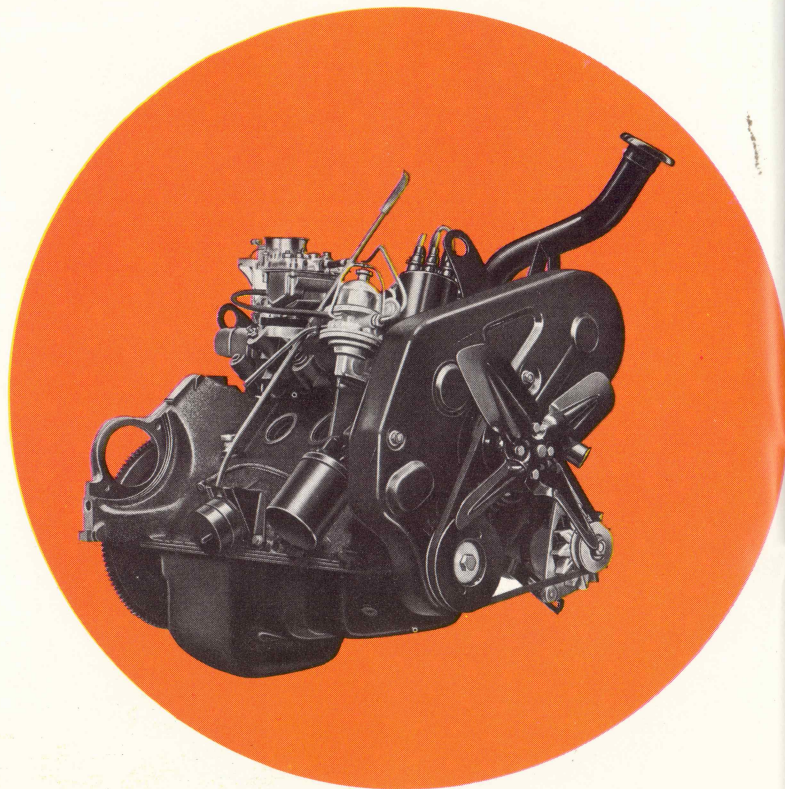

Ikke i nogen anden varevognsserie er motorerne blevet så omhyggeligt tilpasset behovet – tre motorer til en modelserie på fire. Benzinmotoren på 1975 ccm med overliggende knastaksel leveres med et kompressionsforhold på 7,3:1 til modeller med kort akselafstand og et kompressionsforhold på 8,5:1 til modeller med lang akselafstand. Denne motor er af avanceret konstruktion: Knastakslen bliver drevet af en udvendig glasfiberforstærket tandrem, krumtapaksel med fem hovedlejer, ventiler med stor diameter, tværstrømstopstykke, kølesystem med reduceret indhold for

hurtigere opvarmning – disse og mange andre detaljer har resulteret i en bemærkelsesværdig kompakt motor, som i forbindelse med omhyggeligt valgte gearkasseudvekslinger giver imponerende trækraft.

Dieselmotoren, der først og fremmest er for forbrugere med et stort årligt kørselsbehov, leveres i to størrelser, nemlig 1770 ccm til modeller med kort akselafstand og 2524 ccm til modeller med lang akselafstand.

Der sikres således for hver eneste model det helt rigtige forhold mellem motor-kraft og vægt, hvilket giver overlegen trækraft og fremragende økonomi.

#### **1770 ccm dieselmotor**

Max. effekt (SAE)  
53 HK/4000 omdr./min.  
Max. drejningsmoment  
11,1 kpm/2100 omdr./min.  
Kompressionsforhold  
22:1

#### **2524 ccm dieselmotor**

Max. effekt (SAE)  
63 HK/3000 omdr./min.  
Max. drejningsmoment  
15,6 kpm/2000 omdr./min.  
Kompressionsforhold  
20,5:1

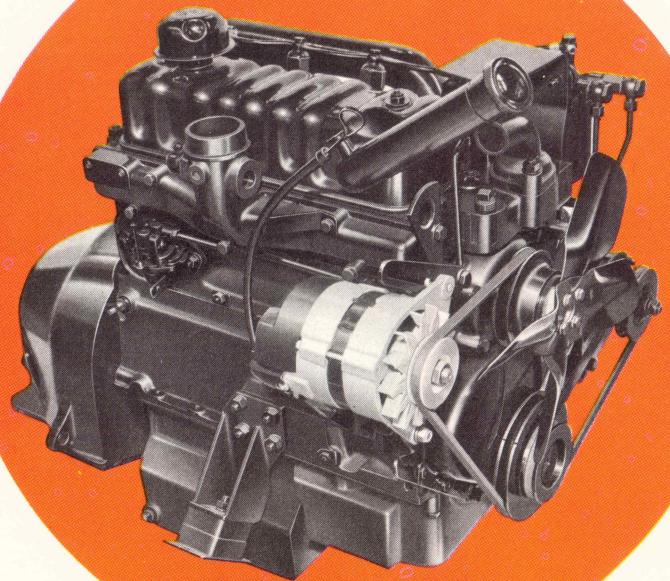
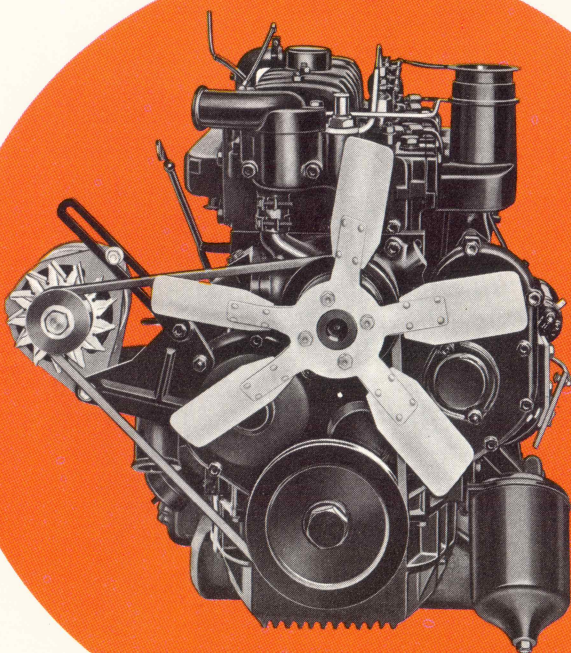

## transmissioner der kan stå for hårde opgaver...

Gearkasser og bagaksler er rigeligt dimensionerede til de enkelte modellers maksimale belastning.

Model 1100 med kort akselafstand har en 4-trins fuldsynkroniseret gearkasse. Model 1750 med lang akselafstand har en kraftigere 4-trins gearkasse med synkronisering i 2., 3. og 4. gear samt mulighed for kraftudtag. I alle modeller foretages gearskift med en gulvmonteret gearstang.

Den hypoidfortandede bagaksel findes i to typer. Model 1100 har en til denne model specielt udviklet og tilpasset bagaksel, udveksling 4,63:1.

Model 1750 har en ny helflydende heavy duty bagaksel, udveksling med benzinmotor 5,22:1, med dieselmotor 4,45:1.

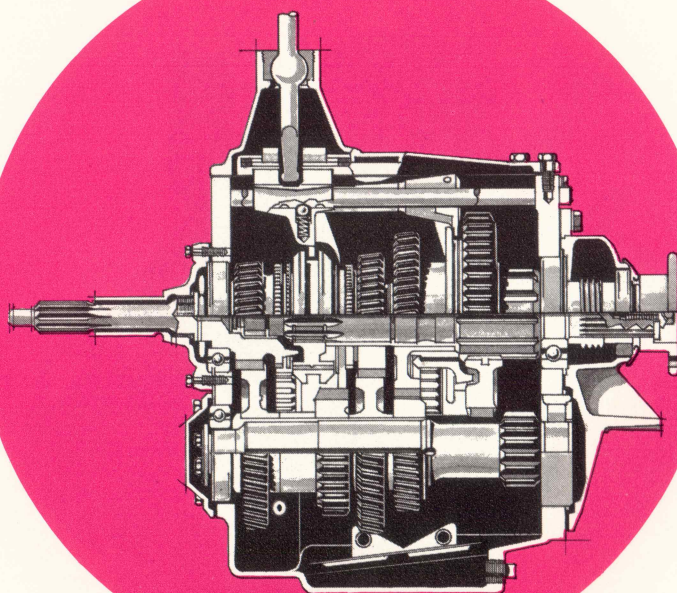
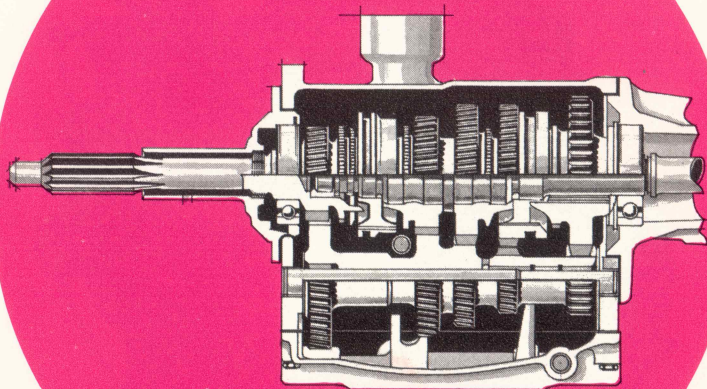

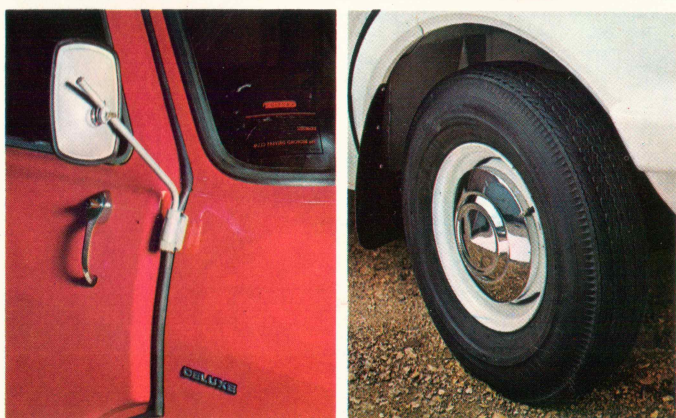
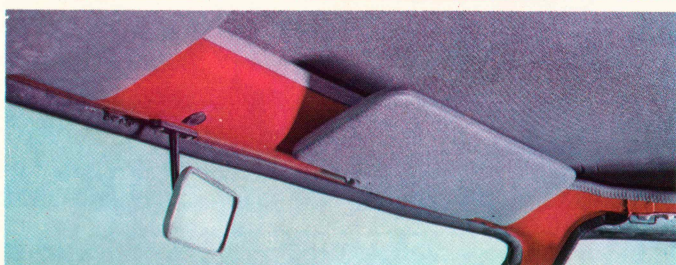
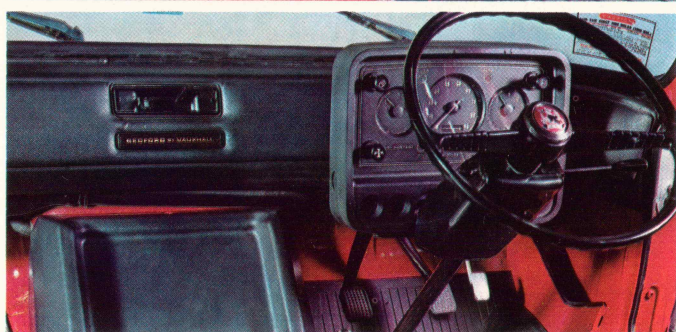

Førerhuset i CF er overordentlig komfortabelt og rummeligt – det har et stort gulvareal, rigelig plads i bredden (der er plads til træ), og førersædet har et 13 cm justeringsområde i længderetningen. Alle sæder er af ny konstruktion: I stedet for sædvanlige sæderammer og fjedre er CF udstyret med lette stole konstrueret i eet stykke. Disse nye sæder tager udstrakt hensyn til bekvemligheden, idet de er skumgummipolstrede, hvilket giver god sædedybde og behagelig støtte for ryg og lår. Alle betjeningsgreb er placeret let tilgængeligt fra førersædet af hensyn til kørselssikkerheden. Instrumenterne i instrumentpanelet er let aflæselige gennem det to-egede rat. Store ruder sikrer føreren godt udsyn fremefter, til siderne og bagud. Endvidere er der indvendigt spejl og et stort udvendigt spejl i hver side.

De Luxe førerhuset, som er standardudstyr i Danmark, byder på stor komfort for fører og medhjælpere, foruden at det er udpræget støjfrit. De Luxe udstyret omfatter: Skumgummipolstret tag med vinylbeklædning, skumgummipolstret motordæksel, gummimåtter over hele gulvet og på forreste hjulkasser, slidstærk polstring på døre, polstret instrumentpanel, indvendig belysning også i varerummet, bagvægbeklædning i chassisførerhuse, forkromede kofangere – kun foran på chassiser, forkromede navkapsler på model CF 1100.

**- så godt kan et førerhus blive...**

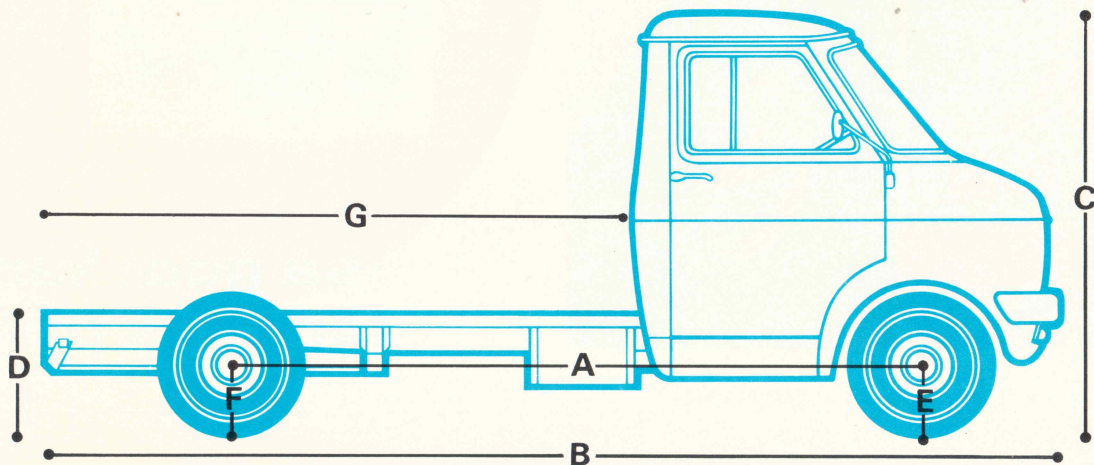
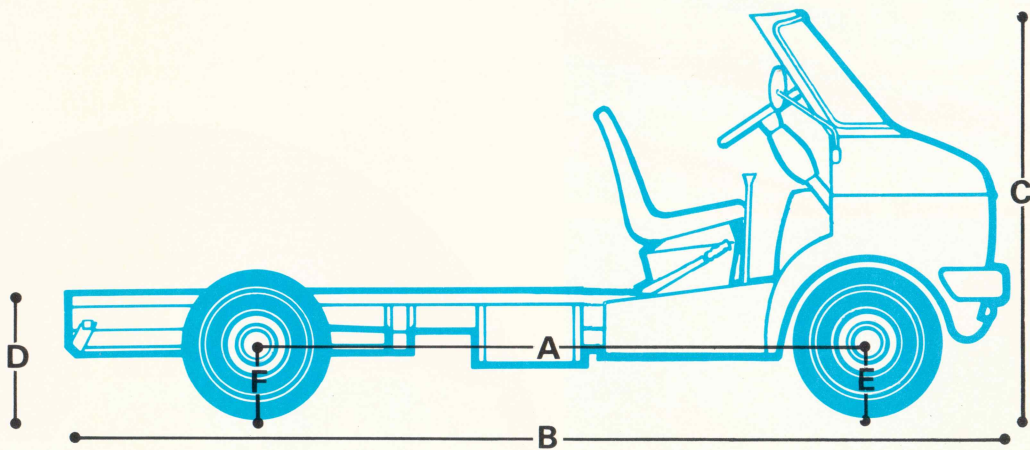
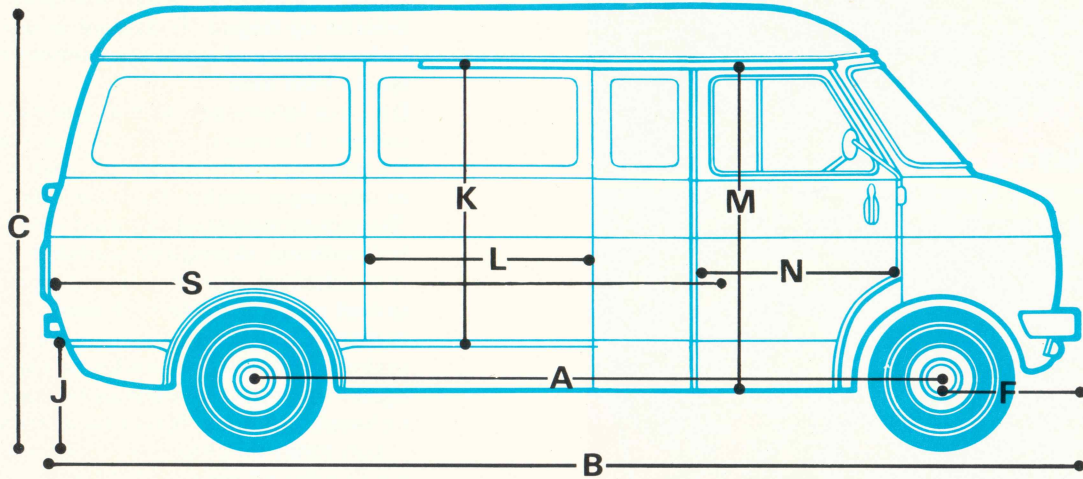
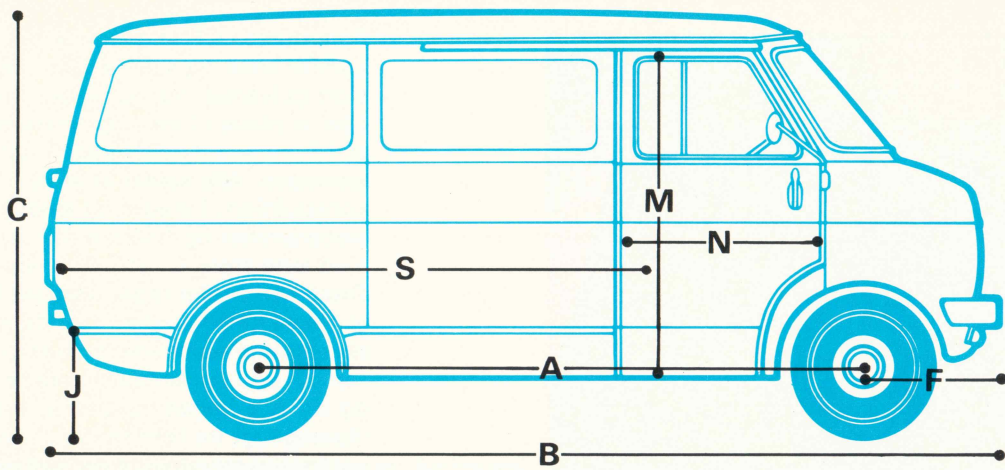



**CF 1100**

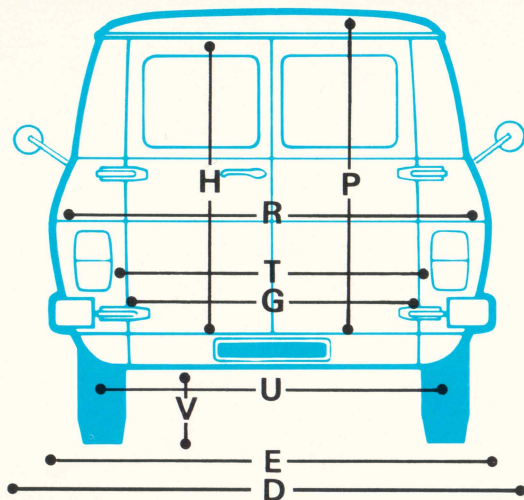

|                                     | mm   |
|-------------------------------------|------|
| A Akselafstand                      | 2692 |
| B Total længde                      | 4260 |
| C Total højde                       | 1950 |
| D Total bredde inkl. sidespejle     | 2235 |
| E Karrosseriets totalbredde         | 2017 |
| F Overhæng fortil                   | 616  |
| G Bagdørsåbningens bredde           | 1275 |
| H Bagdørsåbningens højde            | 1237 |
| J Læsehøjde                         | 578  |
| M Førerhusdørens højde              | 1405 |
| N Førerhusdørens bredde             | 823  |
| P Varerummets højde                 | 1339 |
| R Varerummets bredde (i hoftehøjde) | 1626 |
| S Varerummets længde (i hoftehøjde) | 2357 |
| T Bredde mellem hjulkasser          | 1270 |
| U Sporvidde                         | 1646 |
| V Frihøjde under bagaksel           | 165  |

**CF 1750**

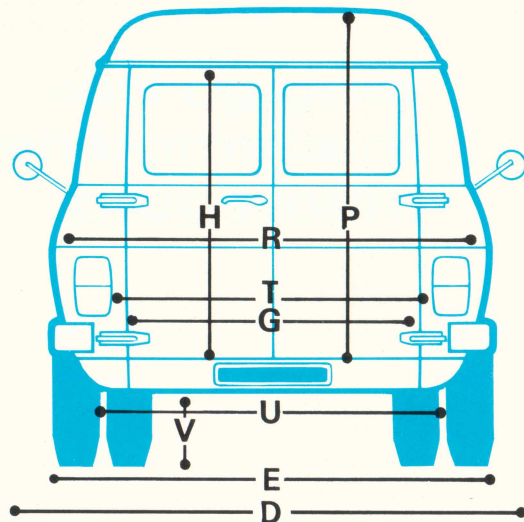

|                                      | mm   |
|--------------------------------------|------|
| A Akselafstand                       | 3200 |
| B Total længde                       | 4770 |
| C Total højde                        | 2076 |
| D Total bredde inkl. sidespejle      | 2235 |
| E Karrosseriets totalbredde          | 2057 |
| F Overhæng fortil                    | 616  |
| G Bagdørsåbningens bredde            | 1275 |
| H Bagdørsåbningens højde             | 1237 |
| J Læsehøjde                          | 600  |
| K Højde af sidedørsåbning i varerum  | 1237 |
| L Bredde af sidedørsåbning i varerum | 909  |
| M Førerhusdørens højde               | 1405 |
| N Førerhusdørens bredde              | 823  |
| P Varerummets højde                  | 1480 |
| R Varerummets bredde (i hoftehøjde)  | 1626 |
| S Varerummets længde (i hoftehøjde)  | 2770 |
| T Bredde mellem hjulkasser           | 1077 |
| U Sporvidde                          | 1646 |
| V Frihøjde under bagaksel            | 152  |

*CF chassiser uden førerhus til specielle formål (leveres mod bestilling).*

**CF 1100**

**CF 1750**

|                           | mm   | mm   |
|---------------------------|------|------|
| A Akselafstand            | 2692 | 3200 |
| B Total længde            | 4120 | 4731 |
| C Total højde             | 1829 | 1847 |
| D Rammehøjde              | 536  | 554  |
| E Frihøjde under foraksel | 164  | 148  |
| F Frihøjde under bagaksel | 170  | 159  |

**CF 1100**

**CF 1750**

|  | mm   | mm   |
|--|------|------|
| A Akselafstand                         | 2692 | 3200 |
| B Total længde                         | 4120 | 4731 |
| C Total højde                          | 1950 | 1965 |
| D Rammehøjde                           | 536  | 554  |
| E Frihøjde under foraksel              | 164  | 148  |
| F Frihøjde under bagaksel              | 170  | 159  |
| G Førerhusets bagvæg til ende af ramme | 2267 | 2878 |

*CF chassiser med førerhus – det ideelle grundlag for den lette lastvogn.*

# tekniske specifikationer

**Foraksel:** Uafhængig affjedring med skruefjedre.

**Bagaksel:** Stiv bagaksel, hypoidfortandet. Hølflydende heavy duty bagaksel på CF 1750.

**Batteri:** Monteret ved siden af sidevange. Benzinmodeller: 12 volt/72 amp/t. Dieselmoteller: 12 volt/95 amp/t.

**Elektrisk system:** 12 volt anlæg med minus til stel, vekselstrømsgenerator og spændingsregulator. En kontaktarm på ratstammen betjener horn, blinklys, nær-/fjernlys og overhalingsblink. Indvendig belysning i førerhus og varerum.

**Bremser:** Hydraulisk 2-kreds bremsesystem med bremseforstærker. Gennemsigtig bremsevæskebeholder. Håndbremsen virker mekanisk på baghjulene, håndbremsegreb i gulvet til højre for førersædet.

**Kofangere:** Forkromede kotangere for og bag (chassis kun foran).

**Karosseri:** Selvbærende helstålkarosseri – giver lille egenvægt og dermed størst mulig nyttelast. Karosseriet er grundigt rustbeskyttet før lakeringen og derefter tectylbehandlet i hulrum og på undervogn.

**Motorer:** Benzinmotor – 4 cyl. 1975 ccm rækkemotor med overliggende knastaksel. Boring 95,25 mm, slaglængde 69,24 mm, kompressionsforhold 7,3:1/8,5:1.

Dieselmotorer – 1770 ccm: Boring 79,38 mm, slaglængde 88,90 mm, kompressionsforhold 22:1. 2524 ccm: Boring 88,90 mm, slaglængde 101,60 mm, kompressionsforhold 20,5:1.

**Kobling:** Koblingen er af membrantypen. Diameter 216 mm.

**Køling:** Trykkøler med cirkulationspumpe og termostat. Ventilator diameter: Ved 1975 ccm og 2524 ccm motor 349 mm, ved 1770 ccm motor 400 mm. Kølesystemet rummer: 9,5 liter ved 1975 ccm motor, 9,2 liter ved 1770 ccm motor og 9,8 liter ved 2524 ccm motor.

**Brændstofsysttem:** Mekanisk brændstofpumpe. Brændstoftanken rummer 59 liter. Luftfilter af oliebadstypen. CAV indsprøjtningpumpe på dieselmotorer.

**Gearkasse:** 4-trins fuldsynkroniseret gearkasse i CF 1100 og 4-trins gearkasse med synkronisering i de tre øverste gear i CF 1750.

**Støddæmpere:** Dobbeltvirkende, hydrauliske teleskopstøddæmpere for og bag. Diameter 25,4 mm.

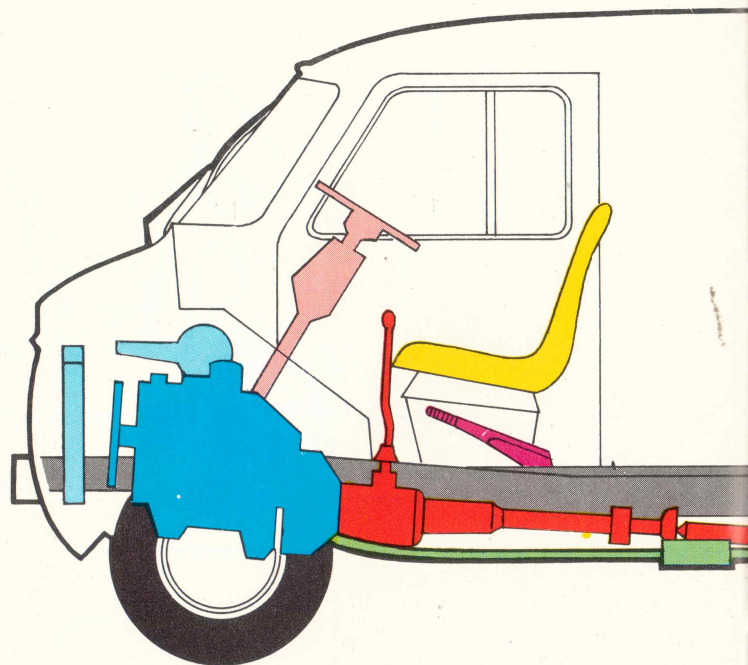

## kort og godt -en bomstærk brugsvogn!

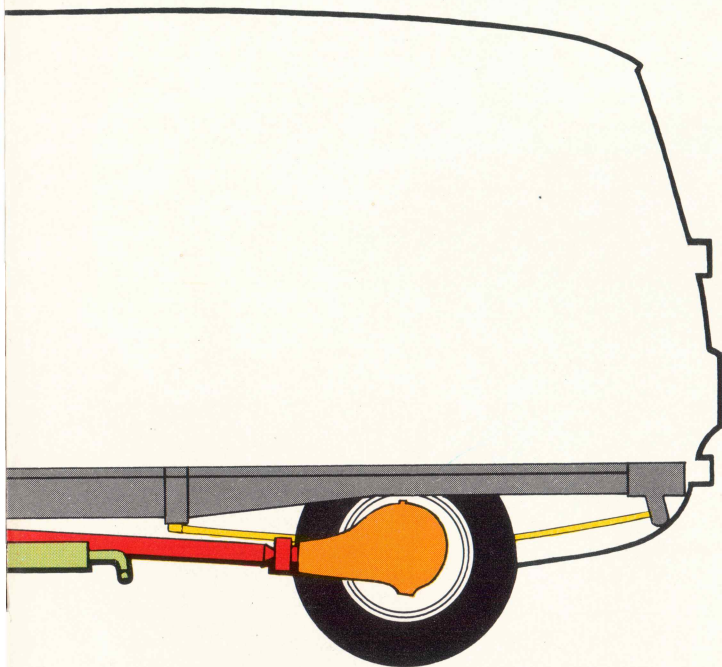

**Forfjedre:** Skruefjedre i forbindelse med dobbelte V-formede tværsvingarme.

**Bagfjedre:** Halveliptiske, koniske bladfjedre med et enkelt lag. 1397×57,2 mm.

**Styretøj:** Tandstangsstyring med tandstangen monteret på forhjulsophængets tværvange. Dobbelte kardanled i ratstammen og støddæmpende gummikobling. Ratdiameter 432 mm. Ratomdrejninger fra stop til stop 4,3. Vendediameter fra kantsten til kantsten: CF 1100: 10,5 m, CF 1750: 12,2 m.

**Dæk:** CF 1100: 5 stk. 195×14 radialdæk, CF 1750: 7 stk. 7,00×14-6 dæk.

**Følge:** Pressede stålfølge. CF 1100: 5½K×14-1,5, CF 1750: 5 K×14-4,1.

**Standardudstyr:** Varevogn: Sikkerhedsseler, ratlås, indvendige dørtrin med gummimåtter ved førerhusdøre, aftageligt- og skumgummipolstret motordæksel, aftagelig inspektionsplade til batteri, vinyl loftbeklædning med skumgummiforing, gulvmåtte i hele førerhusets bredde, polstrede førerhusdøre, to solskærme, indvendig belysning i førerhus og varerum, askebæger, sidefladerne er velegnet til anbringelse af firmanavn og reklamer, flad top på hjulkasser i varerum, dobbelte bagdøre med ruder, hængslede døre i førerhus, stor hængslet dør i varerumsside, friskluftsvarmeapparat, to udvendige- og et indvendigt bakspejl, dørstop i bagdøre, der efter ønske fastholder dørene i 90° eller 180° åbning, justering af førersæde i længderetningen, dobbelt medhjælpersæde, forrudevasker, hel adskillelse til varerum bag sæder, forkromede kofangere, forkromede hjulkapsler på CF 1100.

Chassis med førerhus: Sikkerhedsseler, ratlås, indvendige dørtrin med gummimåtter ved døre, aftageligt- og skumgummipolstret motordæksel, batteri og holder er monteret på chassisrammens sidevange, vinyl loftbeklædning med skumgummiforing, gulvmåtte i hele førerhusets bredde, polstrede førerhusdøre, to solskærme, indvendig belysning, askebæger, beklædning af førerhusets bagpanel, hængslede døre med nedtræksruder med udskæring for trækfri ventilation, friskluftsvarmeapparat, to udvendige- og et indvendigt bakspejl, justering af førersæde i længderetningen, dobbelt medhjælpersæde, forrudevasker, forkromede kofangere for, forkromede hjulkapsler på CF 1100.

Da dette katalog er af engelsk oprindelse, er rattet vist monteret i højre side – her i landet leveres Bedford CF naturligvis med rattet i venstre side.

Der tages forbehold for eventuelle fejl, ligesom ret til ændringer i specifikationer og udstyr forbeholdes.

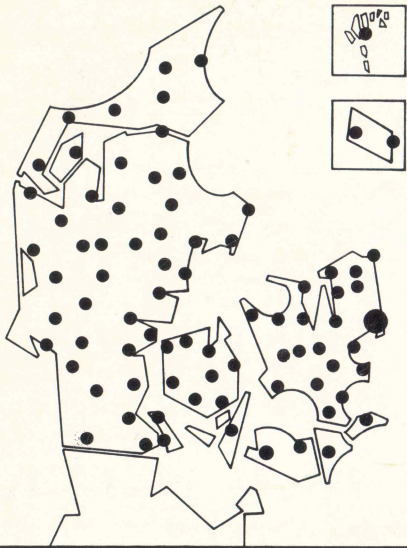

## Det bedste servicenet...

Den førsteklasses service, som alle Bedford-ejere nyder godt af, er berømt. – Over hele landet er der et net af Bedford-forhandlere med sagkyndig betjening, gennemført service og billige reservedele . . . det er bekvemt – det er besparende.

