

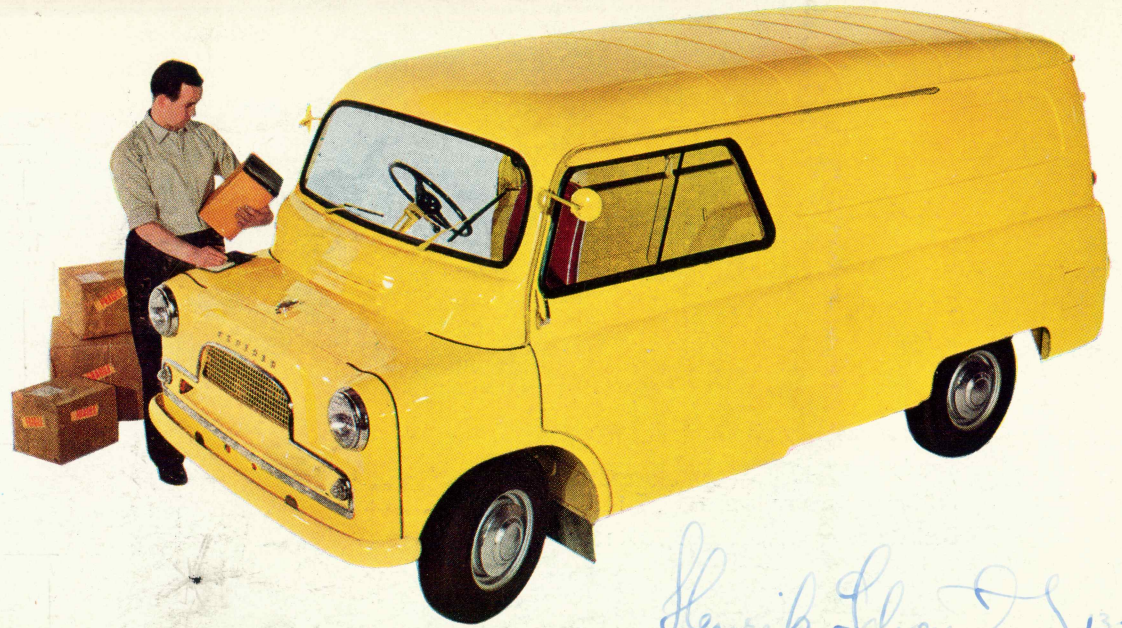

**Bedford Varebil,
kort model**

Akselafstand: 2,29 m



*Kort model kr. 10.900,- 15.170,-
Lang model kr. 11.320,- 15.820,-*

Hensik Schwan 13-6-61

PREBEN LETH
Lundtoftepark 5
Lyngby - TE 87 95 98

... der er penge i BEDFORD

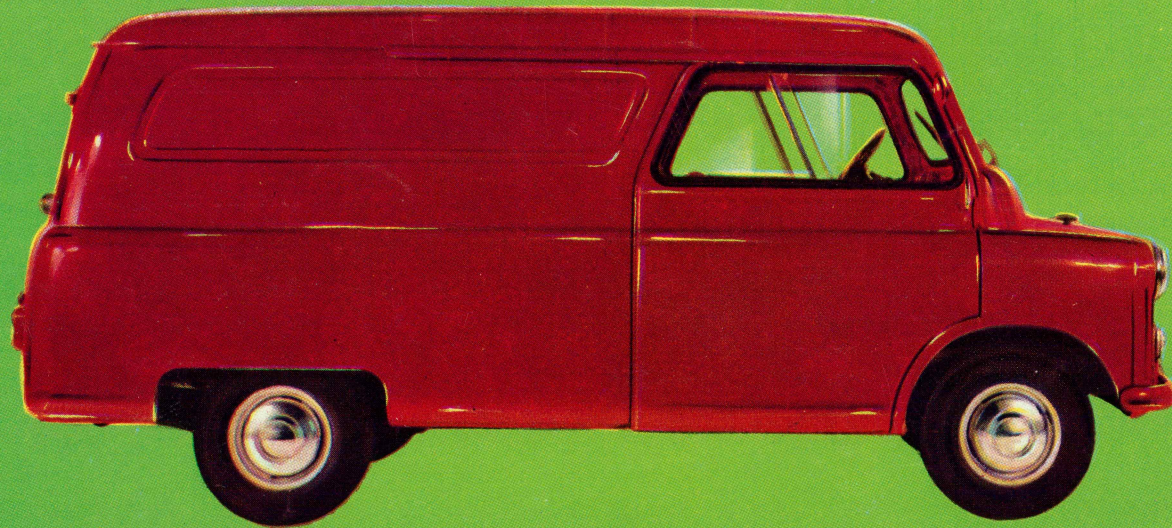

**Bedford Varebil,
lang model**

Akselafstand: 2,59 m

Kun Bedford byder Dem alle disse fordele,

og begge modellerne har følgende teknisk udstyr:

Frembygget styring med fin placering og godt overblik for føreren. Motoren er »af vejen«, så der er fri passage sideværts i førerhuset. Praktiske skydedøre, som glider langs karrosseriets ydersider, og som hverken generer vognens varelast eller forbipasserende trafik, når de åbnes. Helsevejset og robust stålkarrosseri – med dobbelt pladekonstruktion til halv højde – ideelt til krævende varevognskørsel.

Gulv fremstillet af specialbehandlet krydsfiner – og aftageligt. På- og aflæsning af varer kan ske såvel gennem bagdørene som gennem de store skydedøre i siderne.

Kvadrat-motor med kort slaglængde, som bevirker mindre slid og større ydeevne, samt store ventiler, der giver bedre benzinøkonomi.

Benzinbesparende karburator, der ikke flyder over og ikke kan »overchokes«, – og som giver let start i al slags vejr. Styretøjet er af den kendte kuglekredsløbstype, som gør vognen legende let at manøvrere.

Alle fremgear fuldt synkroniseret – en stor behagelighed ved bykørsel.

Kort eller lang akselafstand

Bedford's populære CA Varebil er nu kommet i ny og forbedret udgave. De kan stadig vælge mellem to typer, CAS med kort eller CAL med lang akselafstand – og et rumindhold på henholdsvis 3,8 m³ og 4,6 m³.

I den lange model er dørene ca. 30 cm bredere end i den korte, og varerummet tilsvarende længere, hvilket giver ca. 20% mere rumindhold.

Bedford Varebilen er nu udstyret med 13" hjul, hvilket giver lavere læsehøjde og tyngdepunkt. Det helsvejsede stålkarrosseri har gennemgået en række behandlinger, som beskytter det mod rust og danner bedre underlag for lak end hidtil kendt. Taget er udstyret med forstærkede tværribber. De små hjulkasser i varerummet er gjort endnu mindre, og de bageste har nu vandret overflade, som også kan udnyttes.

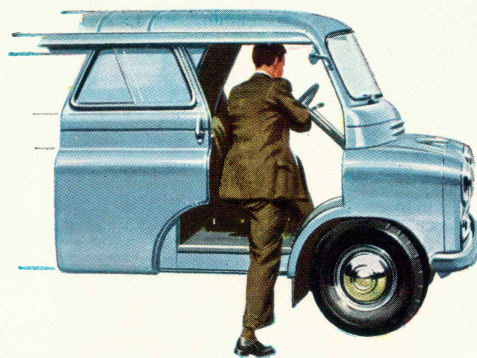

Nem indstigning

De praktiske skydedøre gør indstigning let fra begge sider, – selv når vognen er parkeret tæt op af en mur eller en anden vogn. På den lange model er døråbningen ca. 30 cm bredere end vist her.



Nem udstigning

Her ser De, **hvor** bred døråbningen er. Med gearstangen på ratsøjlen og håndbremsen af førersædet kan chaufføren hurtigt og begge sider.

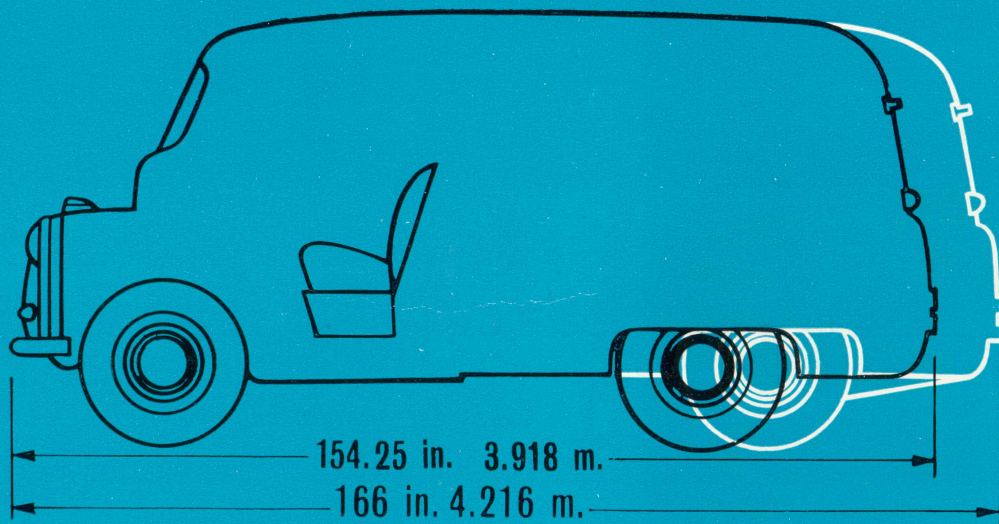

Diagrammet til venstre viser de to Bedford Varebiler. – Den sorte kontur angiver den korte model, CAS, med en totallængde på 3,92 m – og den hvide farve markerer den ekstra længde af model CAL med totallængden 4,22 m. Bemærk, at chaufføren har lige god plads i begge modeller.



Bedford CAL.
sen ved siden
t stige ud til

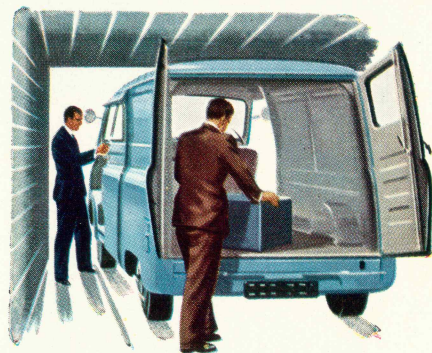

Let tilgængeligt varerum

Bagdøre giver adgang til varerummet i hele vognens bredde. Læsehøjden er ideel, og der er intet, der hæmmer stabling af varer. Bemærk, hvor nemt man kommer ind og ud af førerhuset – selv hvor pladsen er snæver.

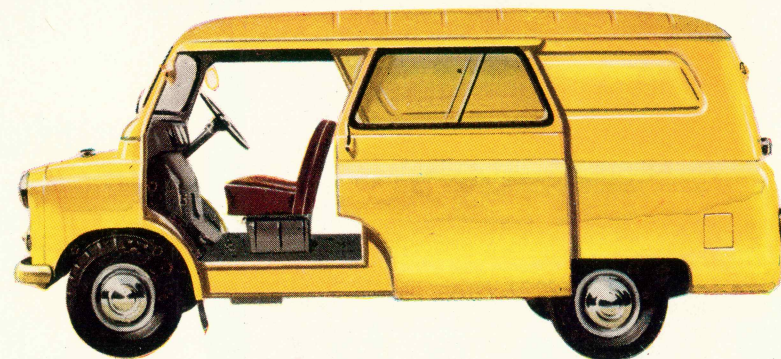

God plads til reklame

Vognens store, ubrudte sideflader giver god plads til Deres firmanavn og eventuelle slogan. Skydedørene på den lange model, CAL, som ses her kan fastholdes i tre stillinger.

Den ny, elegante Bedford Varebil ...

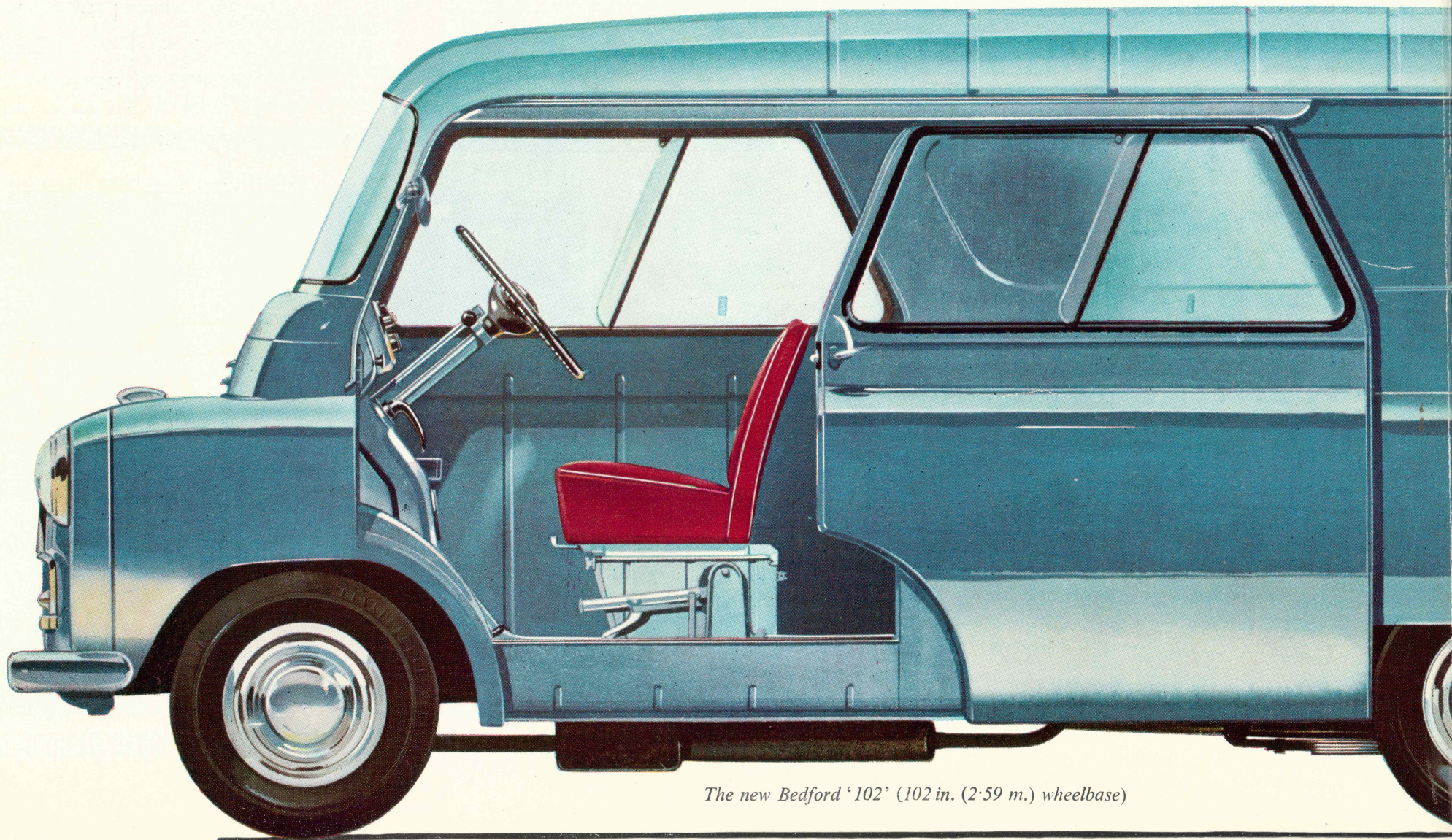

The new Bedford '102' (102 in. (2.59 m.) wheelbase)

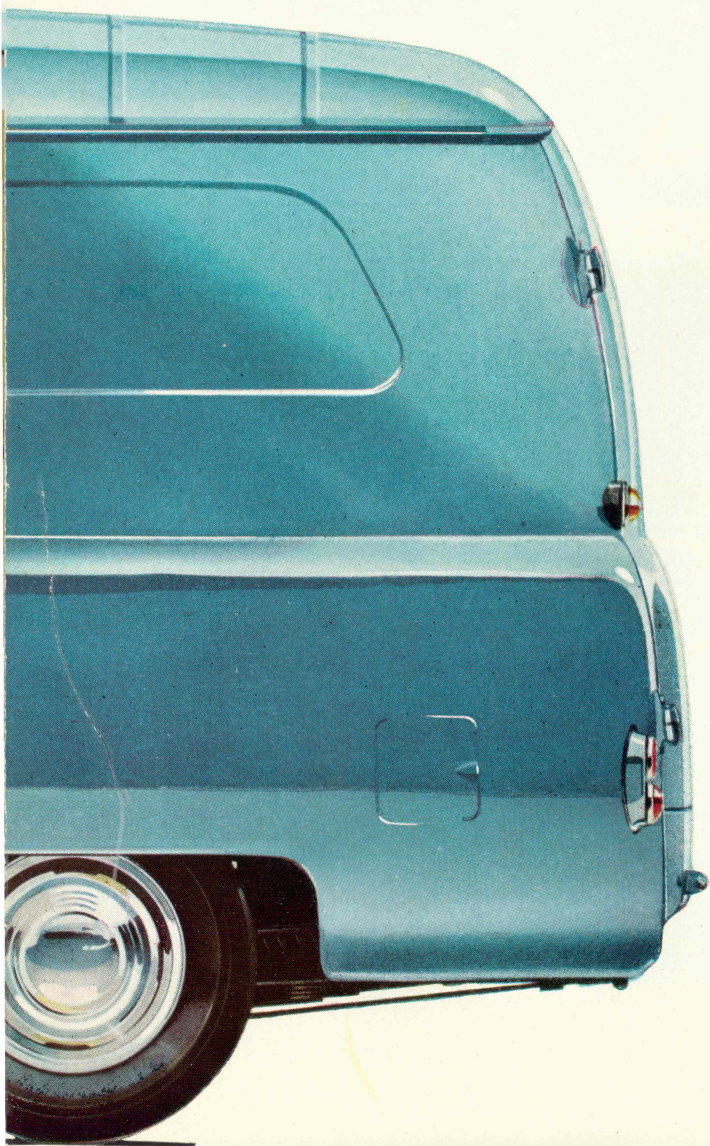

Stort rudeareal

Den store udelte og buede forrude med smalle sidesprosser giver fremragende oversigt over vejbanen. Elektriske viskere holder ruden ren i al slags vejr.

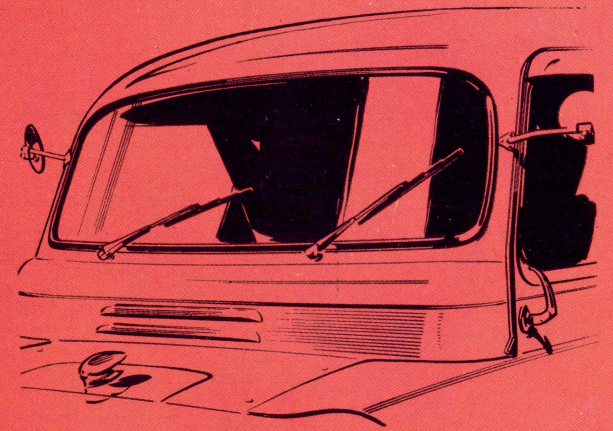

Nem ind- og udstigning

En fjederbelastet lås kan fastholde skydedørene efter ønske – på CAS modellen i to stillinger og på CAL modellen i tre! Skydedørene har endvidere den store fordel, at de ikke er til gene for forbigående trafik, når de åbnes.

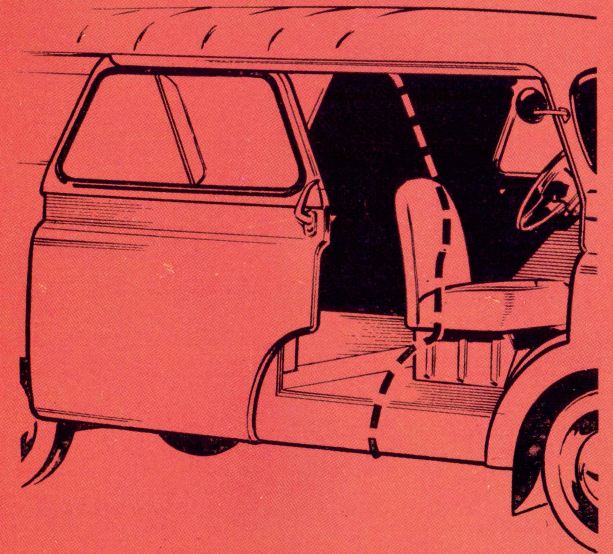

Robust konstruktion

Bedford Varebilens stålkarrosseri er dobbelt helsvejset op til halv højde. De små hjulkasser og det plane gulv gør det let at stable

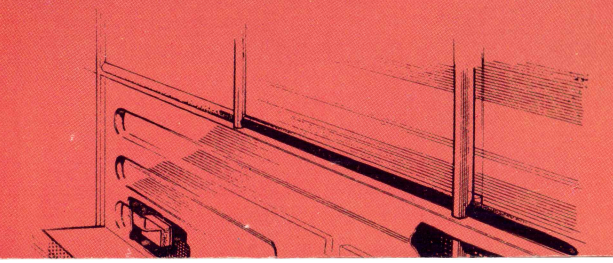

Stort rumindhold - trods kort total længde

Vægte og dimensioner:	Model CAS	Model CAL
Egenvægt, inkl. vand olie, benzin, værktøj og reservehjul	ca. 1030 kg	ca. 1075 kg
Totalvægt	1950 kg	2000 kg
Vareummets rumindhold	3,8 m ³	4,6 m ³
Vendediameter	10,4 m	11,3 m
Fri højde over vejbanen	183 mm	183 mm
Dækstørrelse	6,70×13-6	6,70×13-6

Se iøvrigt tekniske detaljer på bagsiden.

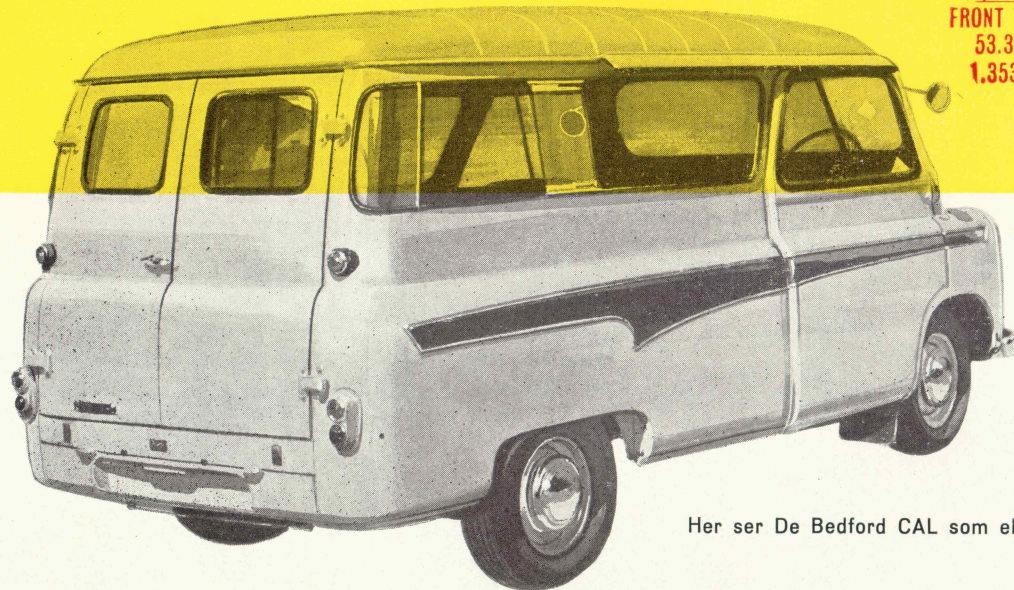

Her ser De Bedford CAL som elegant 12-personers bus.

Bedford CAL

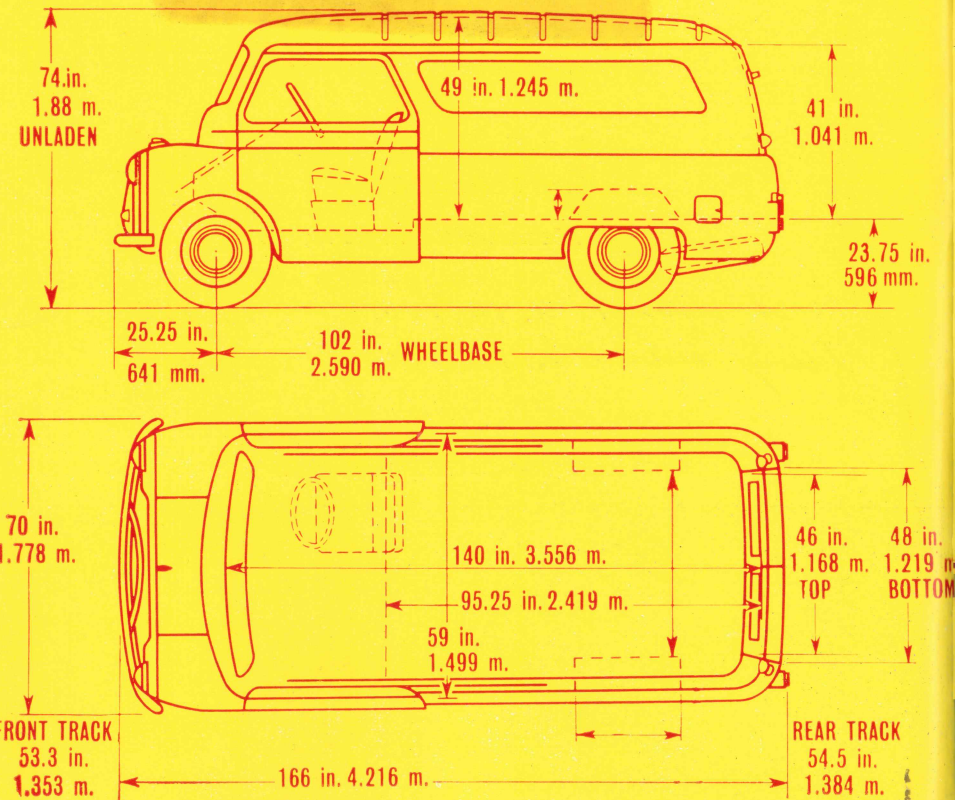

Bedford Varebil - velkommen - den mest solgte varevogn i Danmark

Bedford's varebilchassis er konstrueret, så det er stærkt og holdbart - også den type, De måtte ønske. En Bedford rumindhold har den alligevel en kort total længde. Den er robust - uden overflødig vægt - seret gearkasse og fingerlet, friktionsfri styring. Vauxhall's verdenskendte 4-cyl., 55 HK topventil

varer op i rummet.

Bedford CAS

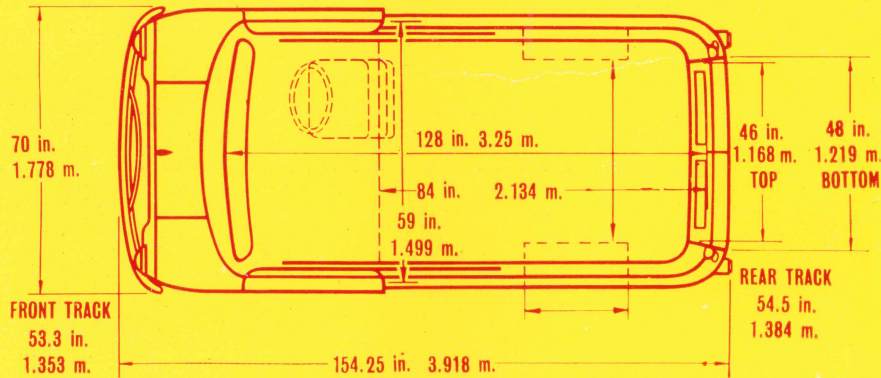
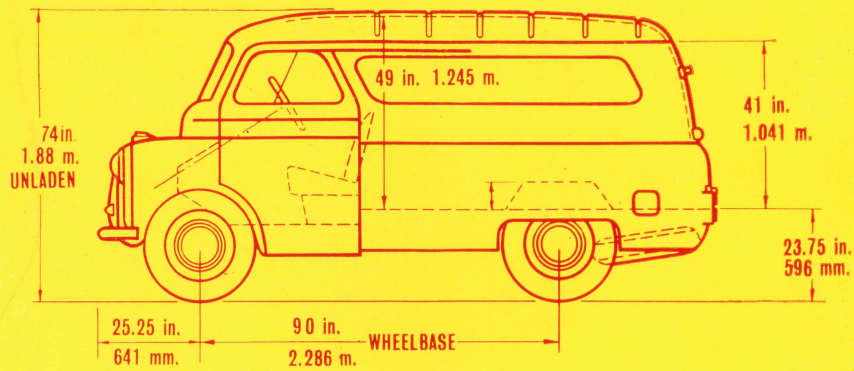

Aftagelig motorkappe

Fra motorkappen i førerhuset har man nem adgang til motoren. Effektiv isolering forhindrer træk og motorlugt i førerhuset.

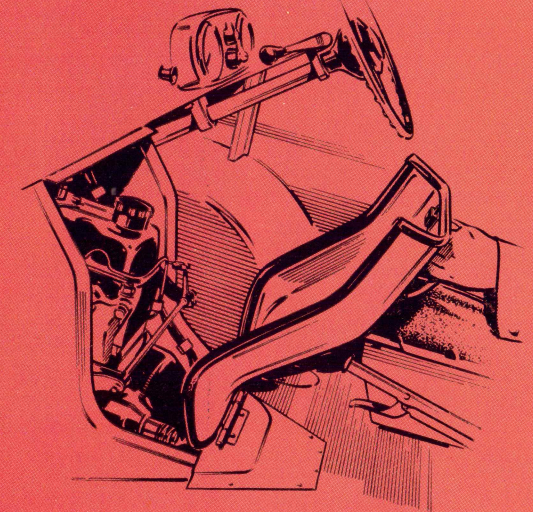
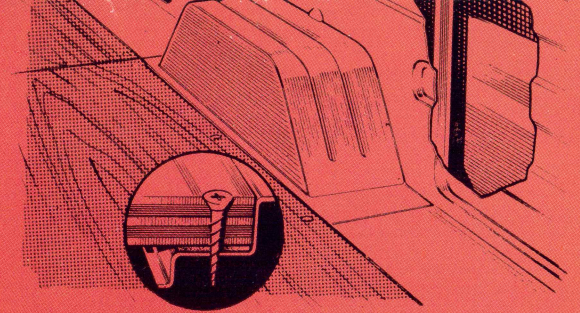

egnet til mange formål

England

ideelt til påbygning af mange forskellige karrosserity. Varebil er et stort aktiv for sin ejer. Trods sit store , således at den er ualmindelig let at manøvrere i tra- gger på vejen som en personvogn – har fuldt synkroni- lår dertil kommer, at Bedford Varebilen er udstyret med motor, forstår man dens enestående popularitet.

Aftagelig motorhjelm

Illustrationen til højre giver et godt indtryk af, hvor hurtigt og nemt De kan få adgang til motoren – udefra. De aftagelige plader har endvidere den fordel, at de – hvis de beskadiges – kan udskiftes med nye.

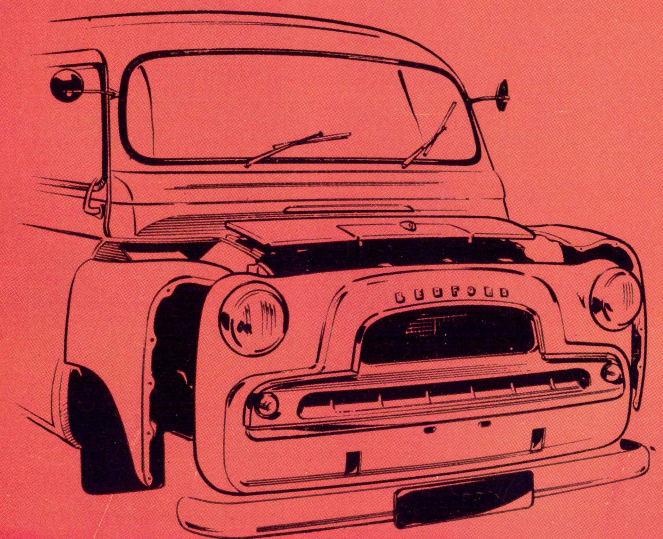

Motor: 4-cylindret, topventilet, med aftageligt topstykke. Boring 79,4 mm, slaglængde 76,2 mm, cylindervolumen 1508 cm³, kompressionsforhold 7,8:1. Maks. HK 55 ved 4200 omdr./min. Maks. drejningsmoment 11,7 kgm ved 2400 omdr./min. Gearkassen sammenbygget med motoren. Hele aggregatet er 3-punktsophængt med gummi-isolering for og bag. Ovalslebne letvægtsstempler af aluminium-legering med tinplettering.

Smøresystem: Full tryksmøring. Effektiv filtrering af olien før ind sugning i pumpen. Udvendt oliefilter med gennemløbsventil og udskifteligt element. Krumtaphus-ventilation.

Kølesystem: Centrifugalpumpe. Pumpeakslen løber i dobbelte kuglelejer, der ikke skal smøres og er forsynet med en fjederbelastet, selvjusterende pakning. Vandcirkulationen er termostatreguleret. Kølesystemets kapacitet er 6,8 liter.

Benzinsystem: 6-trins faldstrømskarburator med automatisk virkende økonomiventil og accelerationspumpe. Let justering til henholdsvis sommer- og vinterkørsel. Forbundet gas- og startluftspjæld til hurtig start. Termostatisk kontrolleret forvarmerspjæld. Mekanisk benzinpumpe drevet fra knastakslen.

Kobling: Tør enkeltpladekobling. Fjederbelastet koblingsnav sikrer blød tilkobling.

Gearkasse: Ratgear. Alle tre frem-gear synkroniserede. Udvekslinger: 1. gear 3,54:1, 2. gear 1,65:1, 3. gear 1,0:1 (direkte), bakgear 3,39:1. Chassisramme: Stiv krydsramme, 3 traverser foruden krydset. Traversen, som bærer forhjulsophængningen, er boltet til sidevangerne og virker således som en ekstra travers.

Affjedring: Uafhængig forhjulsophængning ved kort og lang triangel. Krængningsstabilisator. Dobbeltvirkende, teleskopiske støddæmpere anbragt inden i skruerfjedrene. Lange, halvelliptiske, underhængte bagfjedre med brede fjederblade og dobbeltvirkende støddæmpere.

Bagaksel: Halvflydende med hypoid-tandhjul. – Udveksling: 4,62:1. Spidshjulet løber i to koniske rullelejer. 2 planethjul.

Styretøj: Kuglekredsløbstypen. Udveksling: 16,5:1. Vendediameter: CAS 10,4 og CAL 11,3 m.

Bremser: Hydrauliske 4-hjuls bremser. Håndbremsestangen placeret i gulvet ved siden af førersædet.

Hjul og gummi: Stålpladehjul med midterforsænket fælg. 6,70×13 slangeløse sikkerhedsdæk.

Elektrisk udstyr: 12 volts batterispænding. Forlygter med nær- og fjernlys. Under forlygterne findes positionslygter, som samtidig fungerer som »blinkers«. Fodkontakt til skiftning af nær- og fjernlys. Helautomatisk tændingsregulering med kombineret vacuum- og centrifugalstyring. Oliekølet tændspole. Enkelttonet horn. Forrhudeviskere med to hastigheder. 12-volts batteri med en kapacitet på 43 amp./timer.

Udstyr: Kombineret varme-, ventilations- og defroster-anlæg, 2 bagspejle, dobbeltvirkende støddæmpere for og bag. På instrumentbrættet findes, foruden speedometer og kilometertæller, kontrollamper til forlygter, ladestrøm og olietryk. Endvidere findes benzinmåler, temperaturmåler samt kontakt til tænding, lys og instrumentbelysning. Under instrumentbrættet findes i højre side en dokumenthylde. Førersædet er indstilleligt, og der er passagersæde i højre side.

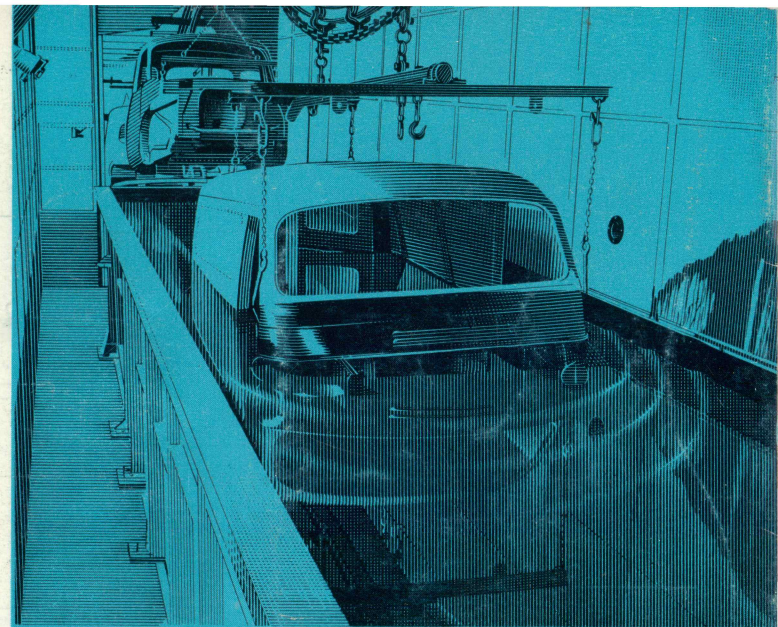

Bedford's enestående beskyttelse mod rust betyder længere levetid

Bedford-karosserierne dyppes i en speciel rustbeskyttende maling. Herved når man ind til hver eneste krog, hvert eneste hulrum i karosseriet, – og for at opnå det rigtige resultat renses vognen i forvejen grundigt og passerer et fosfaterings-anlæg, som sikrer, at metallets overflade indgår en intim forbindelse med det rustbeskyttende lag.

Først derefter påsprøjtes grundfarven, og den efterfølgende tørring ved høj temperatur brænder lakken fast. Den omhyggelige vandslibning før påsprøjtningen af den yderste lak sikrer det fineste mulige resultat. Alle løse dele, såsom døre, skærme, kølerhjul o.s.v., får nøjagtig samme behandling før den endelige samling.

Bedford Varebilerne leveres færdigmalerede fra fabrikken i forskellige farver.

...der er penge i Bedford

GENERAL



MOTORS

