

# Sig JA til AUSTIN A 55 VAREVOGN

Kan nu leveres som LUKKET VAREVOGN og PICK-UP

*Med en lasteevne på  $\frac{1}{2}$  ton rummer*

*A 55 mere end de fleste i samme klasse*

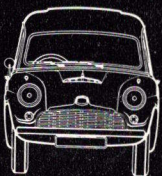
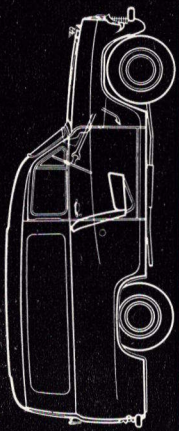
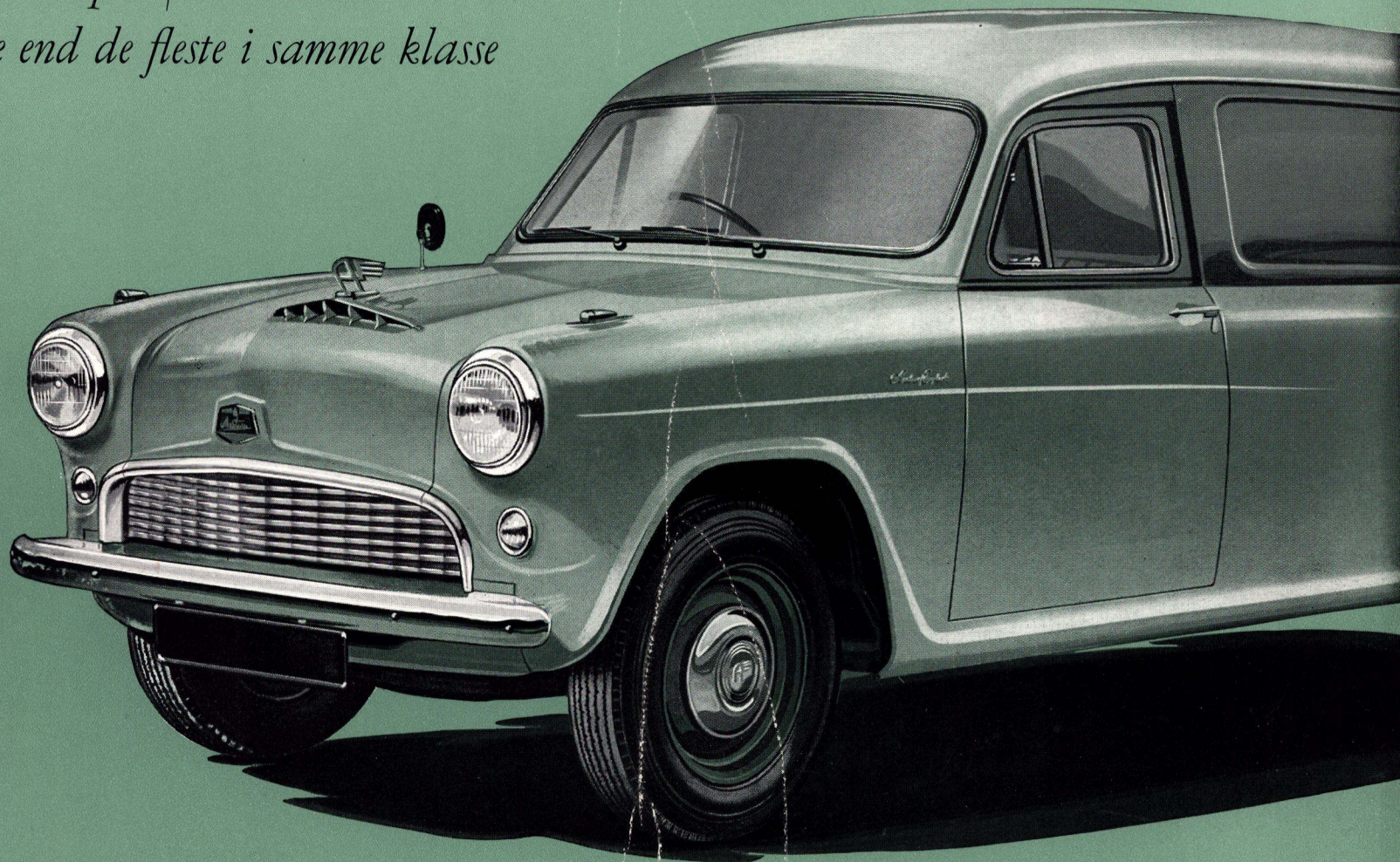

AUSTIN SÆLGES MED 12 MÅNEDERS FABRIKS-GARANTI

# AUSTIN A 55

*er lige effektiv ved kørsel fra dør til dør, som p*

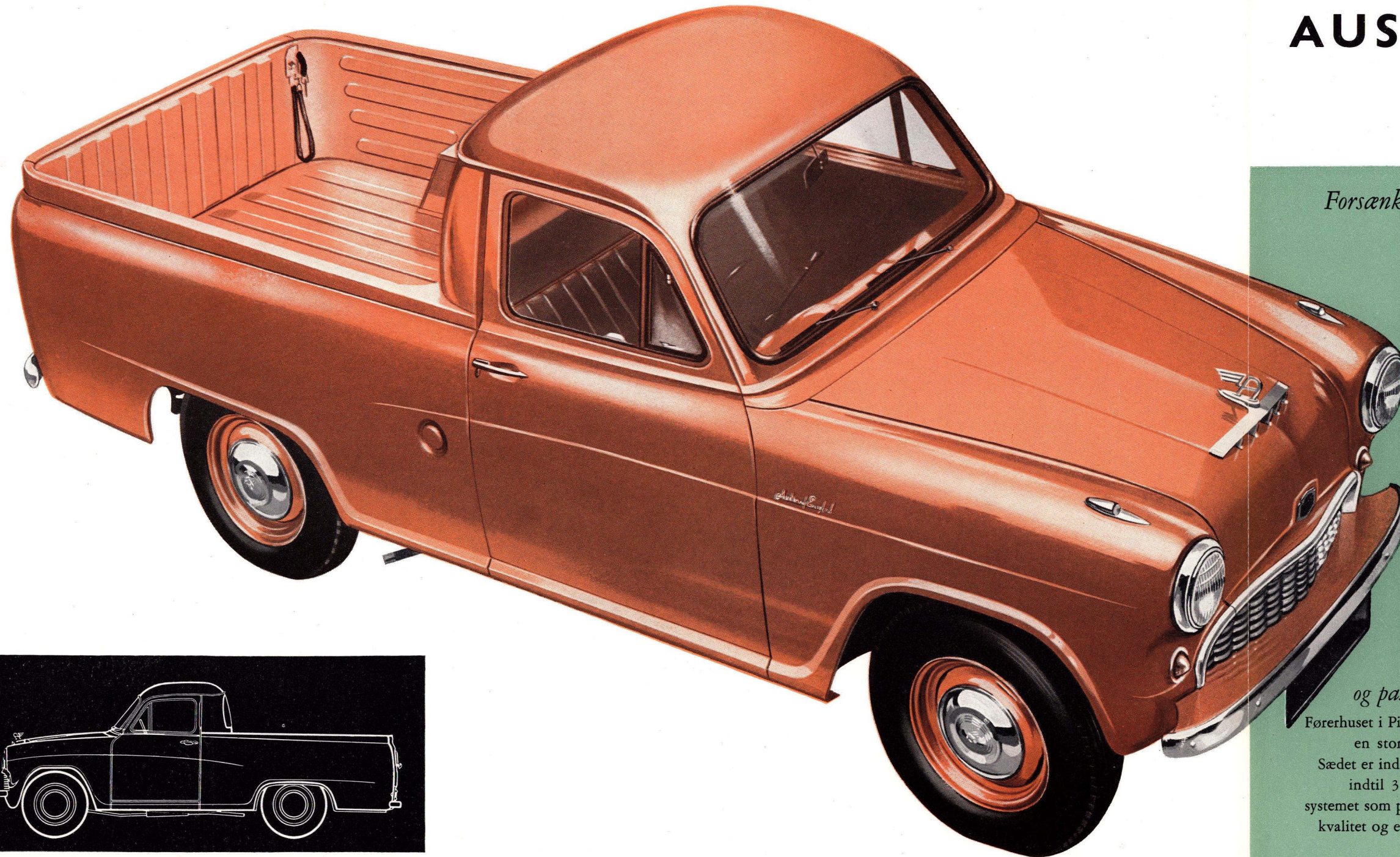

*Forsænket rat*

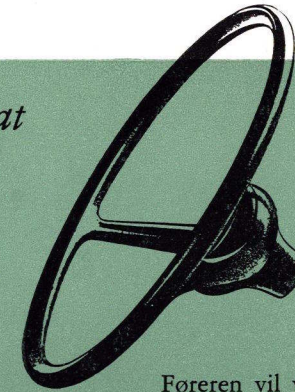

Føreren vil vide at værdsætte den følelse af sikkerhed, som dette forsænkede rat med 2 eger fremkalder. Det måler 17 tommer i diameter og ligger fint i hænderne.

*Der er tænkt på  
chaufføren  
og passagererne i A 55!*

Førerhuset i Pick-up'en er helt lukket, en stor fordel på kolde dage. Sædet er indstilleligt og kan rumme indtil 3 personer. Såvel fjeder-systemet som polstringen er af bedste kvalitet og er fremstillet med særlig stort slid for øje.

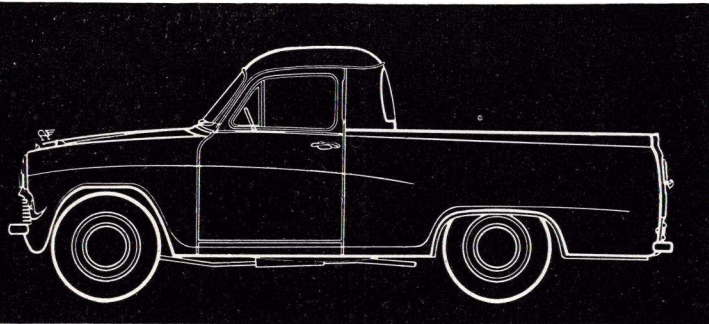
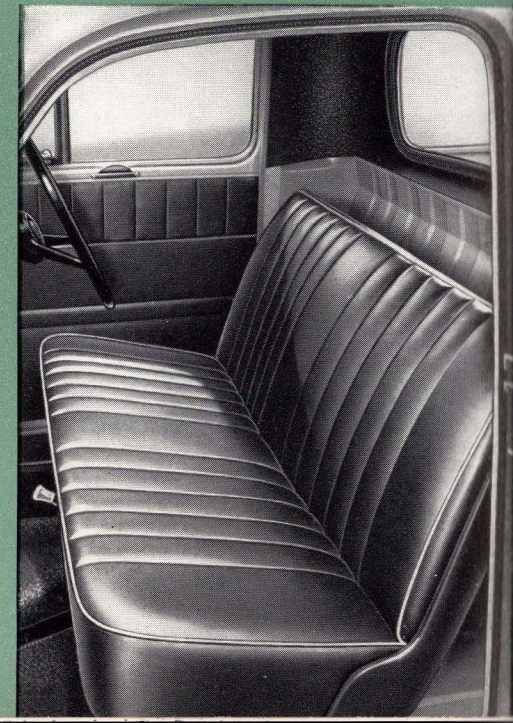

# AUSTIN A 55

*er lige effektiv ved kørsel fra dør til dør, som på lange, uafbrudte strækninger*

## *Forsænket rat*

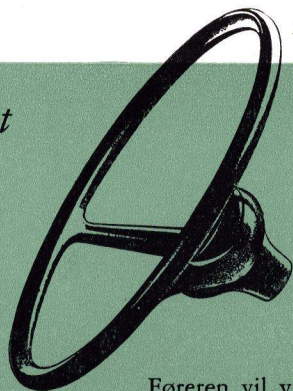

Føreren vil vide at værdsætte den følelse af sikkerhed, som dette forsænkede rat med 2 eger fremkalder. Det måler 17 tommer i diameter og ligger fint i hænderne.



## *Der er tænkt på chaufføren og passagererne i A55!*

Førerhuset i Pick-up'en er helt lukket, en stor fordel på kolde dage. Sædet er indstilleligt og kan rumme indtil 3 personer. Såvel fjeder-systemet som polstringen er af bedste kvalitet og er fremstillet med særlig stort slid for øje.

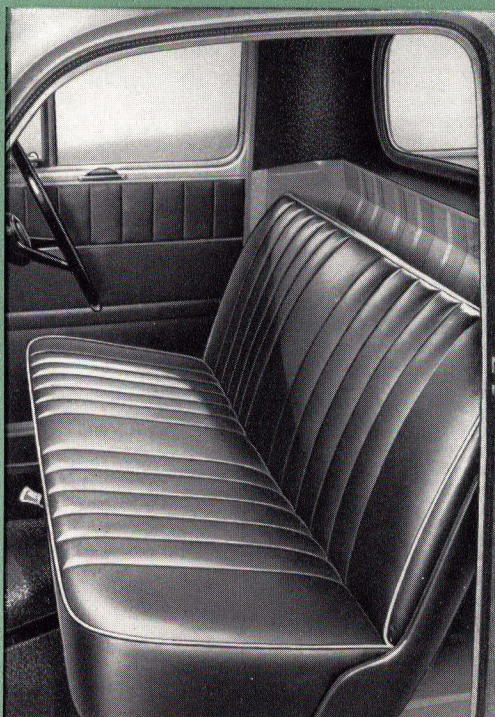

Den solide stålkonstruktion i denne 1/2 ton varevogn gør den ideel til at klare alt krævende og vedvarende hårdt arbejde.

Laddets indvendige stålpaneler er forsynet med ribber, der giver laddet ekstra styrke og sikrer perfekt stivhed i karosseriet, selv når vognen kører på meget ujævn grund. Den er ikke en vogn, der svajer som et siv for vinden, men holder støt sin kurs i fuldendt balance.

Det komfortable udstyr virker umiddelbart tiltalende. Den brede, buede forrude og den store bagrude giver et all round udsyn, som gør det til en nem sag at manøvrere vognen støt og sikkert.

Austin 1/2 ton Pick-up er en alsidig vogn og anvendelig til al slags forretningskørsel. Den er økonomisk i drift og nem at vedligeholde.

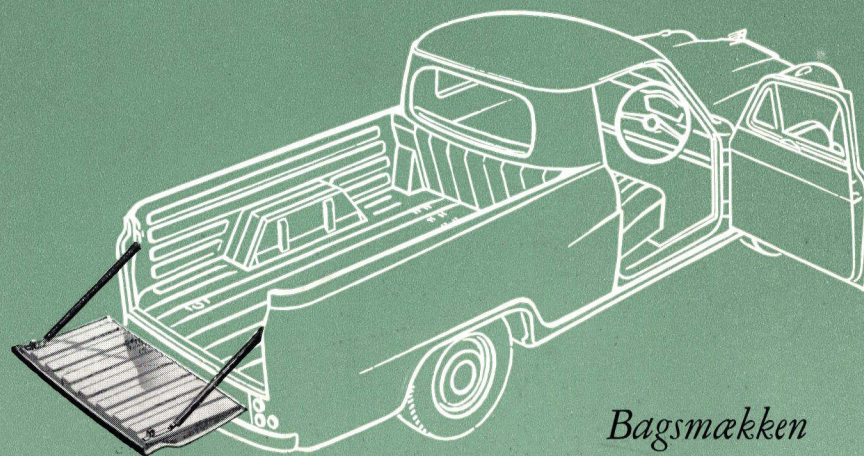

## *Bagsmækken*

Kig på bagsmækken! De dobbelte stålpaneler omfatter også en stærk, rillet platform, der holdes i horisontal stilling ved hjælp af et par solide ankerkæder. Kædesikrede splitter holder bagsmækken fast, når den befinder sig i opretstående stilling.

# AUSTIN A 55 1/2 TON VAREVOGN

*har nogle fantastisk gode reklameflader, der - rigtigt udnyttet - kan blive et fint visitkort for Deres forretning i byens trafik*



**AUSTIN SÆLGES MED 12 MÅNEDERS FABRIKSGARANTI!**

Her ser De den lukkede model af Austin A 55 1/2 ton varevogn - en varevogn, der er beregnet til og konstrueret med henblik på at imødekomme de strenge krav, der stilles til den daglige forretningsvarevogn. Men den er ikke »kun« en varevogn. Selv om den i første række er tænkt til transport af varer, kan den faktisk med sit smarte, særprægede udseende »stå til« enhver form for forretningskørsel. — Austin's 1/2 ton varevogn er bygget i stål. Den har ståtag i eet stykke, og i karosseriets sider er indfældet store paneler, som glimrende kan anvendes til reklame. Alle vinduer er af splintfrit glas. Den store, buede vindsjerm er forsynet med særdeles effektive viskere, der rengør et stort centralt område, ligesom

de automatisk stopper i nederste stilling. De store bagdøre kan åbnes indtil 90 grader og holdes i den yderste position af en automatisk modstand, som er forbundet med de skjulte hængsler. Ikke blot bagdørene, men også sidedørene kan aflåses, og de er alle sikret mod indtrængning af snavs og træk.

Konstruktørerne af denne vogn har taget vidtgående hensyn til at lette vedligeholdelsen og til at fremme den ubesværede manøvrering, hvilket er en ubetinget nødvendighed for den handlende, som ønsker at yde sin kundekreds en hurtig — og for ham selv — lønnende service.

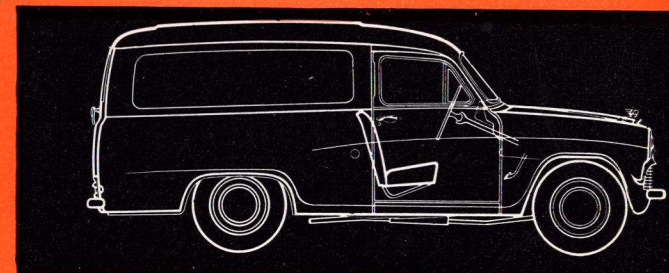

praktisk og stilfuldt. Samtlige med hånden. Han skal hverken han speedometret, som også len at det rummer advarsels- og langt lys. I sin modsatte vttigt til opbevaring af køre-

## *Topventilet motor*

Den 1489 cc, som anvendes i disse 1/2 ton vogne, er topventilet og konstrueret kompakt. Læg mærke til, hvor tilgængelig den er for reparationer. Med et kompressionsforhold på 8,3:1 udvikler den 51 BHK ved 4250 omdr./min.

Denne fantastisk levende motor giver i forbindelse med en 4-trins gearkasse med synkroniseret 2., 3. og 4. gear en yderst flexibel kørsel; altså god acceleration og, om man ønsker, stor træk-

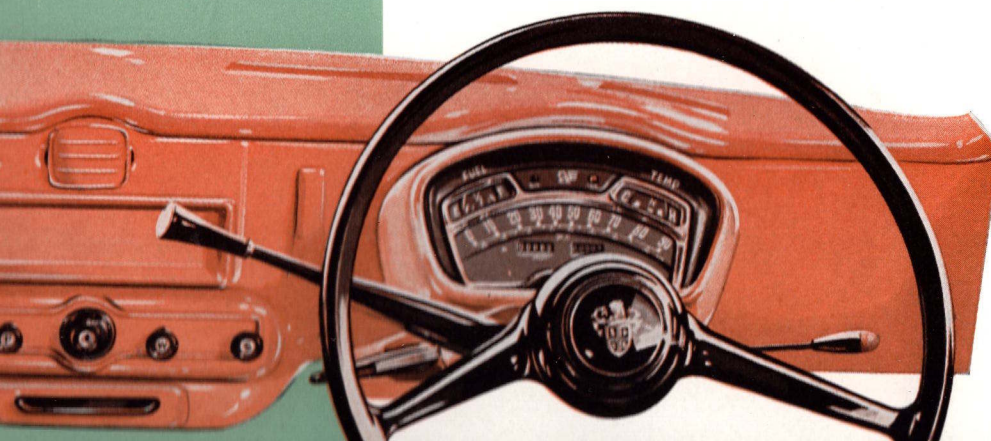
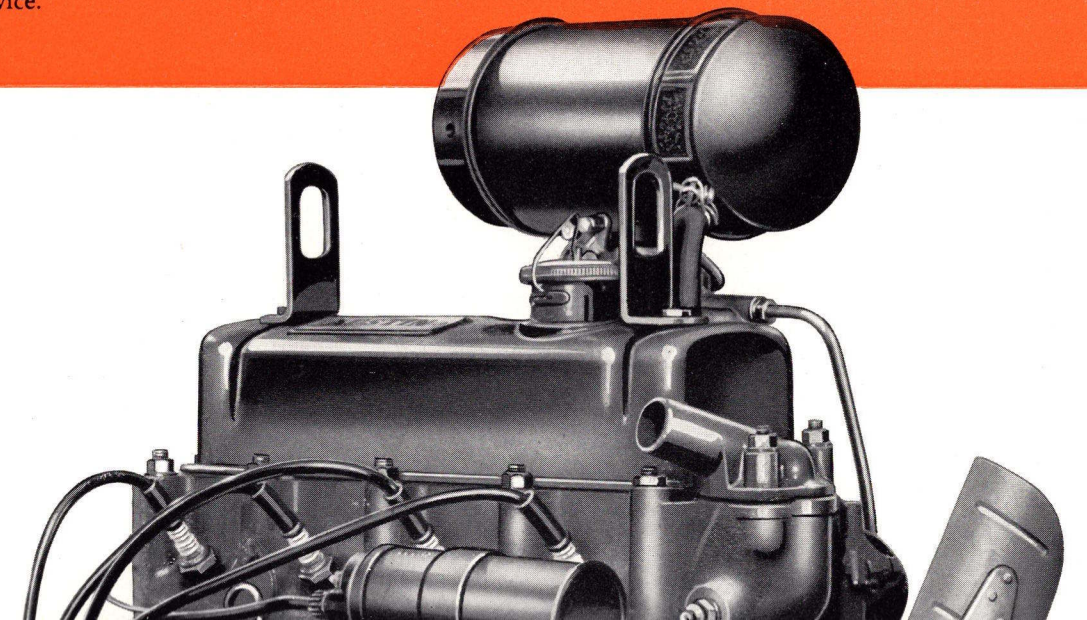

*Et kig  
ind i førerhuset*

Ved indretningen af førerhuset i den nye 1/2 ton varevogn har Austin tilstræbt personvognskomfort. Instrumenterne er praktisk placeret og nemme at nå, ligegyldigt i hvilken position førersædet indstilles.

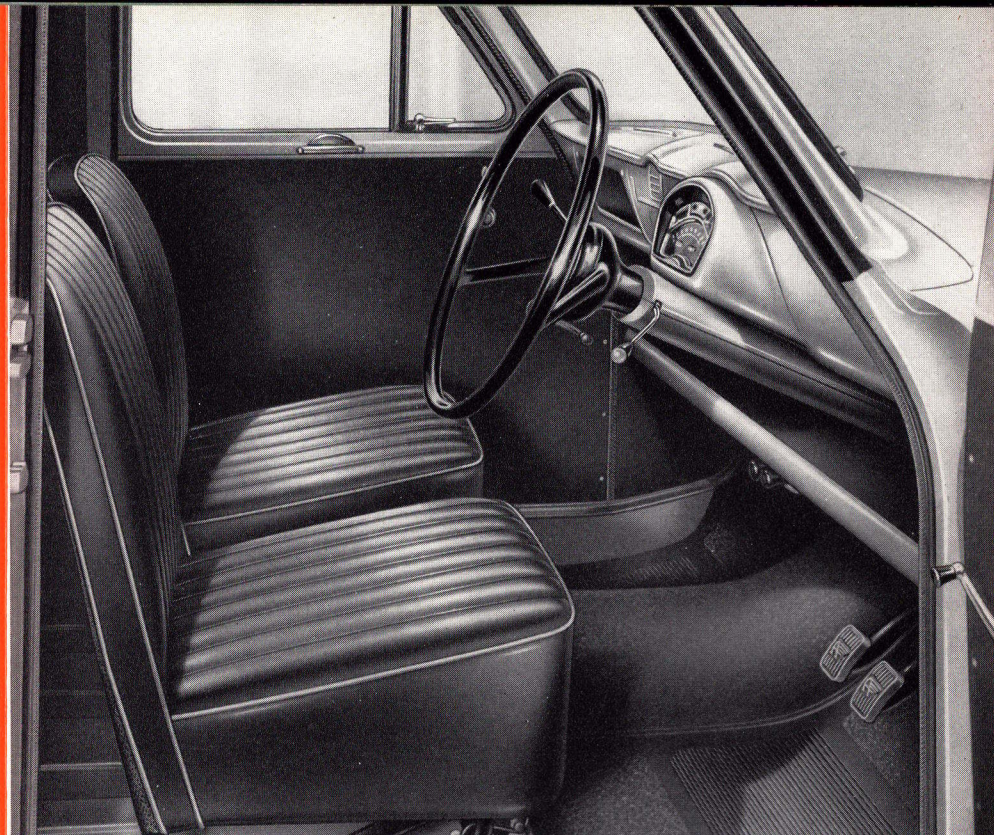

*Her kan ligge  
en 1/2 ton*

Vareladdets indvendige højde er så ideel som 1,10 m. Bredden er 1,55 m og længden 2 m. Rillerne i stål-gulvet har til formål at lette indladningen af gods. Hjul-kasserne er så praktisk konstrueret, at de frembyder mindst mulig gene.



# AUSTIN A 55

ban



Her ser De den lukkede model af Austin A 55 der er beregnet til og konstrueret med henblik på komfort og økonomi. Den er konstrueret med henblik på at stille til den daglige forretningsvarevogn. Selv om den i første række er tænkt til personlig brug, er den også praktisk med sit smarte, særprægede udseende »stilet og elegant« i kørsel. — Austin's 1/2 ton varevogn er bygget i stål og i karosseriets sider er indfældet store paneler til reklame. Alle vinduer er af splinterfrit glas.

## Instrumentbrættet

Instrumentbrættet i Austins halvtonner er enkelt, praktisk og stilfuldt. Samtlige instrumenter er placeret, så føreren har dem lige ved hånden. Han skal hverken række eller strække sig. Umiddelbart foran sig har han speedometret, som også viser benzinstand og kølevandets temperatur, foruden at det rummer advarselslys for olietryk, ladning og kontrollampe for kort og langt lys. I sin modsatte side har instrumentbrættet et åbent rum, der er nyttigt til opbevaring af kørebog, instruktionsbog etc.

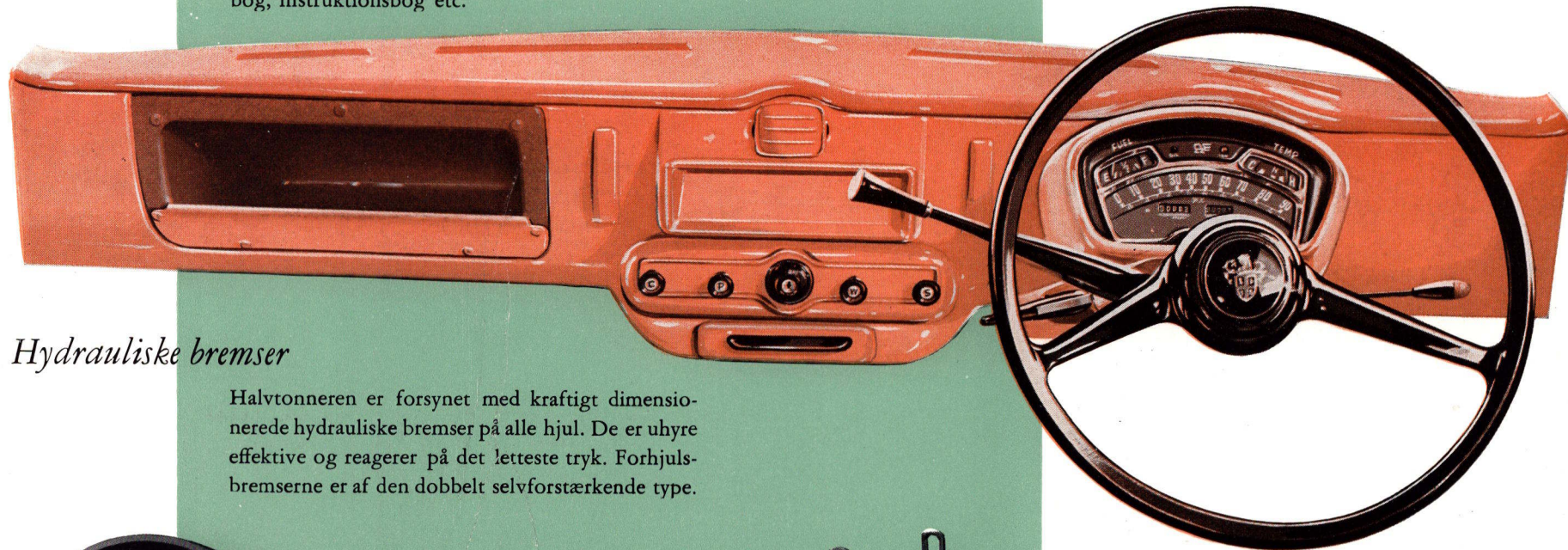

## Hydrauliske bremses

Halvtonneren er forsynet med kraftigt dimensionerede hydrauliske bremses på alle hjul. De er uhyre effektive og reagerer på det letteste tryk. Forhjulsbremseserne er af den dobbelt selvforstærkende type.

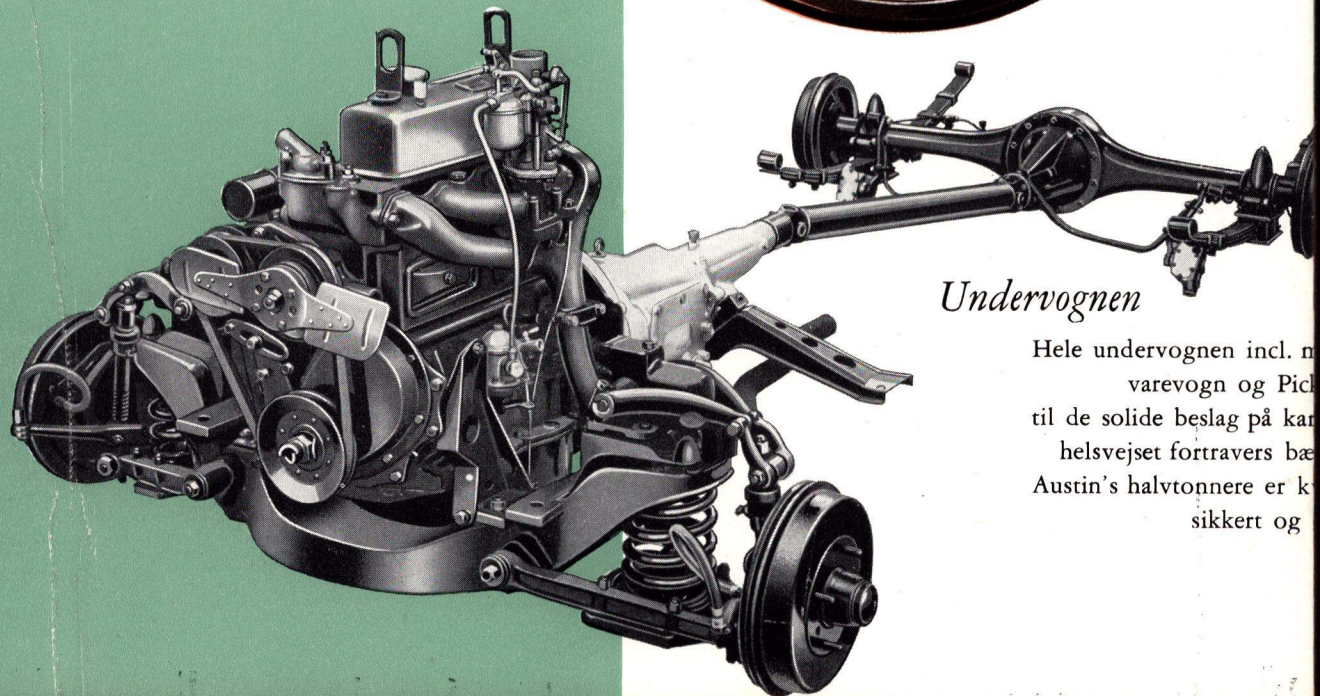
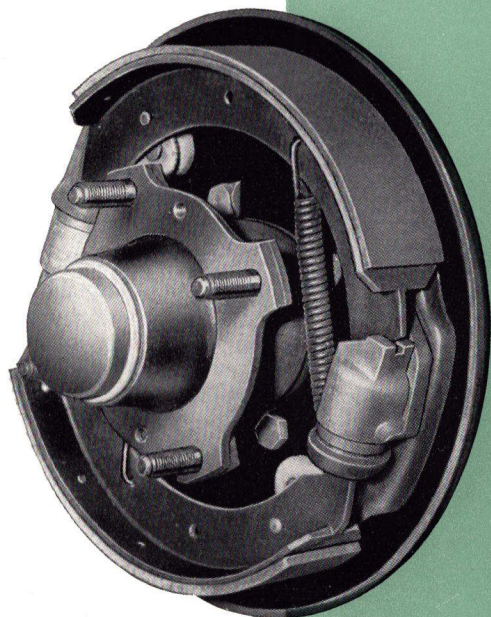

## Undervognen

Hele undervognen incl. motor og varemotor er af den samme type som i varevogn og Pick-up. De solide beslag på karosseriet og de sælsvejsede fortravers bærer tydeligt på, at Austin's halvtonnere er konstrueret til sikkert og

store, buede vindskærm er for-  
et stort centralt område, ligesom

nødvendighed for den handlende, som ønsker at yde sin kundekreds en hurtig  
— og for ham selv — lønnende service.

### *Topventilet motor*

Den 1489 cc, som anvendes i disse 1/2 ton vogne, er topventilet og konstrueret kompakt. Læg mærke til, hvor tilgængelig den er for reparationer. Med et kompressionsforhold på 8,3:1 udvikler den 51 BHK ved 4250 omdr./min.

Denne fantastiske levende motor giver i forbindelse med en 4-trins gearkasse med synkroniseret 2., 3. og 4. gear en yderst flexibel kørsel; altså god acceleration og, om man ønsker, stor trækraft selv ved lave hastigheder.

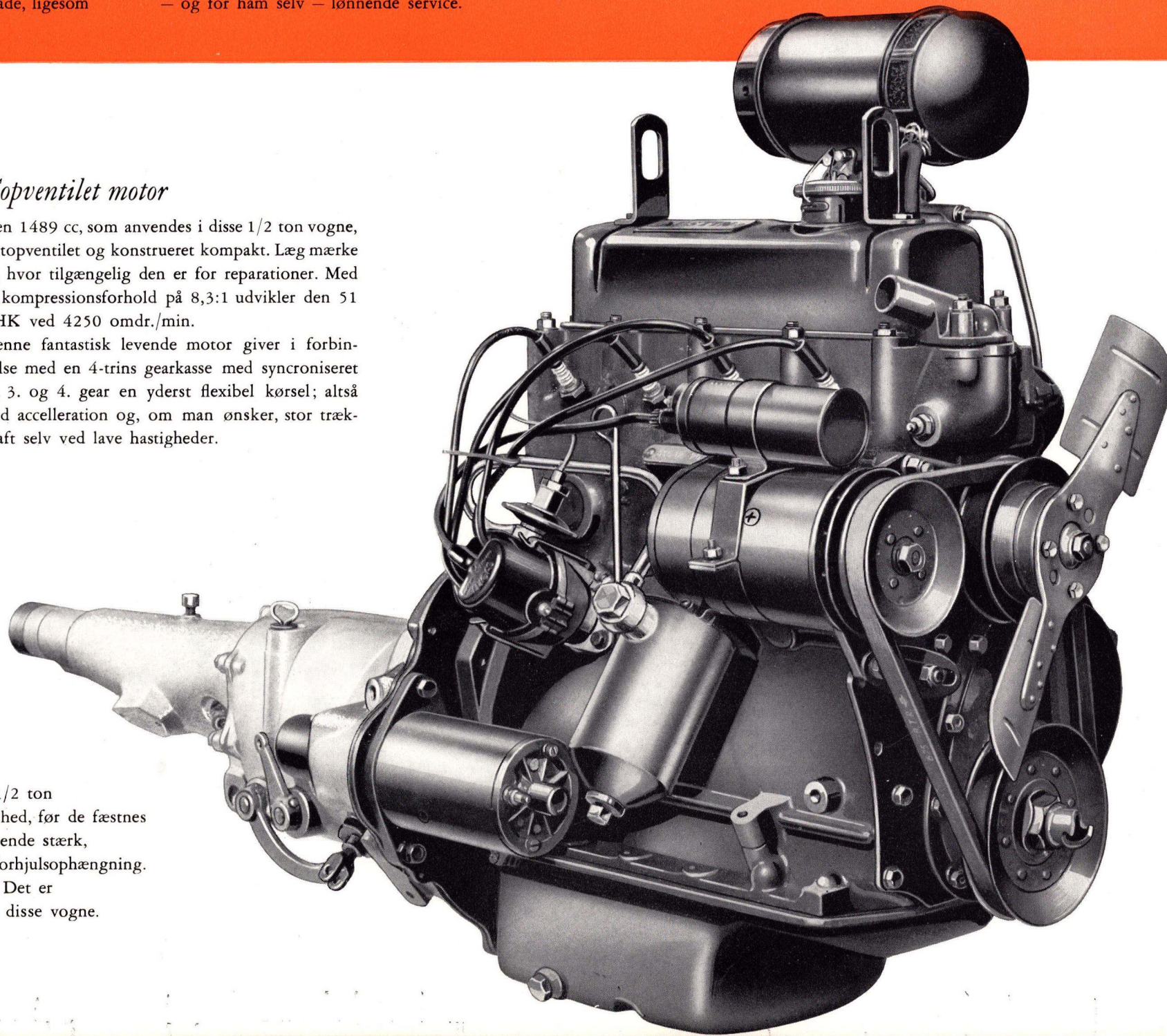

motoren til Austin's 1/2 ton  
k-up samles til en enhed, før de fæstnes  
osseriet. En imponerende stærk,  
rer hele motor- og forhjulsophængning.  
valitet helt igennem. Det er  
økonomisk at køre i disse vogne.

