

EIN



ERZEUGNIS

**3,5 TONNER V8**

**E**in amerikanischer Automobilfabrikant sagte einmal, als man von ihm etwas über die Güte seiner Wagen wissen wollte: Fragen Sie jemand, der einen fährt! Dieser Satz könnte für unseren 3,5 Tonner geprägt worden sein, denn der ist der Lastwagen des zufriedenen Besitzers. Fragen Sie einen von denen, die ihn kennen! Es sind allein in Deutschland viele Tausende. Wenn Sie das getan haben, können wir uns kurz fassen und vor allem etwas über die Verbesserungen sagen, die diesen Typ weiter vervollkommen.

Sein Ganzstahl-Fahrerhaus zeigt eine Bequemlichkeit, die bisher nur in Personenwagen üblich war. Die Sitze sind weich gepolstert und ihre Rückenlehnen lassen sich nach dem Wunsch des Fahrers verstellen. Diese Ausstattung, die auch gegen Geräusche von außen weitgehend isoliert, schont die Kräfte des Fahrers und hält ihn für seine verantwortungsvolle Aufgabe leistungsfähig. Auf Wunsch kann sogar eine speziell auf den 3,5 Tonner V 8 abgestimmte Klimaanlage eingebaut werden, eine Annehmlichkeit für den Fahrer, die sich in unserem Taunus so bewährt hat.



Die Ausstattung übertrifft manchen Personenwagen

*A*ls Dreiseiten-Kipper hat der 3,5 Tonner  
V 8 seine hohe Leistungsfähigkeit bewiesen.  
Das hat ihn zu einem unentbehrlichen Helfer  
für das gesamte Baugewerbe gemacht.

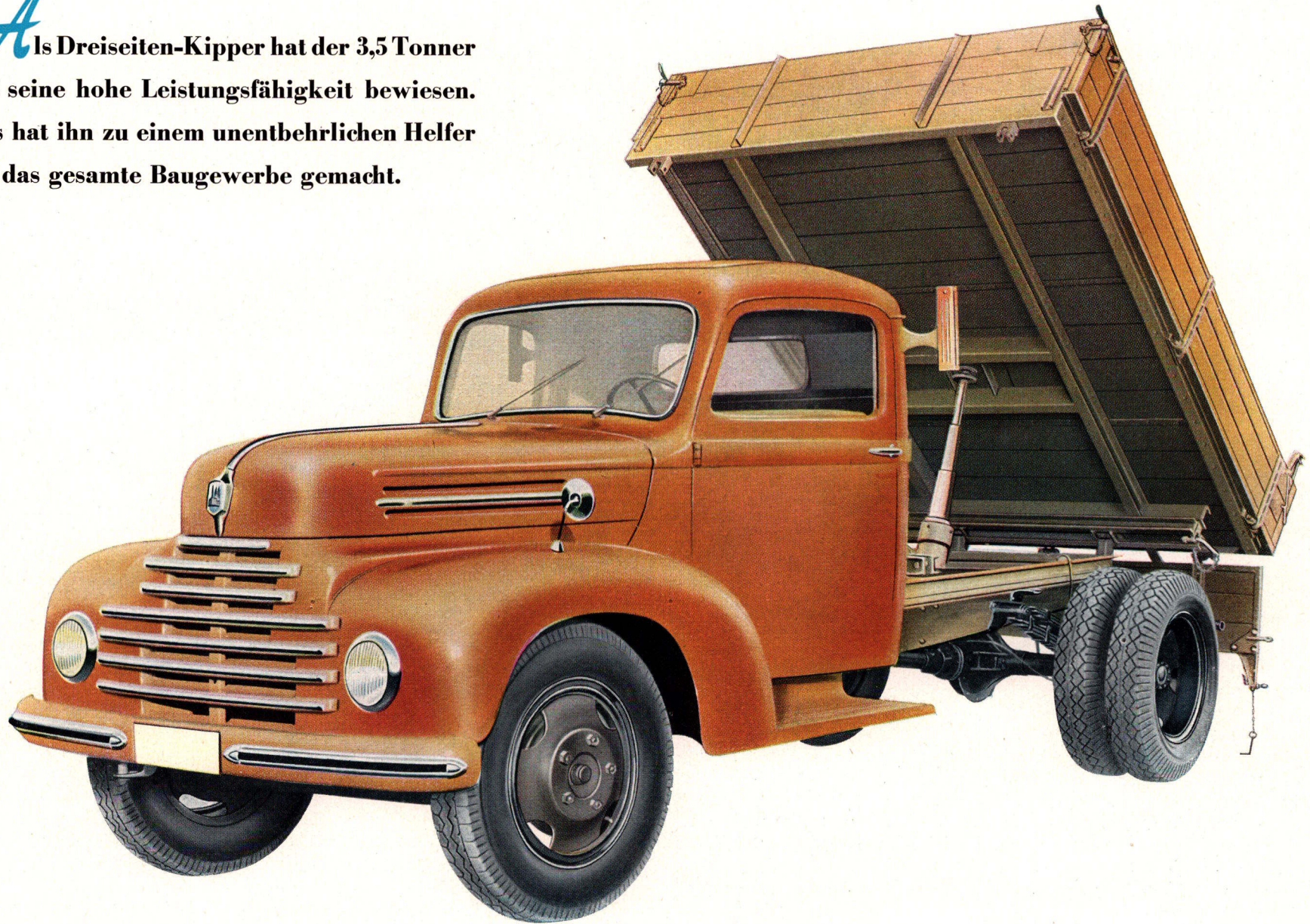

**S**chon in seiner früheren Ausführung als Dreitonner hat sein kräftiges Fahrgestell unbedachte Fahrer manchmal zu vorschriftswidriger Überladung verleitet. Trotzdem ertrug es auch diese Beanspruchungen! Wir aber sahen hierin einen Wunsch der Praxis nach Erhöhung der Tragfähigkeit, dem wir gern folgten, so daß der V 8 jetzt zum 3,5 Tonner wurde. Sie können ihm diese Nutzlast auch auf schlechten Straßen zumuten, denn unter solchen Umständen wirkt die von Ford entwickelte Zusatzfederung und schont Aufbau und Ladegut. Die Kraftübertragung erfolgt durch eine Kardanwelle mit 3 Gelenken über den hochwertigen spiralverzahnten Achsantrieb.

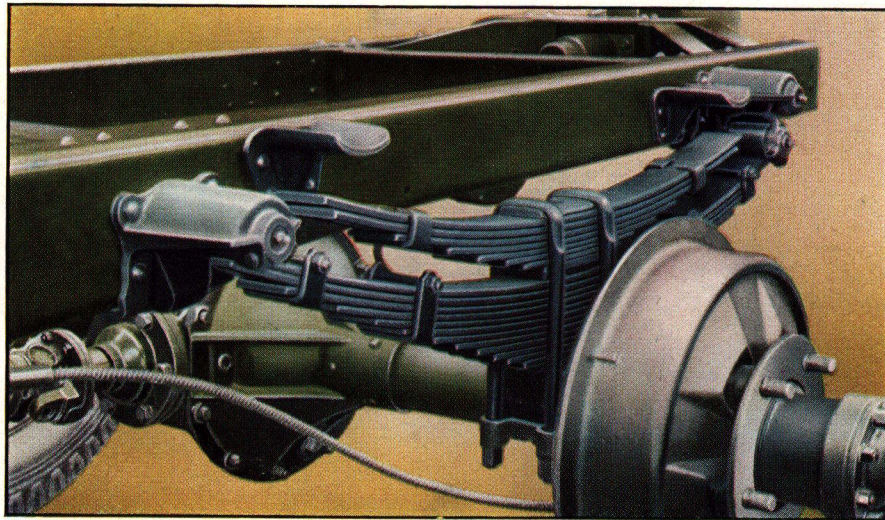

Die Zusatzfederung und die ungewöhnlich großen Bremstrommeln

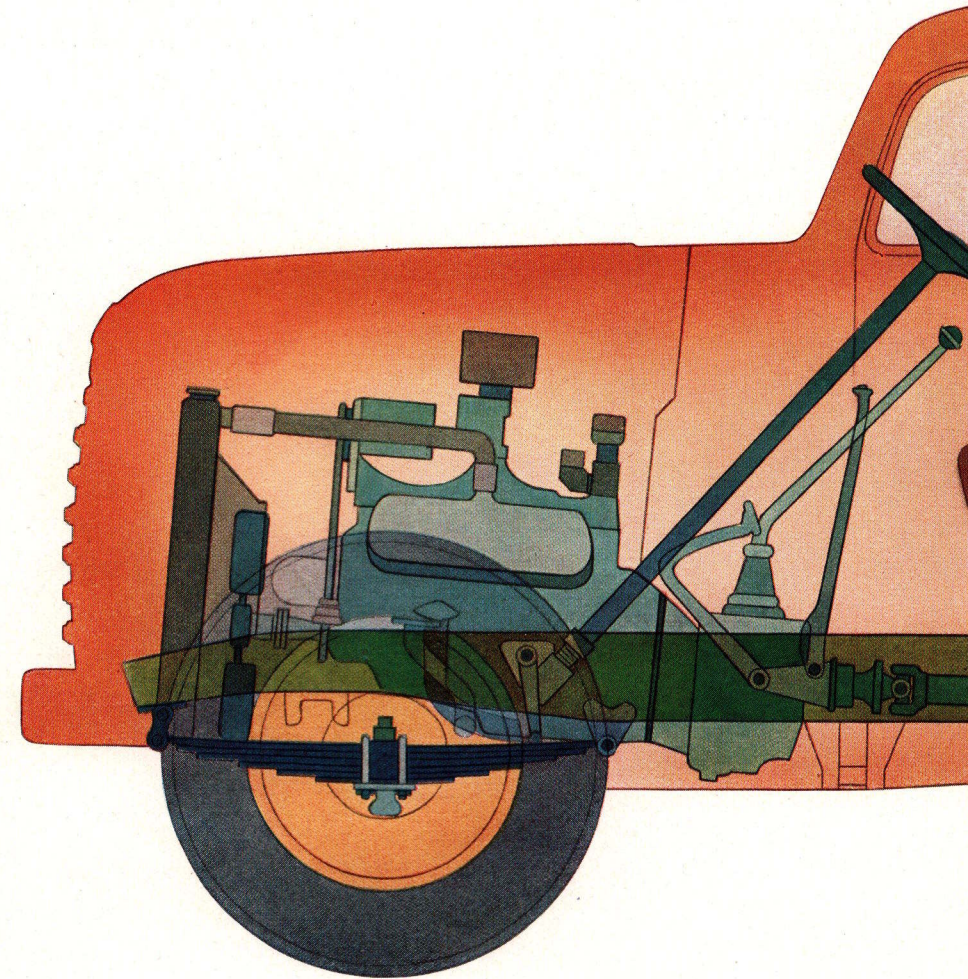

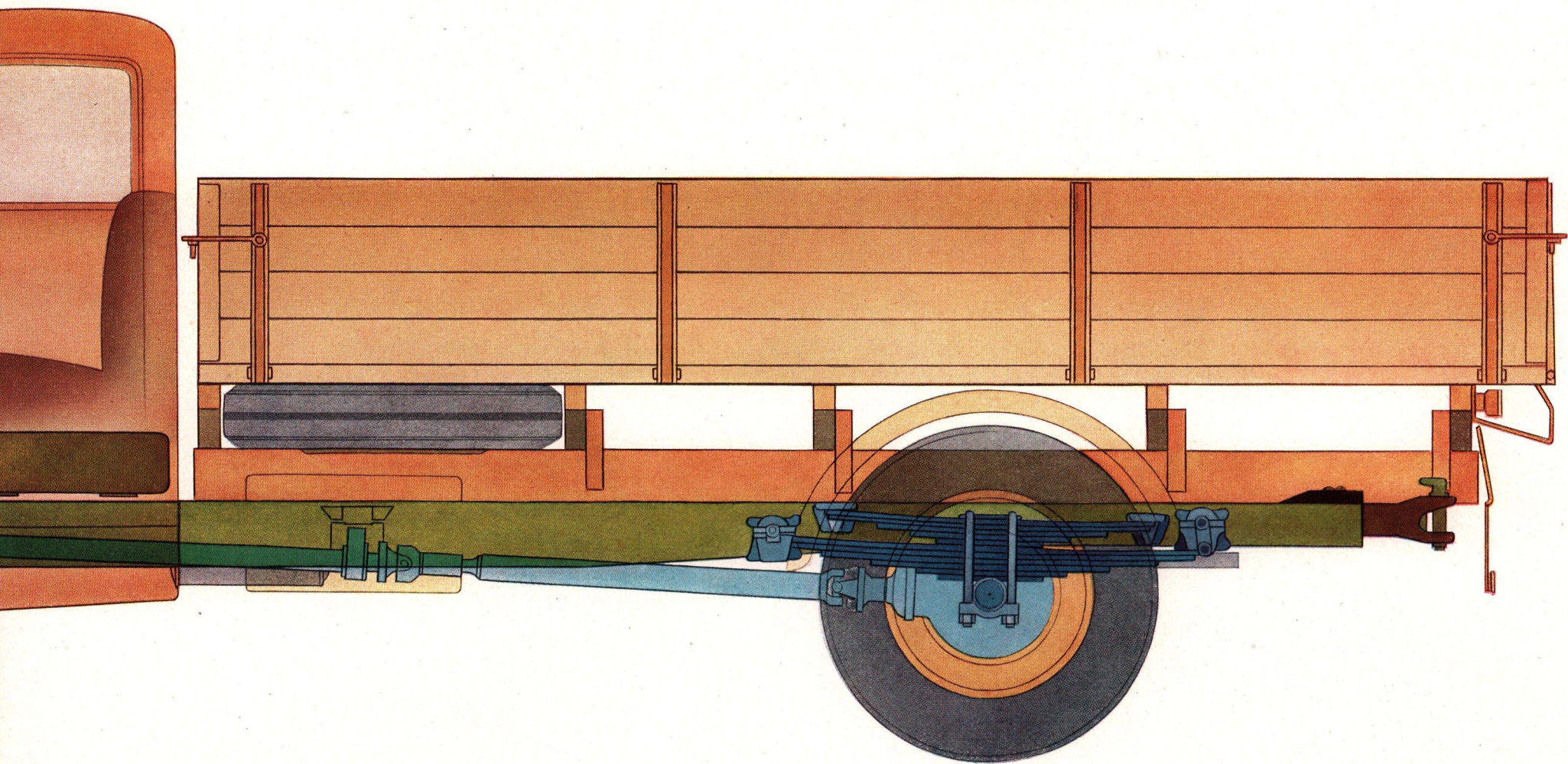

**D**er 3,5-Tonner ist mit dem millionenfach bewährten Ford V 8 Motor ausgerüstet, der 95 PS leistet und seinen besonderen Ruf seiner Elastizität, seinem ruhigen Lauf und seiner steten Betriebsbereitschaft verdankt. Die Ausrüstung des Motors entspricht seiner Güte: Doppelpumpenkühlung mit Thermostat und Fernthermometer, Solex-Fallstromvergaser, Lagerung in Gummi und so vieles andere, über das Ihr Ford-Händler bereitwillig Auskunft gibt. Ein fein abgestuftes Vierganggetriebe ermöglicht es, die Kraft dieses Motors ökonomisch anzuwenden.

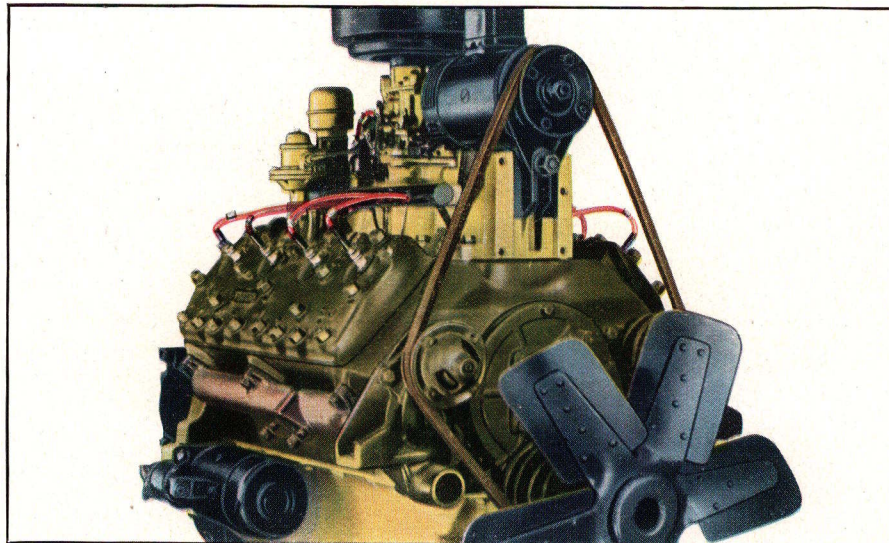

**A**llein in Deutschland dienen 600 Betriebe dem Ford-Kunden. Ihre Meister und Monteure werden laufend im Werk geschult. Wir beraten Sie bei der Verbesserung der Werkstätten, bei der Einrichtung von Anlagen für den Pflege- und Wartungsdienst und bei vielem anderen. Nach unserem Kundendienst-Scheckheft wird jeder Wagen regelmäßig und zu niedrigen Sätzen gepflegt. Unsere Original-Ersatzteile sind im Preise bewußt niedrig gehalten. Der Ford-Austauschdienst wechselt werksüberholte Aggregate und Teile gegen die alten aus, und zwar unter voller Garantie für ihre Leistung im Betrieb.

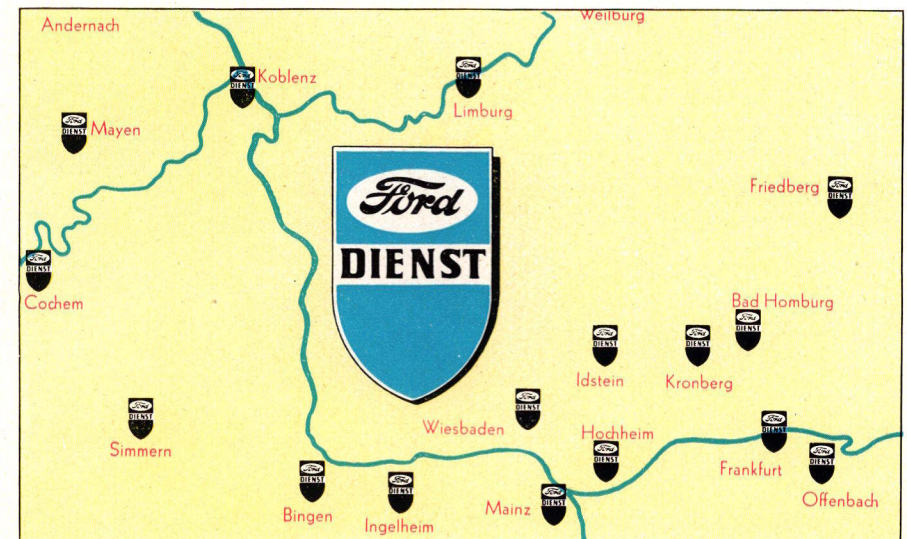

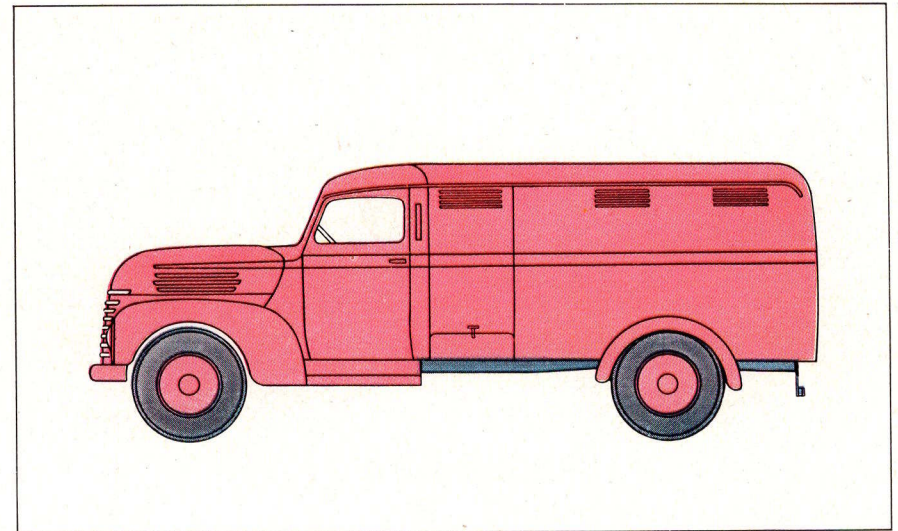
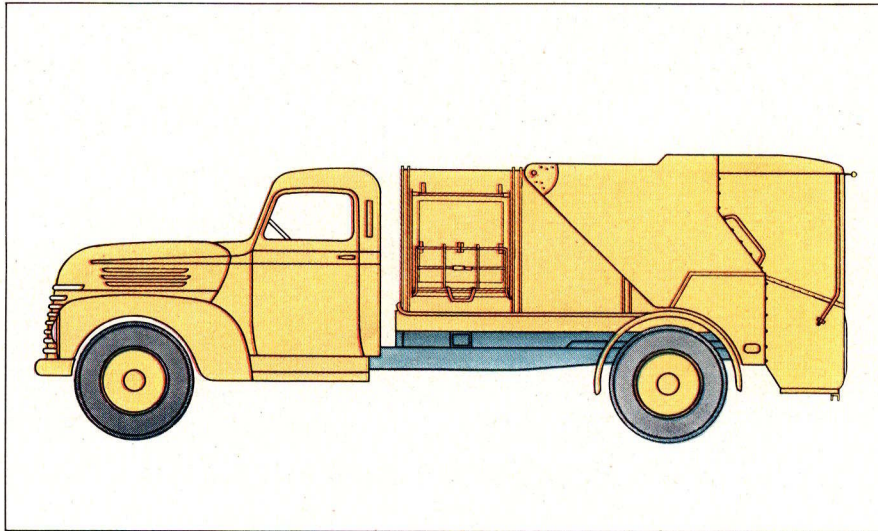

**Sonderaufbauten aller Art — auch auf Langrahmengestell — werden auf Wunsch angefertigt. Lassen Sie sich bitte von Ihrem Fordhändler beraten**

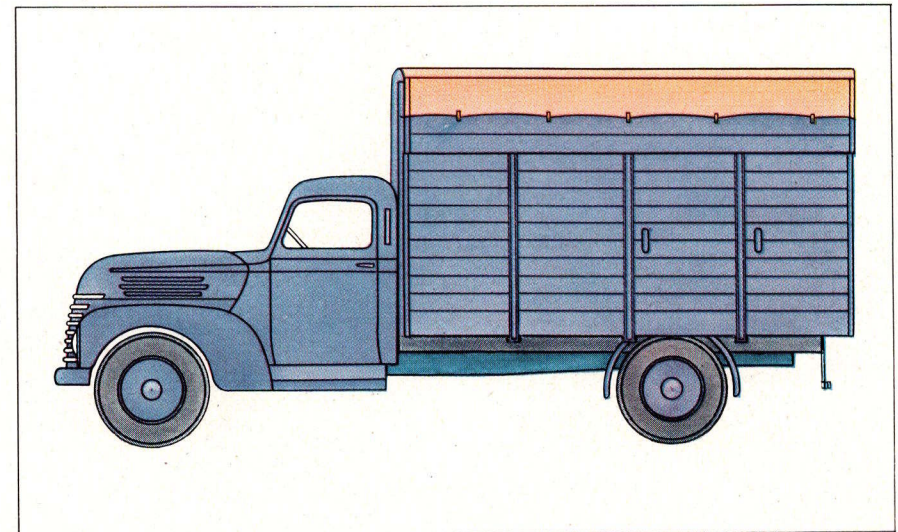
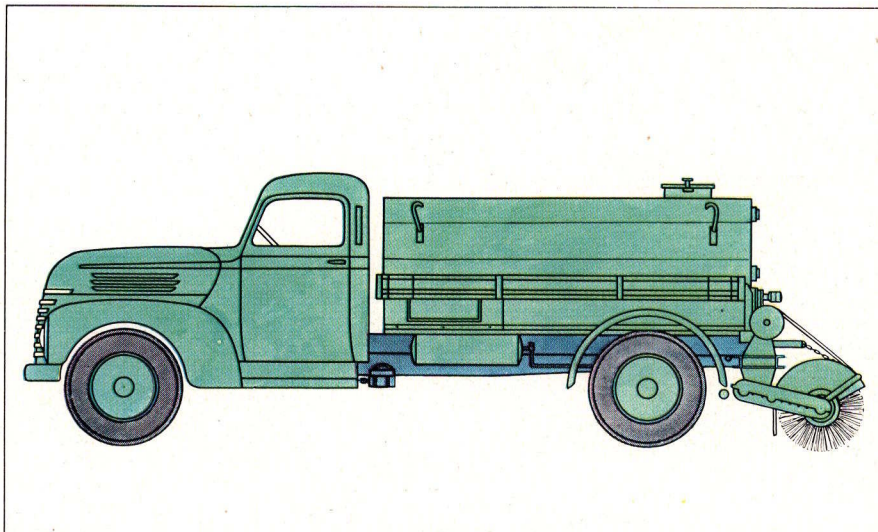

## Technische Merkmale

**Abmessungen:** Radstand 4013 mm, Spurweite Vorderachse 1650 mm, Spurweite Hinterachse innen 1424 mm, Spurweite Hinterachse außen 1880 mm, Felgenmittellabstand 228 mm, Gesamtlänge ohne Aufbau 6345 mm, Gesamtbreite ohne Aufbau 2245 mm Gesamthöhe mit Fahrerhaus 2175 mm, Überbau Vorderachse 725 mm, Überbau Hinterachse 1497 mm, Kleinste Bodenfreiheit 270 mm, Rahmenlänge vom Fahrerhaus bis Ende 3130 mm, Rahmenbreite hinten 864 mm, Pritsche Länge außen max. 3600 mm, Pritsche Länge innen 3500 mm max., Pritsche Breite innen 2110 mm, Pritsche Breite außen max. zulässig 2245 mm, Spritzwand Höhe innen 500 mm, Ladefläche Abstand vom Boden unbelastet 1185 mm, Ladefläche Abstand vom Boden belastet 1070 mm, Abstand Aufbau Fahrerhaus-Rückwand 110 mm, Gesamtfahrzeug-Länge max. 6345 mm, Gesamtfahrzeug-Breite max.

normal 2245 mm, Gesamtfahrzeug-Höhe unbelastet mit Plane und Spriegel 2720 mm.

**Motor:** Zylinder-Anzahl 8; Zylinder-Anordnung V-Form; Zylinder-Bohrung 81 mm; Kolbenhub 95,2 mm; Hubvolumen 3924 cm<sup>3</sup>; Verdichtung 5,90 : 1; Drehzahl normal 3500 U/min; Leistung 95 PS; Zündfolge nach DIN 1, 3, 6, 2, 7, 8, 4, 5; Motor-aufhängung in Gummi.

**Kurbelwelle:** Bauart gegossen; Zahl der Hauptlager 3; Bauart (Haupt- u. Pleuellager) Gleitlager Ventile: Anordnung stehend an der Seite; Betätigung durch Nockenwelle.

**Kupplung:** Ford-Flichkraft.

**Getriebe mit Motor verblockt; Anzahl der Gänge 4 + 1 Rückwärtsgang; Art der Schaltung Kugel; Untersetzung 4. Gang 1,00 : 1, 3. Gang 1,69 : 1, 2. Gang 3,09 : 1, 1. Gang 6,40 : 1, Rückwärtsgang 7,82 : 1; Kraftübertragung zur Hinterachse Gelenkwelle; Ölfüllung im Getriebe 2,35 l.**

**Fahrgestell-Schmierung durch Nippel.**

**Vorderachse:** Faustachse Doppel-T-Profil mit Schrägrollenlagern.

**Hinterachse:** Trichterachse, spiralverzahnte Kegelläder; Untersetzung 6,66 : 1; Ölfüllung 3,3 l.

**Tragfedern:** Vorn halbelliptische Längsfedern mit Stoßdämpfern. Hinten halbelliptische Längs- mit darüberliegenden Hilfsfedern.

**Bremsen:** Öldruck Innenbacken-Bremse auf alle 4 Räder wirkend; Handbremse mechanische Innenbacken-Bremse auf die Hinterräder.

**Lenkung:** Rollenlenkung Typ 660 20 : 1 (im Mittel), Wendekreisdurchmesser (am äußeren Vorderrad Mitte Reifen gemessen) 14 m.

**Räder:** Stahlblech-Scheibenräder vorn einfach, hinten doppelt, Felgenreife vorn und hinten 6'' - 20.

**Bereifung (Niederdruck):** Reifengröße vorn 6,50-20 oder 7,50-20; Reifengröße hinten (doppelt) 7,50-20. **Schmierung:** Art der Schmierung Druckschmierung; Ölpumpe Zahnradpumpe; Ölfüllung im Motor 4,25 l.

**Kühlung:** Wasserkühlung, Antrieb durch 2 Pumpen; Temperatur-Kontrolle Fernthermometer.

**Kraftstoff-System:** Vergaser-Bauart Fallstrom;

Vergaser-Typ Solex; Kraftstoff-Zuführung Membranpumpe; verwendbare Kraftstoffe Benzin; Tank-Inhalt 110 l; Kraftstoffnormverbrauch 26,6 l.

**Elektrische Anlagen:** Anlasser-Bauart Bosch; Spannung 12 Volt; Lichtmaschine. Bauart Bosch oder Garbe-Lahmeyer spannungsreg.; Leistung 130 W/2000 Umdr.; Bauart der Batterie Bleisammler; Kapazität 50 Amp./h; Lage der Batterie Spritzwand.

**Gewicht:** Fahrgestell ohne Fahrerhaus 1910 kg; Fahrgestell mit Fahrerhaus 2070 kg; Fahrzeug mit normaler Pritsche und Fahrerhaus 2500 kg; Höchstgesamtwicht mit Pritschen-Aufbau 6150 kg, mit Kipper-Aufbau 6150 kg.

**Tragfähigkeit:** Achsdruck vorn (max.) bei 6,50-20 1780 kg, bei 7,50-20 1800 kg; Achsdruck hinten (max.) bei 190-20 4800 kg, bei 7,50-20 4880 kg; Fahrgestell-Tragfähigkeit 4240 kg; Nenn-Nutzlast 3500 kg.

**Geschwindigkeitsbereiche:** 1. Gang 13 km, 2. Gang 28 km, 3. Gang 50 km, 4. Gang 85 km

Im Interesse der technischen Weiterentwicklung behalten wir uns vor, Konstruktions- und Ausführungsänderungen gegenüber den im Prospekt gemachten Angaben durchzuführen.

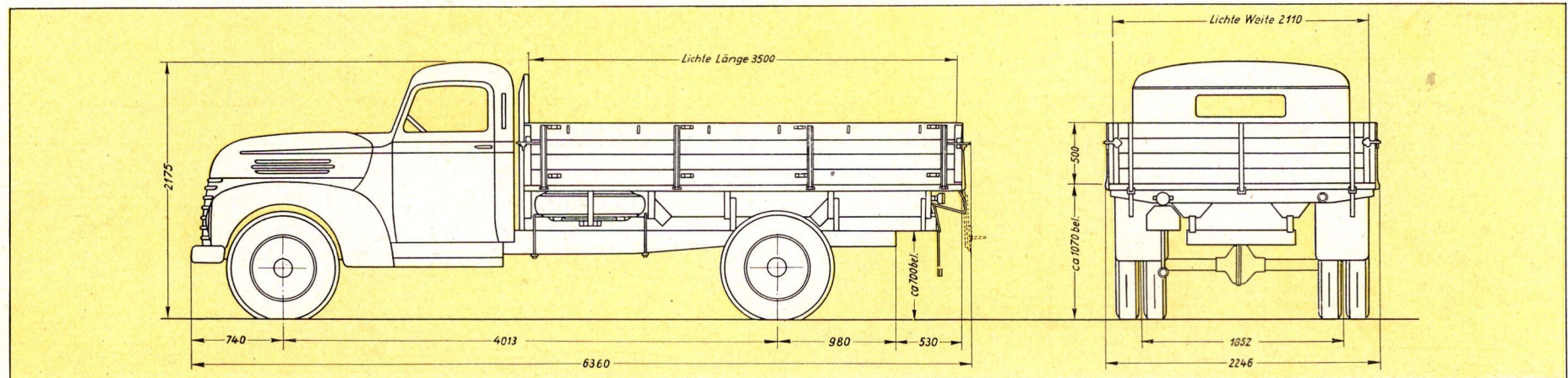

Ihr autorisierter FORD Händler



FORD-WERKE AKTIENGESELLSCHAFT KÖLN