

Austin Healer

3000 

- EN DRØM AF EN SPORTSVOGN ...

2- OG 4-SÆDEDE MODELLER

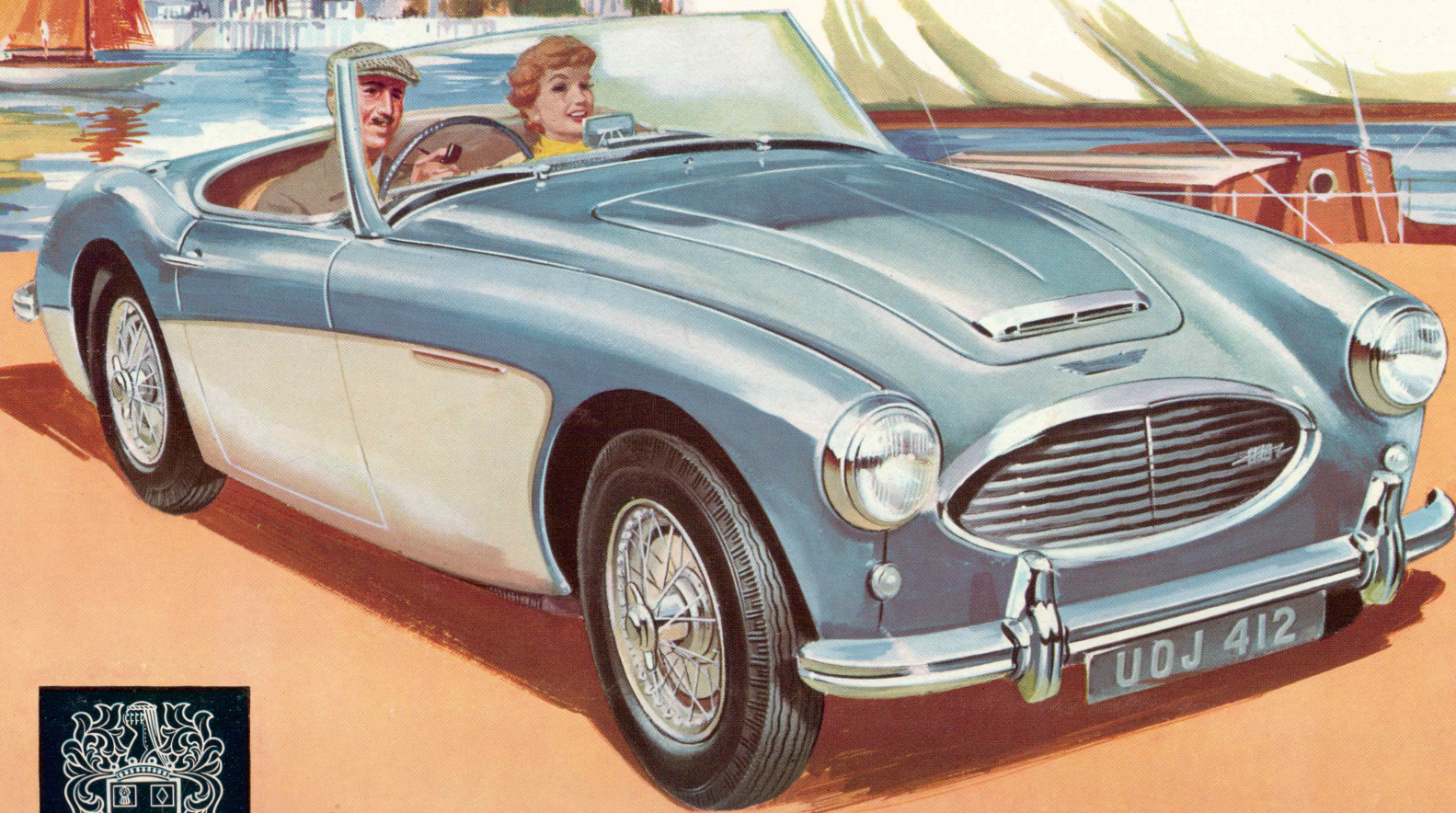

SMUKKE LINIER - ELEGANT KVALITET

Slank, smart og med aerodynamiske linier er den raffinerede Austin Healey »3000« et skønt og opsigtsvækkende syn, når den med en marchhastighed på op til 165 km/t sluger kilometer efter kilometer ad landevejen.

Healey »3000« fås som ren 2-sædet model — eller med 2 ekstra-sæder — og dens geniale konstruktion giver Dem fuld kontrol over dens 130 HK . . . på lige vej, i bakket eller bjergrigt terræn og på ruter med bratte kurver.

Austin Healey »3000« lever på strålende vis op til Englands berømte sportsvognstraditioner — og vækker berettiget opsigt og begejstring på alverdens veje.

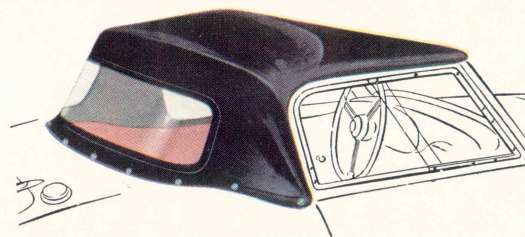

Til Healey'ens all-round-udstyr hører en kaleche af svært plasticlærred, som på et øjeblik slås op eller ned. Endvidere fås i samme solide materiale et overtræk, der kan åbnes for føreren alene eller for fører og forsædepassager — eller hurtigt og let staves af vejen i en dertil indrettet pose.

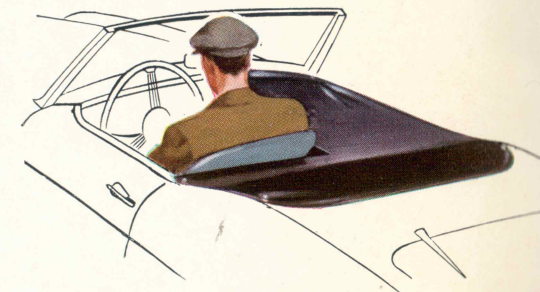
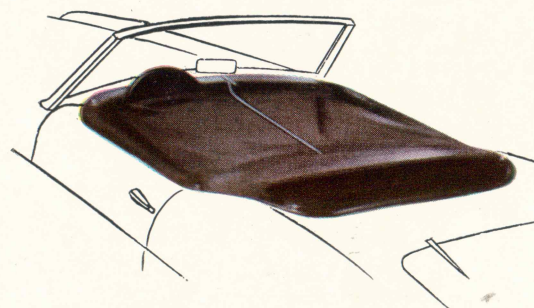

DEN FIRE-SÆDEDE AUSTIN HEALEY »3000«

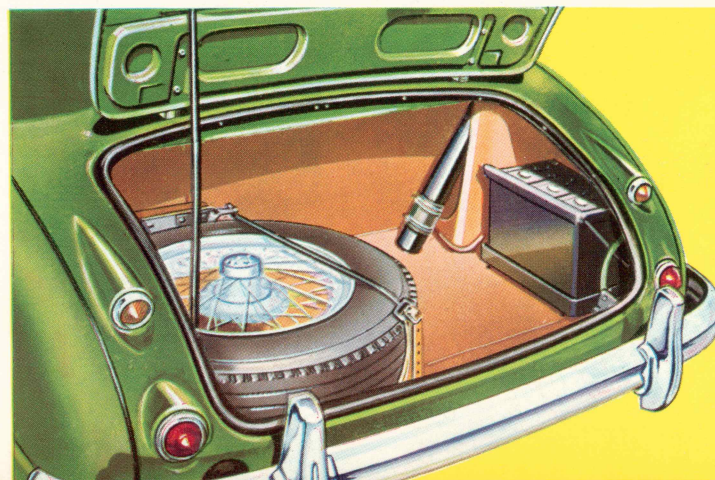
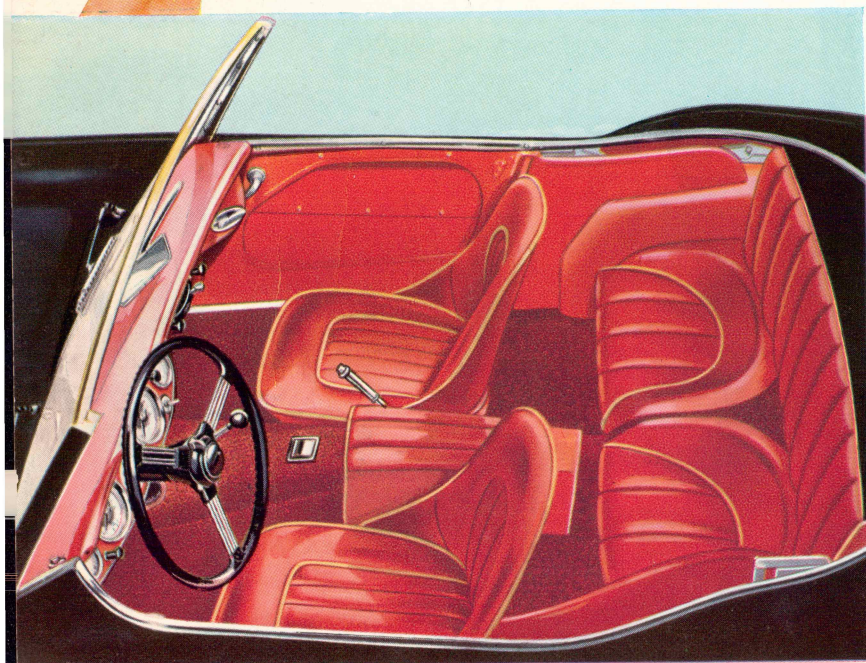

Begge forsæder kan indstilles i længderetningen, sædehuderne kan fjernes og ryglænet klappes frem, så der bliver lettere adgang til de to specielt formede bagsæder. Et askebæger er indbygget i kardantunnelen i midten. På den 4 sædede model er reservehjul og batteri anbragt i bagagerummet, og begge modeller er forsynet med en hovedafbryder, der betjenes fra bagagerumets indre, og eftersom bagageklappen er aflåselig, kan man altså trygt forlade vognen.

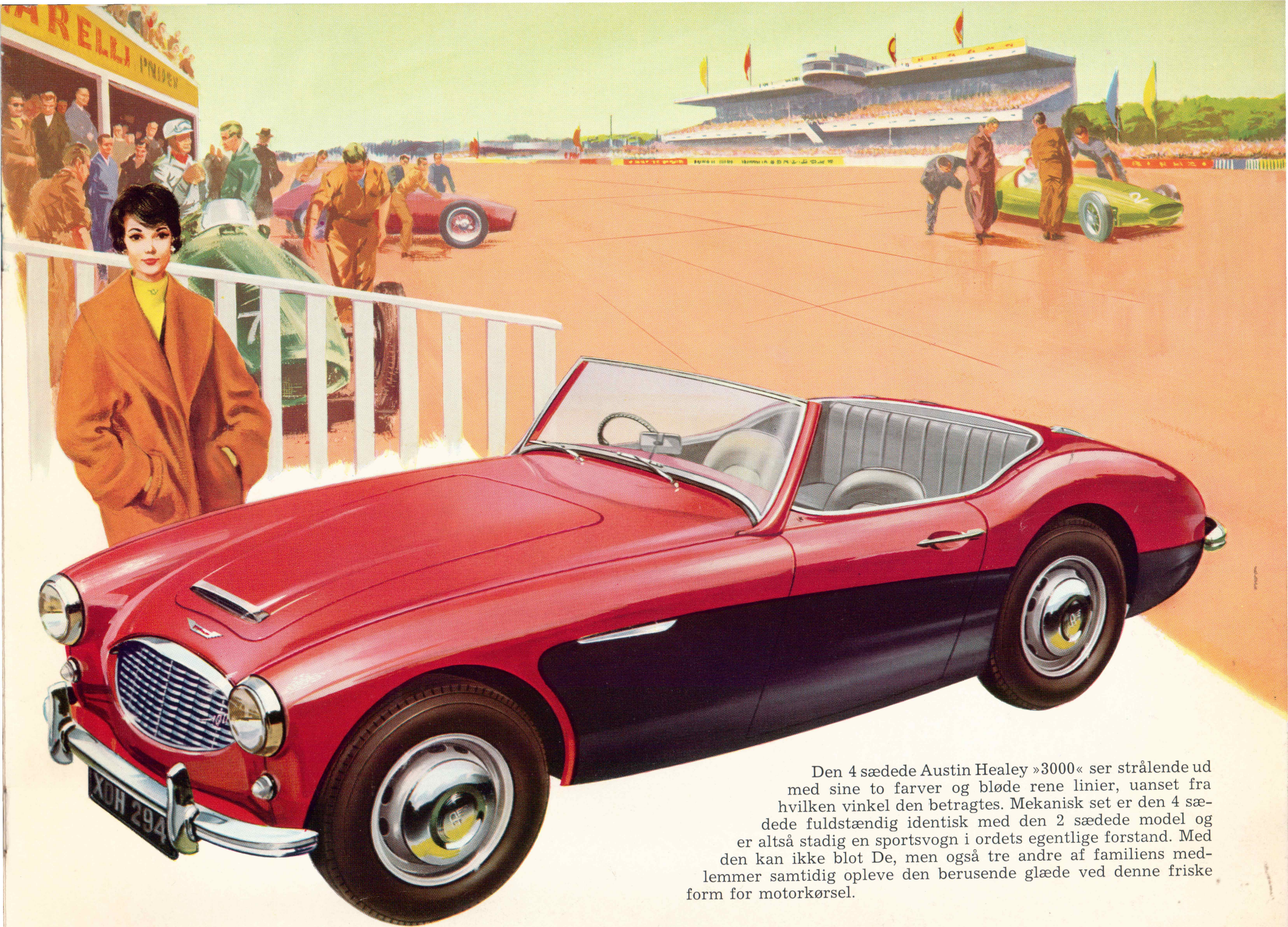

Den 4 sædede Austin Healey »3000« ser strålende ud med sine to farver og bløde rene linier, uanset fra hvilken vinkel den betragtes. Mekanisk set er den 4 sædede fuldstændig identisk med den 2 sædede model og er altså stadig en sportsvogn i ordets egentlige forstand. Med den kan ikke blot De, men også tre andre af familiens medlemmer samtidig opleve den berusende glæde ved denne friske form for motorkørsel.



Austin Healey

UUK343

2

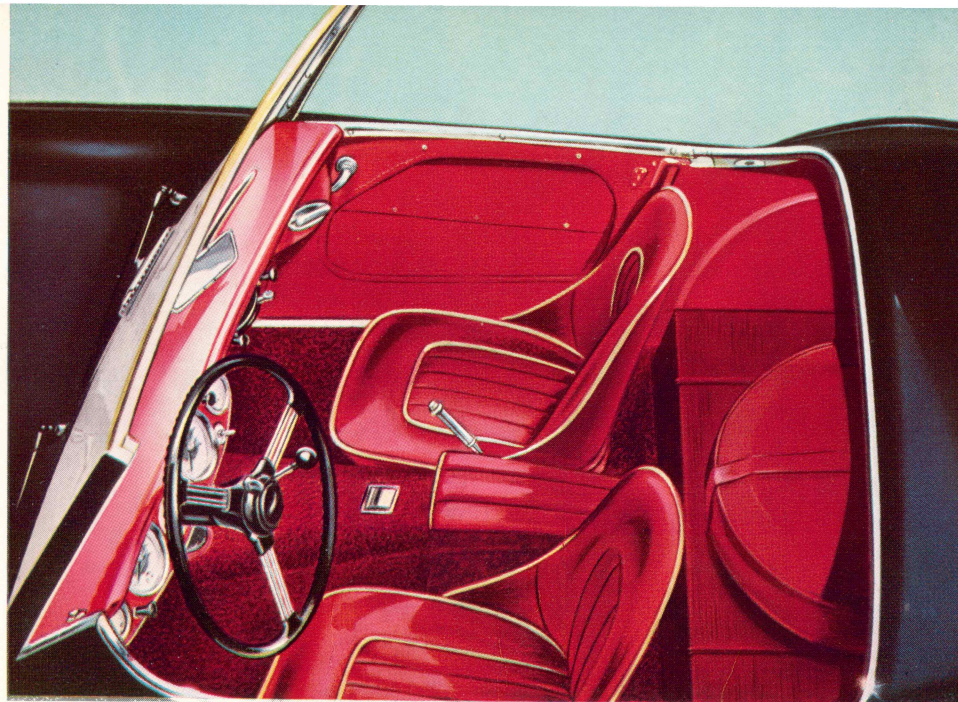

De to indstillelige specieltformede forsæder er polstret med skumgummi og betrukket med ægte skind på slidfladerne. De to 6 volts batterier er anbragt i et rum under reservehjuls-kassen. Gearerne indrykkes ved hjælp af en kort bundgearstang, og kørselskomforten forøges yderligere på grund af det 17" store rat med fjedrende egre. I begge døre er der åbne lommer til den personlige bagage, og det slidstærke gulvtæppe fuldender det stilfulde interiør.

DEN 2 SÆDEDE AUSTIN HEALEY »3000« SPORTSVOGN

Den nye 2 sædede »3000« er kvalitet fra kofanger til kofanger. Kraften overføres gennem en 4 trins synkroniseret gearkasse og hypoid bagaksel til de ventilerede stålpladehjul, der er monteret med 5.90 — 15 Road Speed dæk. Den leveres ensfarvet eller tofarvet i et stort udvalg af farver og farvekombinationer, og specielle ønsker kan imødekommes med et stort udvalg af ekstraudstyr, som kan leveres mod merpris, såsom varmeapparat, overgear og trådhjul. Men uanset hvad De bestemmer Dem for, så kan den nye »3000« slet ikke undgå at blive det beundrende midtpunkt og give anledning til en strøm af begejstrede kommentarer.

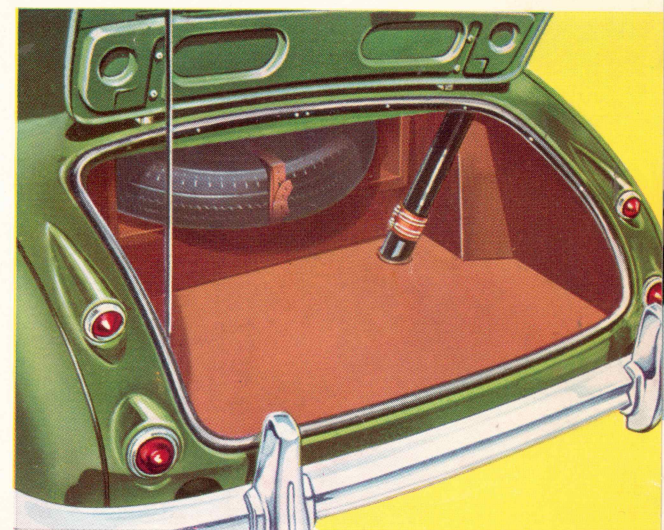
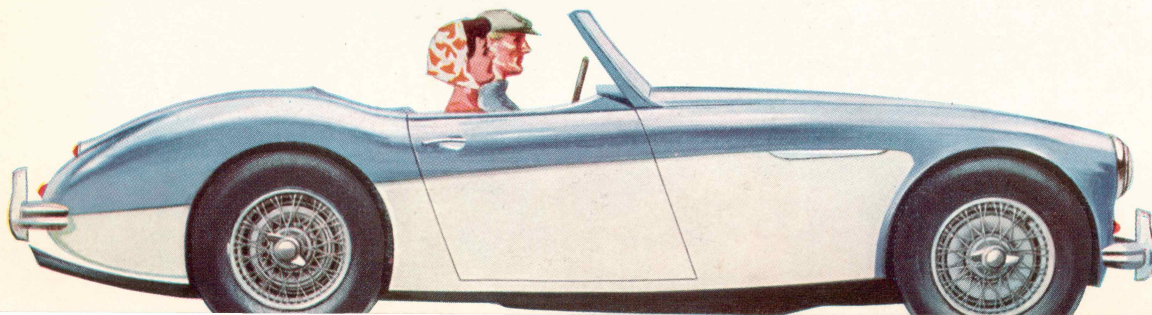

Reservehjulet er anbragt i en speciel kasse i rummet bag sæderne, således at det ikke optager plads i selve bagagerummet, der herved giver usædvanlig god plads til familiens bagage. Lygteudstyret består af kraftige forlygter med pærer med dobbelt glødetråd for nedblænding, blinklys, der foran er kombineret med pakeringslygterne samt bagtil stop- og baglygter. En nummerpladelygte er monteret i den bageste kofanger.



Indstigningen er let, idet de fortil hængslede døre åbner på vid gab og herunder samtidig løftes, så underkanten går rigeligt fri af kantstenene. Sidevinduerne er indsat i aluminiumsrammer, og da de består af en fast og en forskydelig plexiglasrude, kan der altid opnås en passende ventilation.

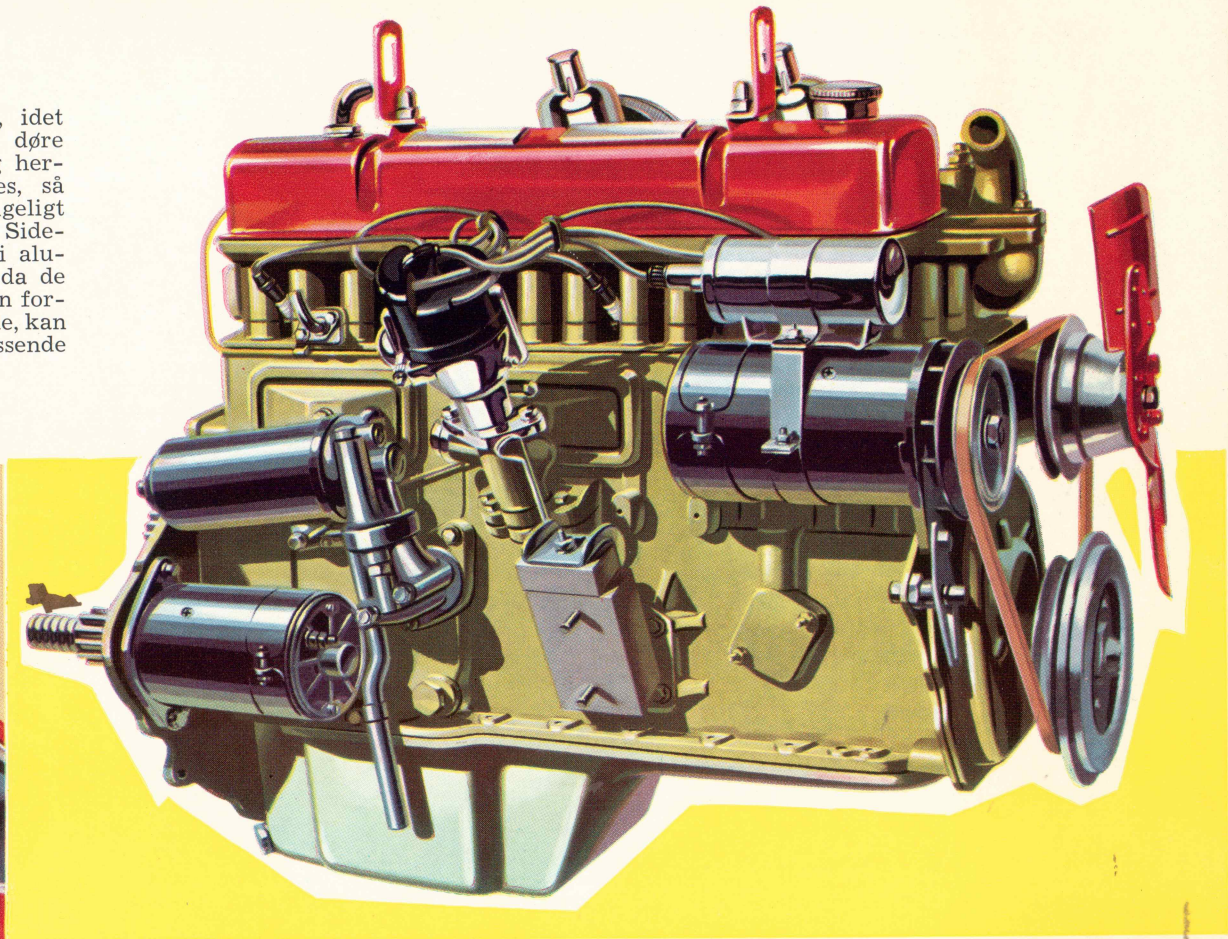
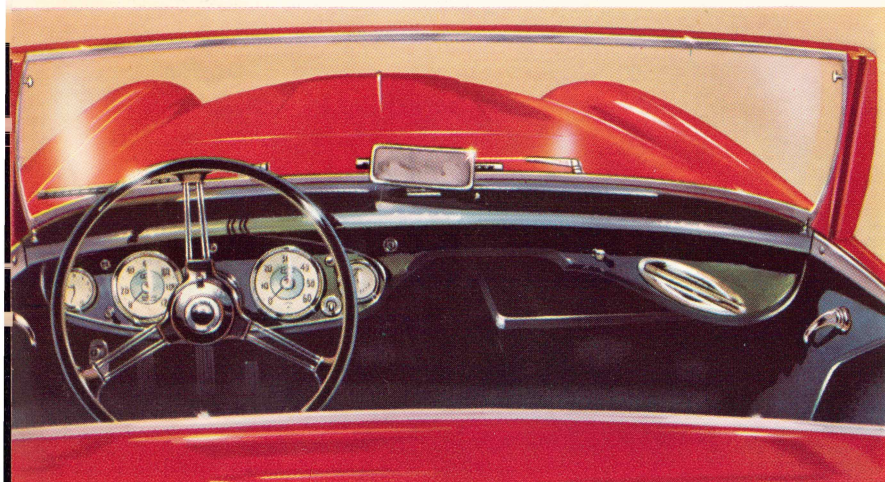

DEN 2,9 LITERS B. M. C. MOTOR

Alle instrumenter i Austin Healey »3000« er let aflæselige, idet de er grupperet i et panel lige foran føreren. I modsat side af det plasticbeklædte instrumentbræt er monteret et håndgreb til brug for forsædepassageren, og under instrumentbrættet findes en fiks pakkehylde. Det brede, buede vindspejl giver glimrende udsyn fremad, og gennem bakspejlet midt for forruden har man altid fuldt overblik over den bagfra kommende trafik. Når vognen leveres med varmeapparat, sidder kontrolknapperne for dette i midten af instrumentbrættet og falder smukt og naturligt ind i billedet.

Drivkraften i Austin Healey »3000« leveres af en robust 6 cylindret topventilet motor på 2910 cm³. Den er udstyret med to HD6 S. U. Semi-faldstrømskarburatorer og har forlængst bevist, at den er i stand til time efter time at holde en hastighed på over 165 km/t. Den udvikler 124 BHK ved 4600 omdr./min. (130 hk ved 4750 o/m), og det er simpelthen en fornøjelse at føle, hvor let og ubesværet den arbejder, selvom der er tale om meget store hastigheder gennem lang tid.

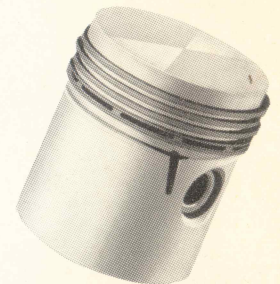

Aluminiumstemplerne har fast skørt og er forsynet med tre kompressionsringe og opslidset oliekontrolring.

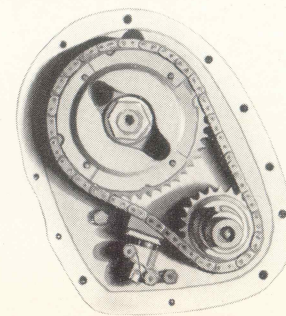

Taktkæden justeres automatisk ved hjælp af en kædestrammer med glidesko.

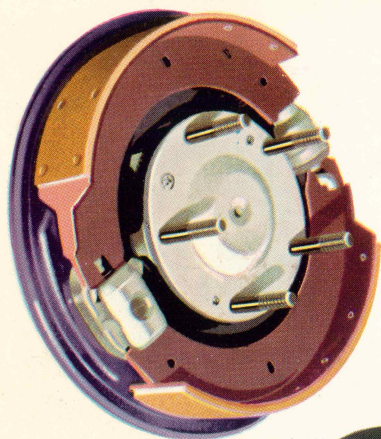

BREMSE

De kraftige hydrauliske tromlebremser på baghjulene og 11¼" (290 mm) skivebremser på forhjulene sikrer sikker og progressiv bremsekraft ved de store hastigheder, som Healey »3000« er i stand til at præstere.

AFFJEDRING

Den robuste uafhængige forhjulsaffjedring kontrolleres af hydrauliske støddæmpere i forbindelse med en krængningsstabilisator. Bagfjedrene er bladfjedre, kontrolleret af hydrauliske støddæmpere og styret i sideværts retning af en Panhard stang.

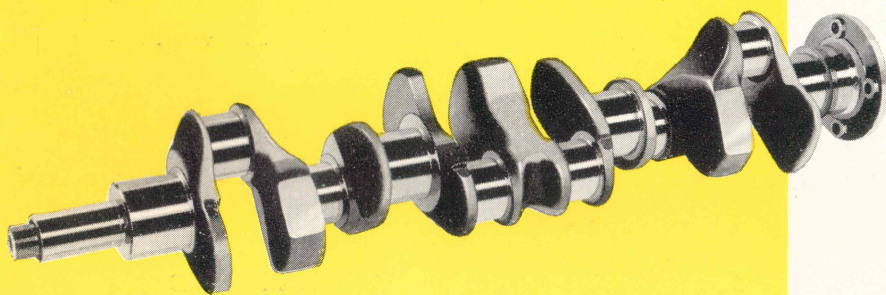
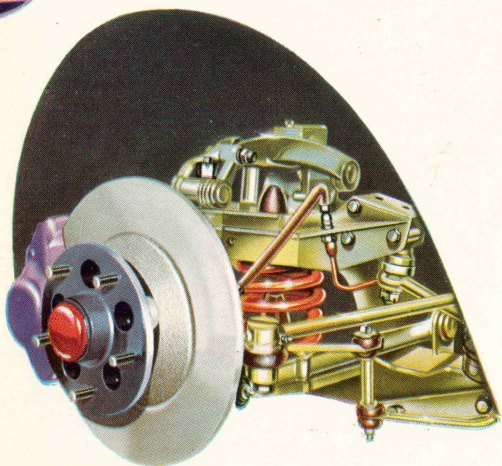

Den robuste fuldstændigt afbalancerede krumtap hviler i 4 hovedlejer og er i forenden forsynet med en svingningsdæmper, som fuldstændigt eliminerer alle vibrationer ved de høje omdrejningstal.

TRANSMISSION

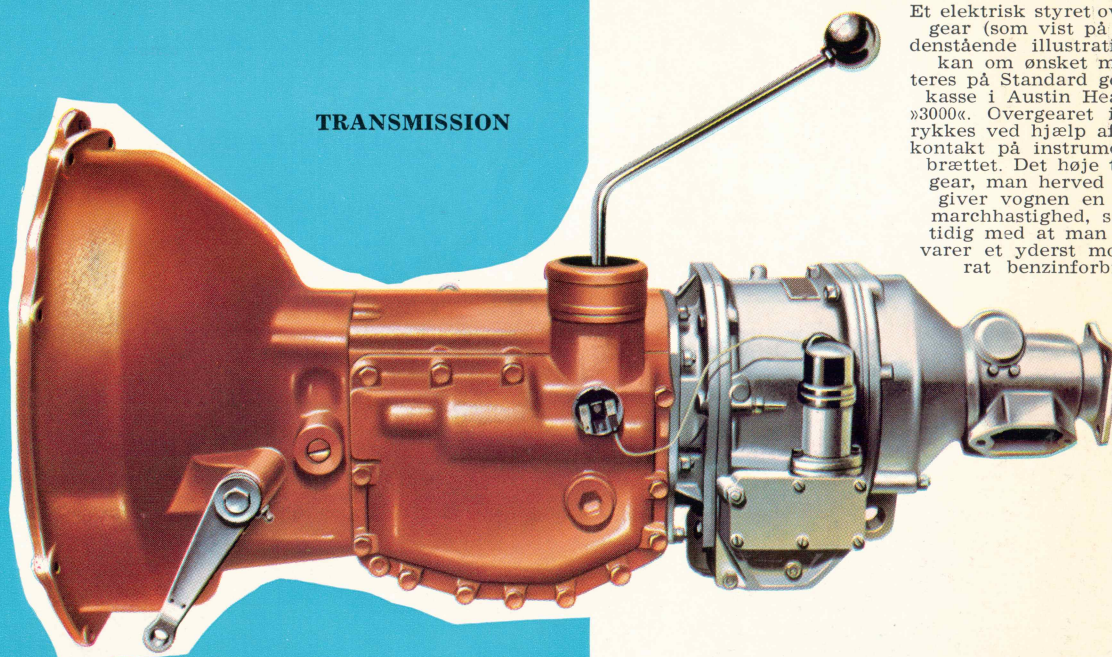

Såvel den 2 sædede som den 4 sædede Healey »3000« er som Standard forsynet med en 4 trins gearkasse med synkronisering for 2., 3. og 4. gear. Alle komponenter har været underkastet de hårdeste prøver, før deres anvendelse i gearkassen for at sikre absolut driftssikkerhed. Kraften overføres til den trekvart-flydende hypoide bagaksel gennem åben kardanaksel med kardanled med nålelejer.

EKSTRAUDSTYR MOD MERPRIS

Austin Healey »3000« kan mod merpris leveres med en lang række af ekstraudstyr eller alternativt udstyr.

En aftagelig hard-top kan på et øjeblik forandre den åbne Healey »3000« til en lukket sportsvogn med dennes bekvemmeligheder.

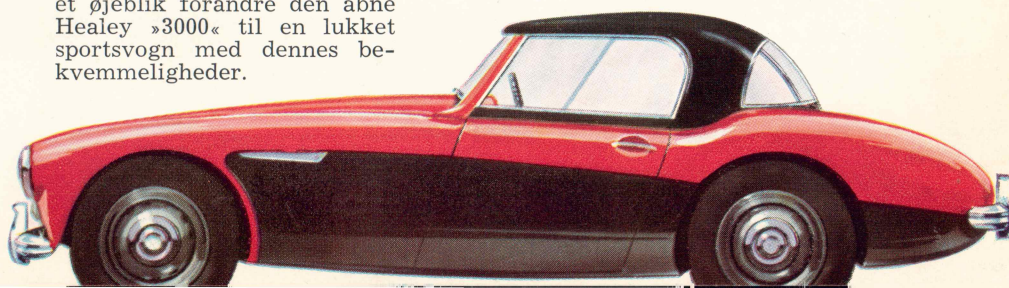

OVERGEAR

Et elektrisk styret overgear (som vist på nedenstående illustration) kan om ønsket monteres på Standard gearkasse i Austin Healey »3000«. Overgearet indrykkes ved hjælp af en kontakt på instrumentbrættet. Det høje topgear, man herved får, giver vognen en høj marchhastighed, samtidig med at man bevarer et yderst moderat benzinforgbrug.



VARMEAPPARAT

Om ønsket kan vognen udstyres med varmeapparat, hvis reguleringsknapper er vist ovenstående.

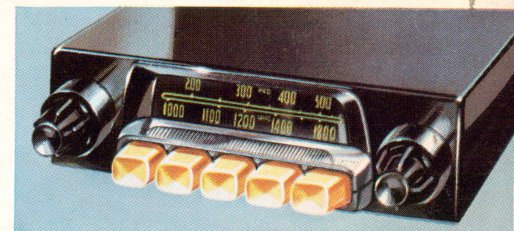

Skulle De ønske musik, leverer vi Dem mod merpris vognen med radio.

SPECIFIKATION

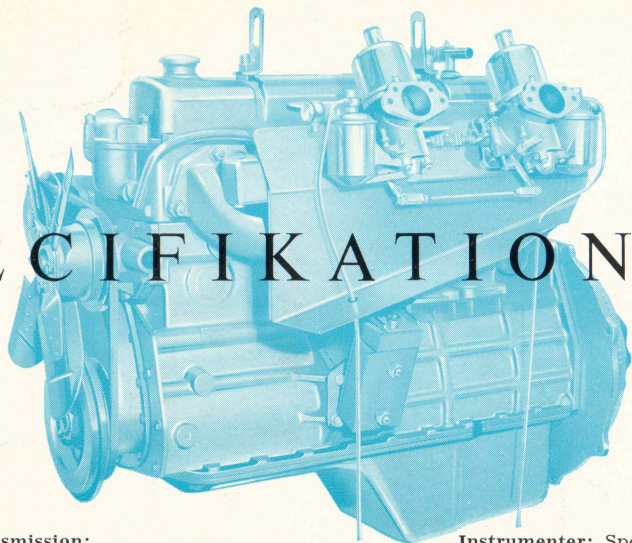

CHASSIS: Transmission:

Kobling: Tør, enkeltpladekobling, 10" (250 mm) i diameter.
Gearkasse: Udvekslingsforhold: Baggear: 3,78:1, 1. gear: 2,93:1, 2. gear: 2,053:1, 3. gear: 1,309:1 og 4. gear 1,00:1. Oliekapacitet ca. 2,25 liter. Bundgearstang.

Kardanaksel: Åben med kardanled med nålelejer
Bagaksel: Udvekslingsforhold med overgear: 3,91:1 (11/43). Oliekapacitet ca. 1,7 liter.

Kørehastigheder ved 1000 omdr./min.: 1. gear: 11,5 km/t, 2. gear: 16,4 km/t, 3. gear: 25,8 km/t og 4. gear: 33,7 km/t.
Transmission med overgear:

Kobling: Tør, enkeltpladekobling, 10" (250 mm) i diameter.
Gearkasse: Udvekslingsforhold: Baggear: 3,78:1, 1. gear: 2,93:1, 2. gear: 2,053:1, 3. gear: 1,309:1, overgear for 3. gear: 1,076:1, 4. gear: 1,00:1 og overgear for 4. gear: 0,822:1. Gearskiftning ved kort bundgearstang. Oliekapacitet, inklusive overgear: ca. 3,00 liter.

Kardanaksel: Åben med kardanled med nålelejer.
Bagaksel: Udvekslingsforhold med overgear: 3,91:1 (11/43). Oliekapacitet ca. 1,7 liter.

Kørehastigheder ved 1000 omdr./min.: 1. gear: 10,4 km/t, 2. gear: 14,9 km/t, 3. gear: 23,3 km/t, overgear for 3. gear: 28,5 km/t, 4. gear: 30,5 km/t og overgear for 4. gear: 37,2 km/t.

Styretøj: Snekke og taparm. Udveksling: 14:1. Rat: tre fjedrende egre, diameter 17" (430 mm).

Affjedring: Foraksel: Uafhængig affjedring med korte og lange triangellarme i forbindelse med skruefjedre og hydrauliske støddæmpere med krængningsstabilisator. Bagaksel: Halvelliptiske bladfjedre med hydrauliske støddæmpere af vægtarmstypen og Panhard stang.

Bremser: Girling hydrauliske. 11¼" (290 mm) skivebremser på forhjulene og 11" x 2¼" tromlebremser på baghjulene.
Hjul og gummi: 15" x 4J ventilerede stålpladehjul med 5 hjulbolte. Dæk: 5,90 — 15 Road Speed.

Elektrisk udstyr: 12 volts batteri (i den 2 sædede to 6 volts batterier) med en kapacitet på 50 ampt. ved 10 timers afladning (57 ampt. ved 20 timers afladning). Nedblænding af forlygterne ved fodbetjent nedblændingskontakt. Kombinerede parkerings- og blinklys foran, og kombinerede stop- og baglygter og blinklys bagtil. Indirekte instrumentbelysning, dobbelttonet horn og dobbelte vinduesviskere.

Motor: Slagvolumen 2912 cm³. Boring 83,36 mm, slaglængde 89 mm, 124 BHK ved 4600 o/m (netto) 130 BHK ved 4750 o/m; største drejningsmoment 24,2 kgm ved 3000 o/m, kompressionsforhold 9,03:1.

Cylindre: 6 cylindre støbt i eet med krumtaphuset.

Topstykke: Aftageligt støbejernstopstykke med separat aluminiumsstøbt indsugningsmanifold med seks porte. Todelt udstødningsmanifold af støbejern forsynet med to afgangsrør.

Krumtap: Sænksmedet og lejret i 4 hovedlejer med løse stålplader med hvidtmetall.

Plejlstænger: Sænksmedet med løse plejlstangsejlepander med hvidtmetall.

Stempler: Aluminiumslegerede stempler med fast skørt og flad top med tinbelægning. Stemplerne forsynet med tre kompressionsringe og en opslidest oliekontrolring.

Knastaksel: Af sænksmedet stål og understøttet i fire lejer med løse stålplader med hvidtmetall. Knasterne af patenteret konstruktion for lydløs og rolig gang. Knastakslen trækkes fra krumtappen ved hjælp af en tryksmurt duplex rullekæde, og en automatisk kædestrammer sørger for, at kæden altid er stram.

Ventiler: Topventiler aktiveret af stødstænger og konstrueret for lydløs gang. Ventilene forsynet med olietætningssring. Udstødningsventilerne fremstillet af KE 965 stål.

Smøring: Olien ledes under tryk til alle hovedlejer, plejlstangsejler, knastakslejer og ventilføfere, ligesom også taktkæden og ventilvippemekanismen er tryksmurt. Plejlstængerne er forsynet med dysehuller, som har til opgave at forsyne cylindervæggene med olie under start. Olietilførslen til såvel hoved- som plejlstangsejler sker ved en patenteret konstruktion, som sikrer lang levetid for krumtappen. Et gennemstrømningsfilter med udskifteligt element er monteret. Oliekapaciteten er ca. 6,8 liter.

Køling: Termostatreguleret cirkulation ved hjælp af centrifugalpumpe med 4-bladet ventilator. Vandet presses gennem cylinderblokken og herfra til passende passager omkring ventilstyr og tændrør. Kølesystemets kapacitet er ca. 11,37 liter.

Tændingsanlæg: Spole og 12 volts batteri samt strømfordeler med centrifugal- og vacuumregulering.

Brændstoffsystem: En elektrisk benzinpumpe fører benzinen fra tanken bag i vognen til to HD6 S. U. semi-faldstrømskarburatorer forsynet med »pandekage« luftfiltre. Stophane monteret på benzintanken. Tankens kapacitet 55 liter.

Instrumenter: Speedometer med triptæller. Omdrejningstæller. Benzinur. Kombineret fjerntermometer og smøreoliemanometer. Røde kontrollamper for dynamoladning og højt lys i forlygterne. Grøn kontrollampe for blinklys. I instrumentbrættet desuden kontakter for starter, lys, vinduesviskere (samt for varmeapparat og overgear, hvis dette er monteret) og knap for vinduesvaskeanlæg. Kontakt for instrumentbelysning på underkanten af instrumentbrættet. Vinduesvaskeanlæg.

Ekstraudstyr mod pris: Radio. Hard top, varmeapparat, elektrisk betjent overgear. 15" x 4J trådhjul med vingemøtrikker.

Hoveddimensioner: Akselafstand: 2,336 m, største længde: 4,00 m Største højde (med kaleche): 1,244 m. Største højde (uden kaleche): 1,168 m. Største bredde: 1,536 m. Højde over forbræt: 0,914 m. Fri højde over jord: 0,114 m. Sporvidde, for, ved jord: 1,233 m. Sporvidde, bag: 1,270 m. Vendediameter: 19,668 m.

Egenvægt, komplet med værktøj, reservehjul, standard stålpladehjul, men uden brændstof: 2 sædet 1080 kg — 4 sædet 1077 kg. Med værktøj, reservehjul, overgear og trådhjul, men uden brændstof: 2 sædet 1092 kg — 4 sædet 1085 kg.

Karosseri: 2 eller 4 sædet, 2 dørs åben sportsvogn, som ved hjælp af kaleche eller hard top kan omdannes til lukket vogn. Stål/aluminiumskonstruktion. Motorhjælmen, der er forsynet med forkromet luftindtag for ekstra motorkøling, er hængslet i bagkanten og kan fastholdes i åben stilling ved hjælp af en støttestang; Motorhjælmen åbnes indefra. Brede bagud åbnende døre med udvendige

håndtag og indvendigt udstyret med stor åben lomme. Fast buet vindspejl med lagdelt glas og dobbelte vinduesviskere. Den sammenfoldelige kaleche af plasticlærred er forsynet med stor plexiglasrude og kan tilligemed kalechestiverne fjernes fuldstændigt. Et overtræk, der i lukket stand dækker begge sæder, kan åbnes i den ene side for føreren alene. I bagagerummet bagi, der har aflåselig klap og indvendigt er beklædt med plasticfilt, findes reservehjulet. På den 2 sædede model er det anbragt i en speciel kasse over bagakslen, medens det på den 4 sædede model er fastgjort i bunden af bagagerummet. Kofangere for og bag med kofangerhorn. Dobbelt reflexglas bagpå. Indstillelige enkeltsejler foran, hvis ryglæn kan klappes frem for at give lettere adgang til rummet bagved. Batterierne er anbragt i en speciel kasse under reservehjulet på den 2 sædede model og i bagagerummet på den 4 sædede model. En hovedafbryder for det elektriske system kan kun betjenes indefra bagagerummet. Alle instrumenter grupperet i førersiden, håndtag i passagersiden. Indvendigt bakspejl og beklædt skumgummi-stødpude på overkanten af instrumentbrættet. Pakkehylde under instrumentbrættet. Indbygget askebæger i midten af kardantunnelen. Instrumentbrættet beklædt med plasticlærred. Tæppe over hele gulvet. Sæderne betrukket med ægte skind på slidfladerne. Mellem forstolene blødt polstret armlæn, på oversiden betrukket med skind på siderne med plasticlærred. Aftagelige sidevinduer med aluminiumsrammer forsynet med en fast og en forskydelig plexiglasrude. Maling i een eller to farver.

NB. Ret til ændringer i specifikationerne uden varsel forbeholdes.

THE AUSTIN MOTOR COMPANY LIMITED

Longbridge

Birmingham

AUSTIN MOTOR EXPORT CORPORATION LIMITED

Longbridge

Birmingham

England

Generalrepræsentant:

DE FORENEDE AUTOMOBILFABRIKER A/S, ODENSE