

**AUSTIN A60** *Cambridge*





# Cambridge

## „Vi skal ha' en dag ud af det i vores nye AUSTIN!”

Den familie kan sagtens. Det kan ikke undgås, at de er genstand for naboernes misundelige blikke, når de kommer kørende i deres nye Cambridge.

Og det kan heller ikke undgås, at de får en dejlig dag ud af det i en vogn, der byder på en så høj grad af komfort som Cambridge.

Som den fjerde i rækken af Cambridge'r indeholder den alt det, der gør bilen til menneskets bedste ven efter hunden.

Kør f. eks. en tur om natten i en A60 Cambridge. Vejen ligger badet i lys foran Dem. Selv i den tætteste tåge ses blinklysene tydeligt af forankørende, bagvedkørende eller af trafikanter, som befinder sig på siden af Dem.

Skønt det er vanskeligt at konstruere vinduesviskere til stærkt buede vindspejl, holder Cambridge'ns viskere sammen med vinduesvaskeren forruden ren under alle forhold — et let tryk på kontakten, og de parkerer automatisk ved vindspejlets underkant, uden at De behøver tage øjnene fra vejbanen.

Med hjul, der er anbragt længere ude i vognens hjørner end nogensinde før, med krængningsstabilisator for og bag og med sin fornemme affjedring har A60 Cambridge en vejbeliagenhed, der i sandhed lever op til den nykonstruerede 64 hk. motor.

Austin Cambridge er en fin vogn — Austin A60 er den fineste Cambridge!

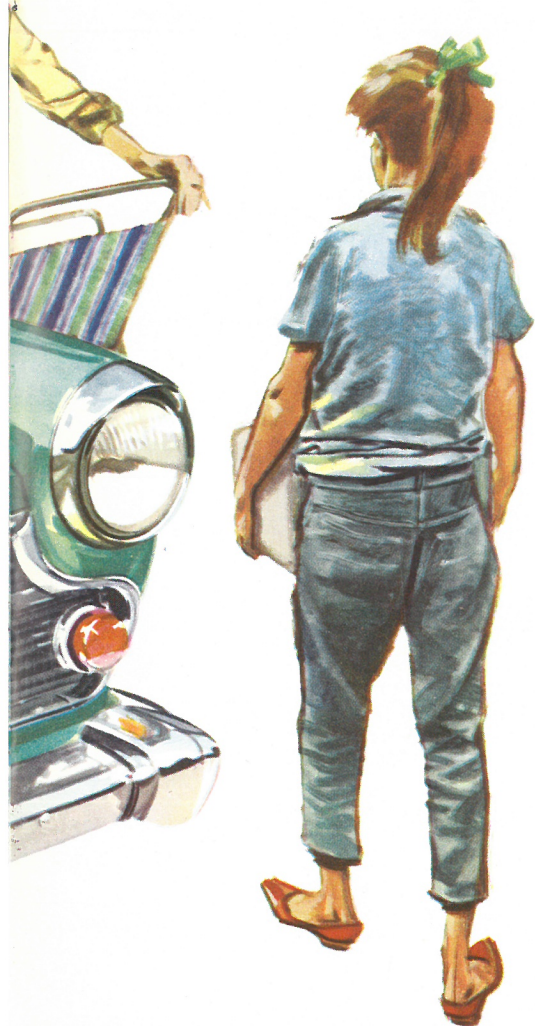

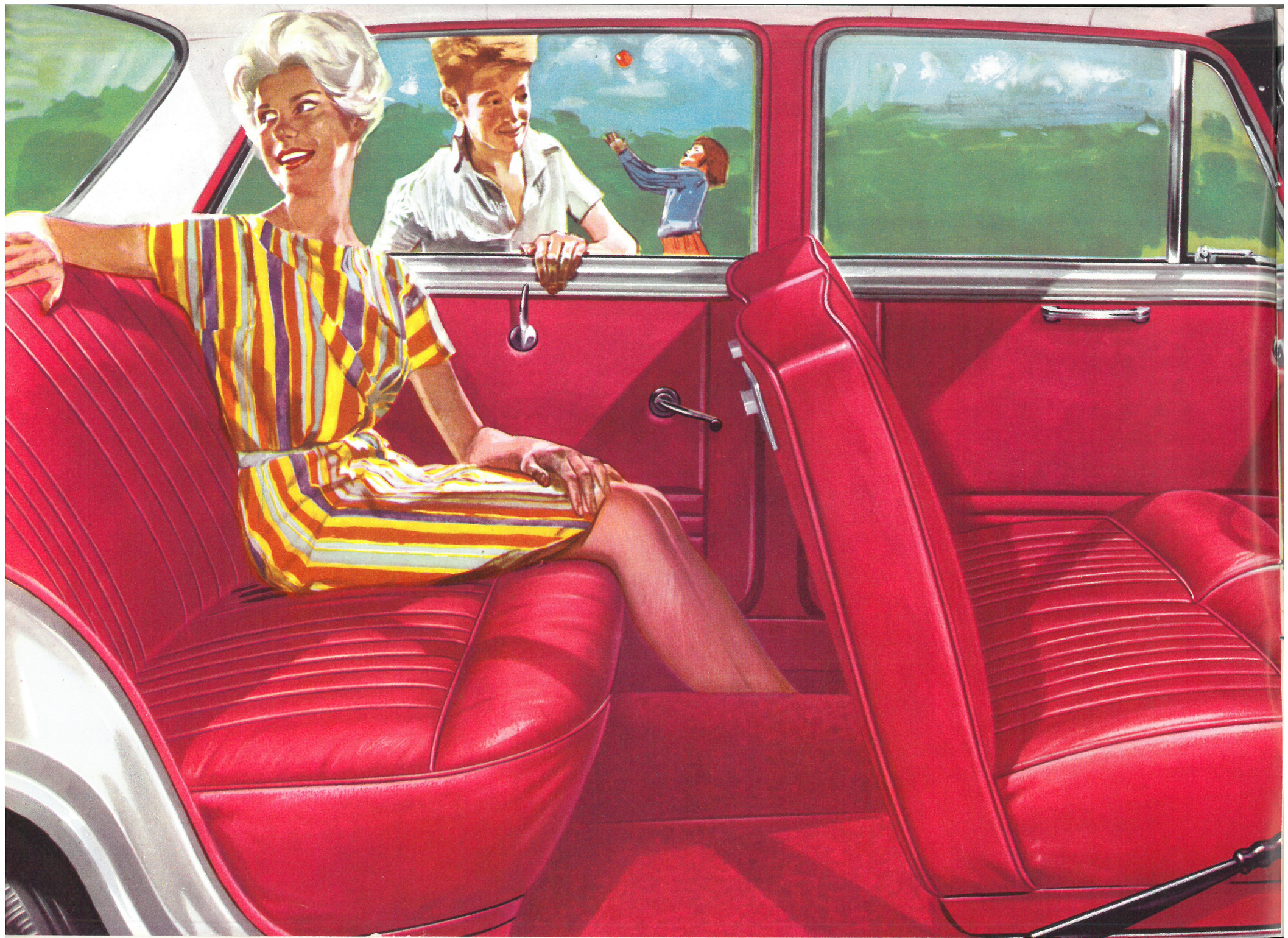



**Der er naturligvis beslag til sikkerhedsseler i den nye A60 Cambridge.**

**Det er der forresten i alle Austins vogne...**

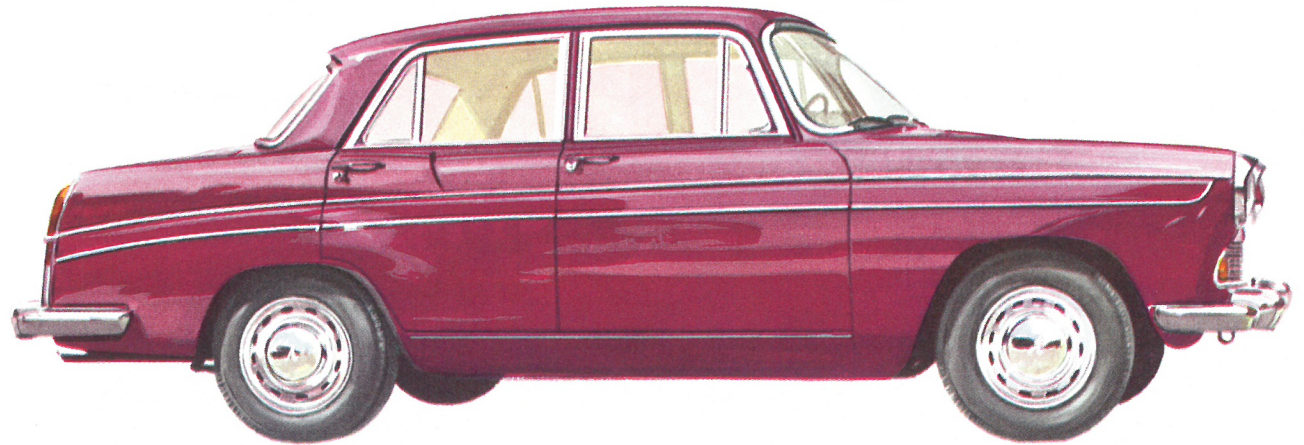

## **„Her er plads til hele familien og al bagagen”**

Når De sætter Dem ind i den nye Austin A60 Cambridge, bemærker De straks, hvor det smukke, gedigne interiør er tilpasset vognens elegante ydre.

Større akselafstand har givet Cambridge'n endnu bedre køreegenskaber, og komforten er nu helt enestående i prisklassen. Bagagerummet ligefrem sluger hele feriebagagen, og bagsædet rummer tre voksne selv på længere ture.

Forsæderne, der lader sig indstille enkeltvis, er skumgummipolstrede, og kørestillingen er anatomisk rigtig. Det er muligt - og iøvrigt klogt - at montere sikkerhedsseler til forsæderne, idet beslagene er standardudstyr. Originale, godkendte sikkerhedsseler lader sig installere på et øjeblik, og Austin-forhandleren har dem. Sædernes slidflader er betrukket med ægte læder, mens dørbeklædningerne er udført i slidstærkt, afvaskeligt plastik. For at undgå reflekser i vindspejlet er instrumentbordets overside betrukket med sort, lyssugende plastik, og overkanten er polstret. Alle døre er forsynet med vipperuder for trækfri ventilation. Med friskluftvarmeanlægget i funktion kan man hurtigt få vognens interiør varmet op og alle ruder dugfri ved at åbne vipperuden i en af bagdørene, så varmen ligefrem suges om til bagsædet og de bageste sideruder. Bagdørene er forsynet med armlæn af hensyn til passagerernes komfort, mens fordørene er holdt glatte for ikke at mindske førerens bevægelsesfrihed. En lampe anbragt over dørstolpen sørger for den indvendige belysning. Den tænder desuden automatisk, når en af fordørene åbnes.

For at afrunde billedet af derne klassens mest luksuøse vogn må det lige indskydes, at gulvet er dækket af tæpper af en kvalitet, som ingen behøver skamme sig over at have i sin stue.... Der er gjort brug af lyd- og varmeisolerende filt i vid udstrækning, således også under gulvtæpperne.

# Cambridge

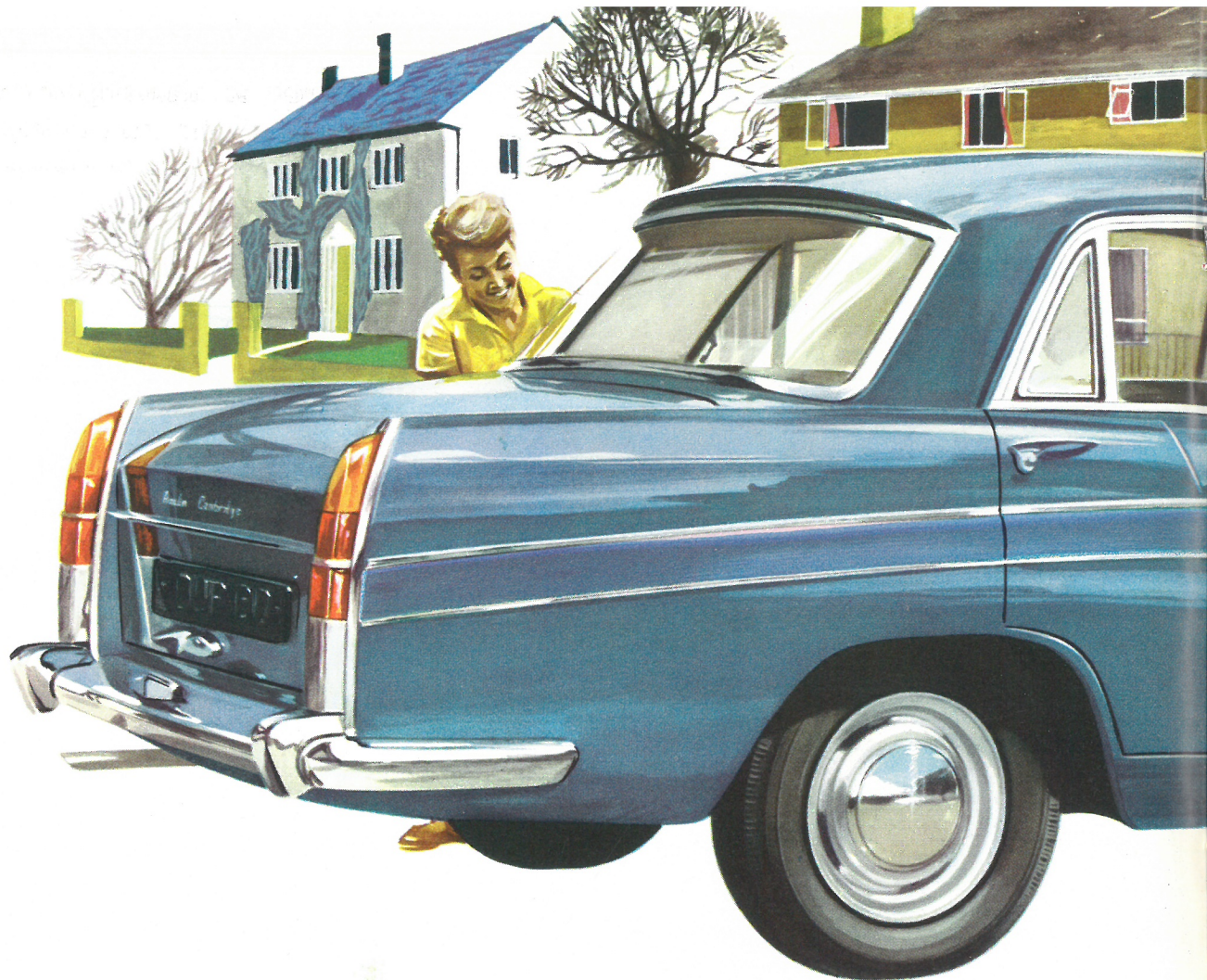

Ja, sandelig — det er jo den nye Cambridge! Den nyeste og bedste i en lang række af strålende Austin mellemklasse-vogne. Slank og moderne — og med en indretning, der siger spar-to til, hvad man er vant til i denne prisklasse. En rigtig familievogn — det kan man sige om den rummelige 5-personers A60 Cambridge med det store ferie-bagagerum. Den har som standard-udstyr det, man plejer at betale ekstra for i andre biler. Og hvis De vil udnytte pladsen foran fuldt ud, kan den leveres med ratgear i stedet for sportsgearstangen i gulvet — uden ekstra betaling. Eller med helautomatisk gearskift, men det koster naturligvis ekstra.



## *Se hvad vi har fået...*

Cambridge har altid haft ord for at være en sikker vogn på vejen, og i den retning er den nye A60 simpelthen en éner. Dens motor på 1622 ccm. er bygget til hurtig kørsel på de lange stræk, og i bytrafikken trækker den så blødt og smidigt som en 6-cylindret. Krængningsstabilisator for og bag og dobbeltvirkende hydrauliske støddæmpere sikrer en fast kontakt med vejbanen under alle kørselsforhold. Alle vinduer er forsynet med sikkerhedsglas, der er beslag til sikkerhedsseler, og kofangerne når godt om på siden af vognen. Og ikke nok med at Cambridge er en sikker vogn — De kan altid stole på en Austin....



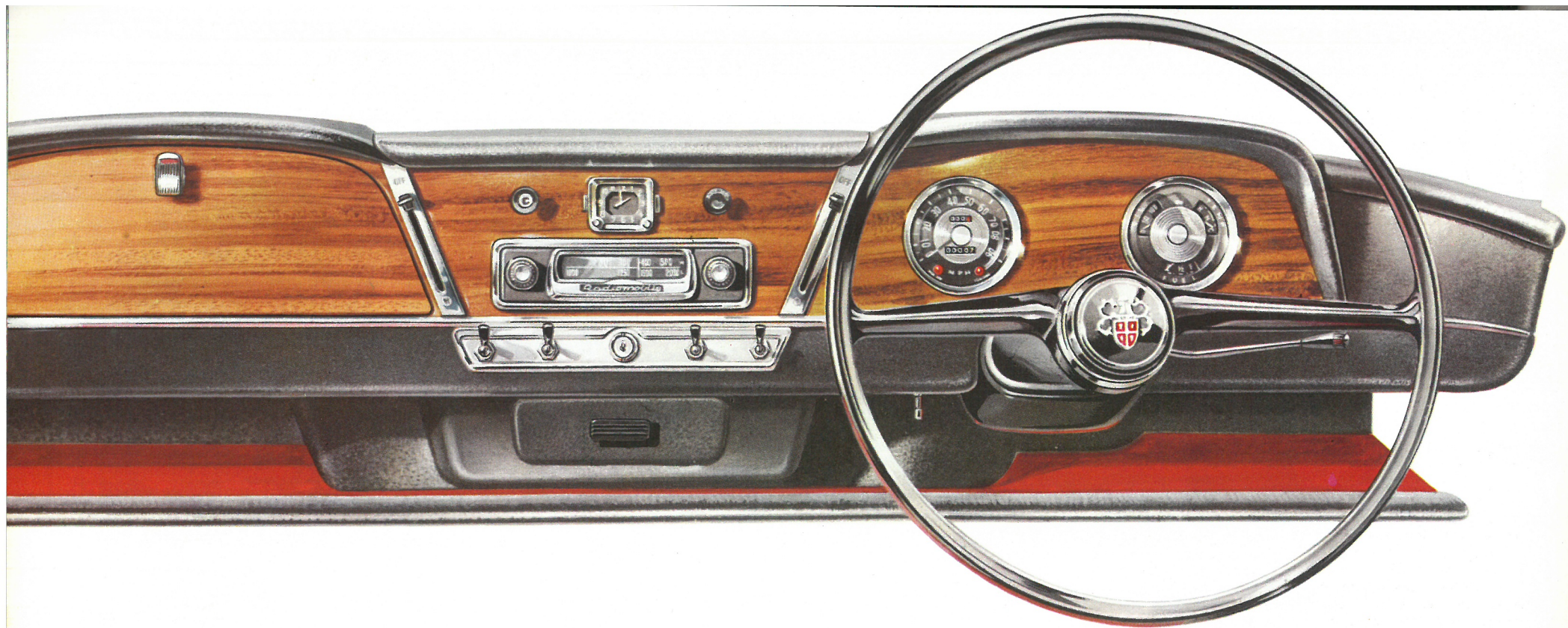

## Nyt instrumentbord - dejligt at skue, dejlig let at overskue!

Sæt Dem ind bag rattet i den nye Cambridge, og De vil indrømme, at skønnere instrumentbord har De aldrig set! Der er afsat plads til et elektrisk ur og en radio, der indgår som en del af helheden. Begge dele er originalt tilbehør, og der er plads til radioens højttaler i instrumentbordets overside. Overkanten af instrumentbordet er polstret og oversiden beklædt med sort plastik. Den stærkt skrånende forrude virker som forstærker for højttaleren, så alle i vognen tydeligt kan høre radio. De har nøje kontrol med alle de vigtigste funktioner i Cambridge'ns motor takket være instrumenterne, som er samlet i to ure ret foran føreren, og kontrolknapper og kontakter ligger inden for rækkevidde. Ud for passageren er det aflukkede handskerum og under instrumentbordet en rummelig pakkehylde. Et stort askebæger er anbragt centralt under instrumentbordet.

NB Cambridge'n er nu monteret med et elektrisk ur som standardudstyr.

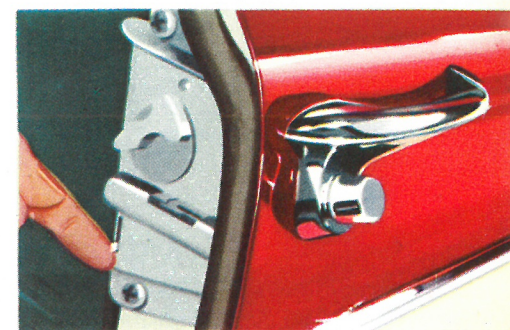

## Dørlåsene

Alle døre er forsynet med håndtag af tryknap-typen foruden de særlige børnesikringslåse, som ikke kan nås af piffingre og bevirker at døren kun kan åbnes udefra.

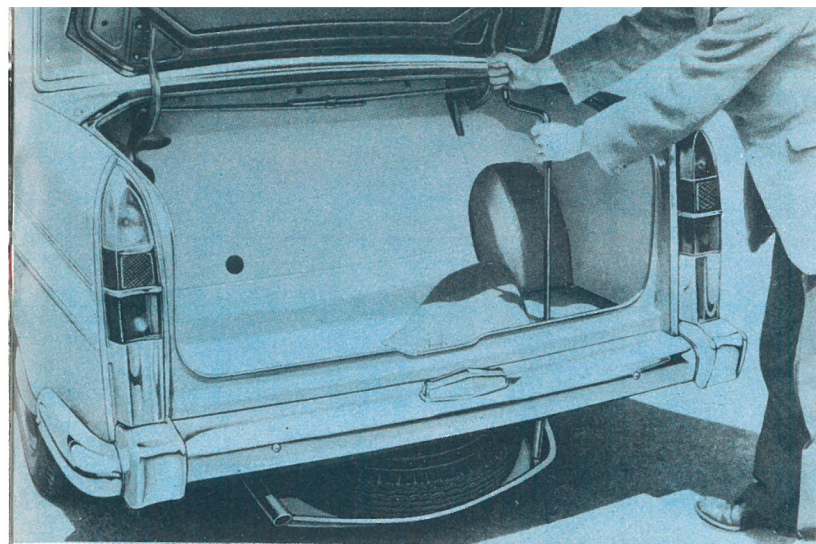

## Bagagerummet

Det regulære bagagerum rummer ikke mindre end 0,54 m<sup>3</sup> bagage, og læsehøjden er lav. Det har aflåselig, afbalanceret klap, som selv i åben stand yder beskyttelse for bagagen i regnvej — regnvandet løber nemlig fra klappen ned i rillerne og kommer ikke ned i selve rummet. Nummerpladelyset oplyser det åbne bagagerum. Reserverhjulet ligger i et rum under bagagerummet og sænkes ned ved hjælp af startsvinget.

NB. Bagagerummet oplyses nu endvidere af en indvendig monteret lampe.

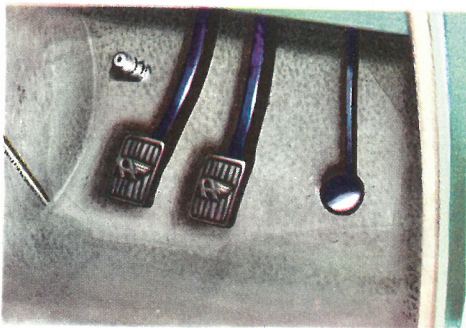

## De hængende pedaler

De hængende pedaler til betjening af den hydrauliske kobling, de hydrauliske bremses og speederen er alle anbragt bekvemt — og på en sådan måde, at der aldrig vil opstå træk herfra.

## Et rigt farveudvalg

Nedenstående liste er farvekombinationer for A60 Cambridge. Uden ekstra betaling kan tofarvet lakering leveres. Denne udføres mellem de to forromede sider og i en passende kontrastfarve.

### Tofarvet

Snowberry hvid/Embassy Maroon m. kardinalrødt, nøddefarvet eller cumulusgråt indtræk.

Farinagrå/Snowberry hvid m. kardinalrødt, nøddefarvet el. cumulusgråt indtræk. Grampiangrå/cumulusgrå med kardinalrødt eller cumulusgråt indtræk.

Cumulusgrå/Snowberry hvid m. kardinalrødt, nøddefarvet el. cumulusgråt indtræk.

Bermudablå/Snowberry hvid med horisontblåt indtræk.

Persianblå/Snowberry hvid m. horisontblåt indtræk.

Sort/Farinagrå med satinbeige eller kardinalrødt indtræk.

Embassy Maroon/sort m. satinbeige indtr. Ensfarvet

Snowberry hvid med kardinalrødt, nøddefarvet eller cumulusgråt indtræk.

Farinagrå med kardinalrødt, nøddefarvet eller cumulusgråt indtræk.

Grampiangrå med kardinalrødt eller cumulusgråt indtræk.

Cumulusgrå med kardinalrødt, nøddefarvet eller cumulusgråt indtræk.

Bermudablå med horisontblåt indtræk.

Persianblå med horisontblåt indtræk.

Sort m. satinbeige el. kardinalrødt indtr.

Embassy Maroon m. satinbeige indtræk.

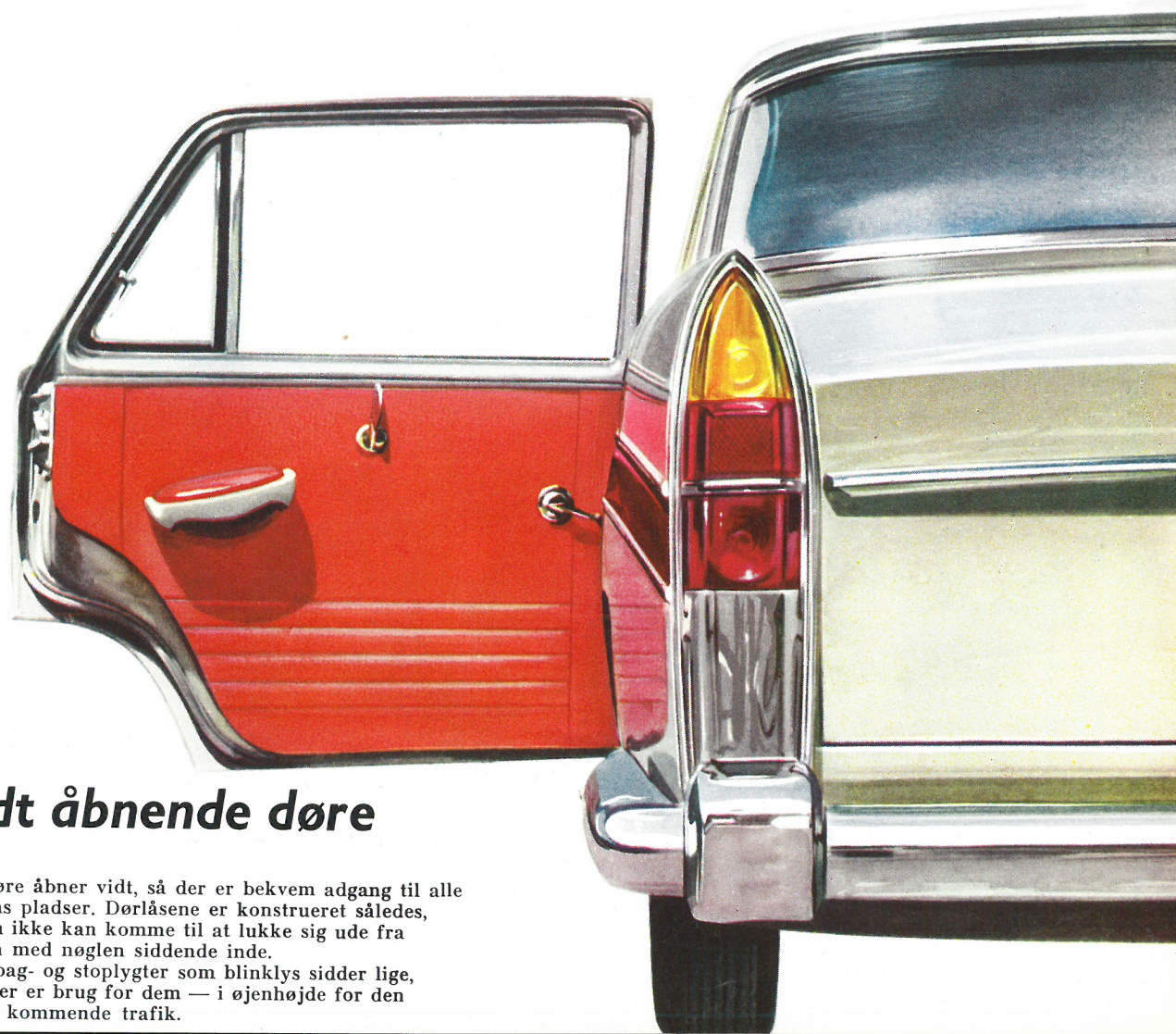

## Vidt åbnende døre

Alle døre åbner vidt, så der er bekvem adgang til alle vognens pladser. Dørlåsene er konstrueret således, at man ikke kan komme til at lukke sig ude fra vognen med nøglen siddende inde. Såvel bag- og stoplygter som blinklys sidder lige, hvor der er brug for dem — i øjenhøjde for den bagfra kommende trafik.

# Variationsmuligheder

For at tilfredsstille verdensmarkedets behov kan følgende variationer fra standardspecifikationen leveres til eksport uden ekstra omkostninger:

Højre- eller venstre styring; miles- eller kilometer speedometer; lygte- og blinklysdstyr efter importørens bestemmelser; firebladet ventilator for tropisk klima; udelte forsæde af sofatypen; ratgear.



Ekstra udstyr mod betaling: Radio, automatisk gearkasse, lamelleret vindspejl, Heavy-Duty

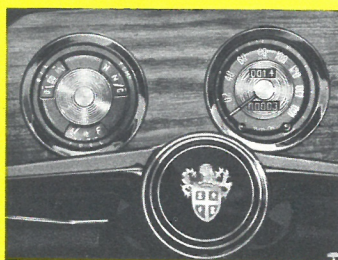

dæk, hvide dæksider og gummimåtter foran i stedet for tæppe.

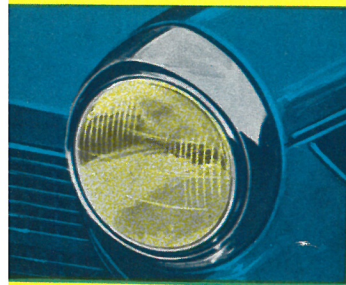

Her har De den tænkende BW35 gearkasse. Hver lille del er monteret under de rene tænkelige forhold. Denne automatiske gearkasse er et af de største fremskridt inden for moderne automobilkonstruktion, idet den ikke vejer mere end en normal gearkasse!

Kun to pedaler — det er alt, hvad der skal til for at kontrollere A60 Cambridge Automatic. Man kører med speederen og standser med bremsepedalen, det er det hele....

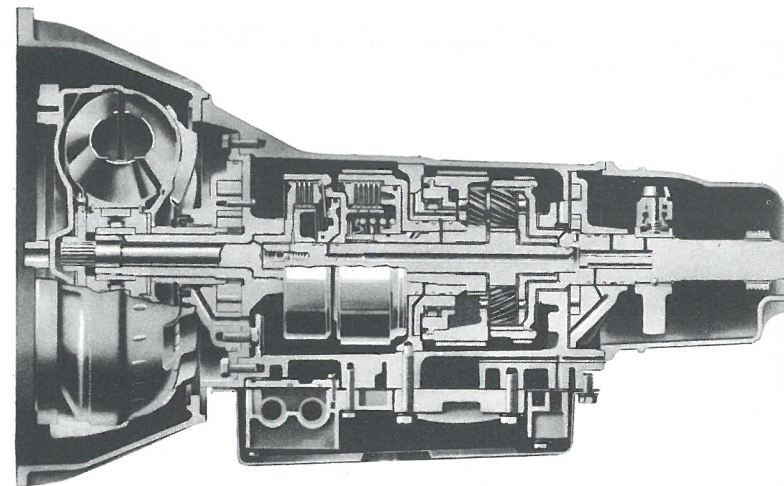
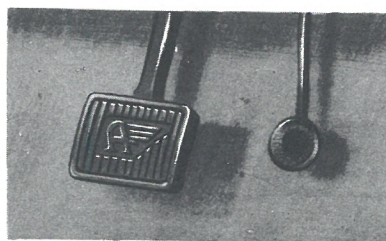

## De skulle prøve at køre med automatgear - sådan kører man bil i 60'erne!

Borg Warner BW35 er konstrueret med henblik på vogne i den populære 1,5-literklasse, og den er utvivlsomt den sikreste og enkleste gearkasse at betjene, som nogensinde er fremstillet. Den er resultatet af års arbejde med de teoretiske og praktiske gearkasseproblemer, som vor tids automobilkonstruktører er stillet overfor, og den betegner den hidtil mest helstøbte løsning på opgaven: den gearløse bil.

BW35 er den eneste automatiske gearkasse til mellemklasse-vogne, som på sin trinvælger har en »Park«-stilling. Det er muligt at skubbe en vogn udstyret med BW35 i gang — som f. eks. i tilfælde af et afladet batteri. Det er en af de væsentligste indvendinger mod automatgear, som her er gjort til skamme....

Man kan øjeblikkelig opnå motorens fulde bremsekraft, hvor den er fornøden, ved blot at flytte trinvælgeren, men uden at røre denne kan man køre helt ned til ca. 25 km./t. i et benzinbesparende højt udvekslingsforhold. Hvis De ønsker kraftig acceleration, eller hvis De vil hurtigt op ad en stejl bakke, kan De sætte trinvælgeren således, at vognen ikke automatisk skifter op i et højere gear. Hvis hastigheden falder til under 20 km./t., skiftes automatisk til lavt gear.

Ved hurtige overhalinger trykker De blot speederen i bund, så skifter gearkassen af sig selv til overhalingsgear, og De kommer forbi på den hurtigst mulige tid.

Jo, automatgear er en sikker og nem form for bilkørsel. Prøv den selv - den er slet ikke kedelig!

# Større motor - flere kræfter

Tryk på spederen i A60 Cambridge. Ja, den er stærk, den nye Austin »B«-motor, som nu er på 1,6 liter. Med et kompressionsforhold på 8,3:1 yder den ved 4500 omdr./min. 62 hk. DIN eller 64 hk. SAE. Den kan også leveres med kompressionsforholdet 7,2:1, hvorved effekten naturligvis bliver lidt mindre.

## Automatisk gearkasse

Man skifter ikke gear i ordets normale forstand med Borg Warner automatgear af type BW35, der nu kan fås som ekstraudstyr i Cambridge.

De skal bare flytte på trinvælgeren ved rattet, så tænker gearkassen for Dem. Indikatoren holder Dem hele tiden underrettet om, hvilket »trin« vognen befinder sig i.

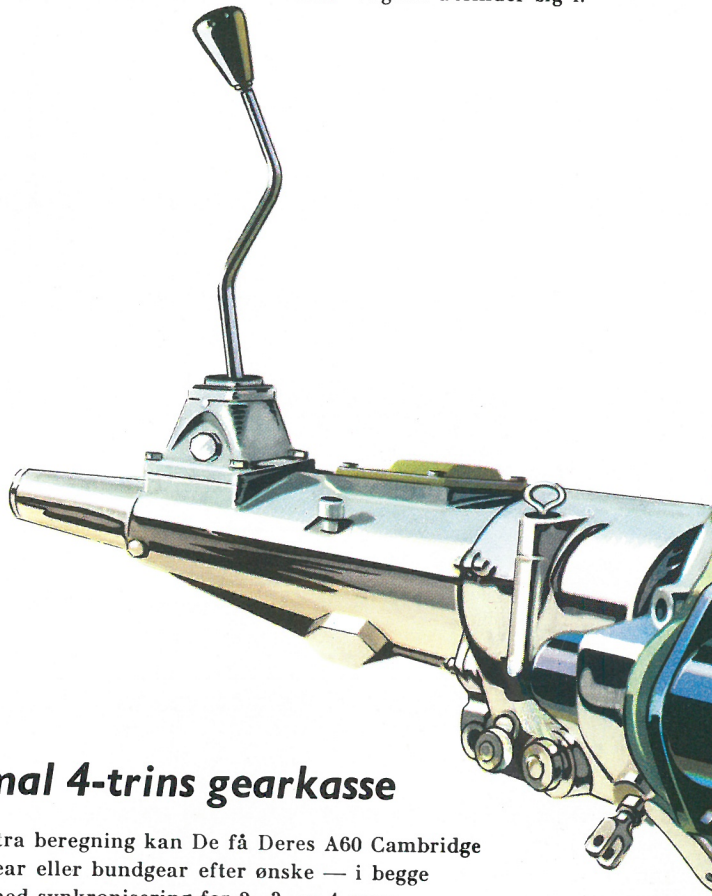
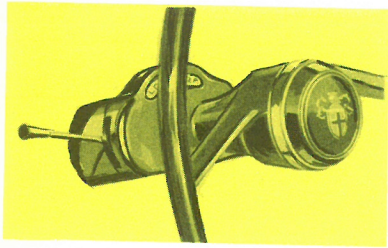

## Normal 4-trins gearkasse

Uden ekstra beregning kan De få Deres A60 Cambridge med ratgear eller bundgear efter ønske — i begge tilfælde med synkronisering for 2., 3. og 4. gear.

