

A. J. DIDERIKSEN
Automobillageret
Vesterbro 33 - Odense - Tlf. 5801

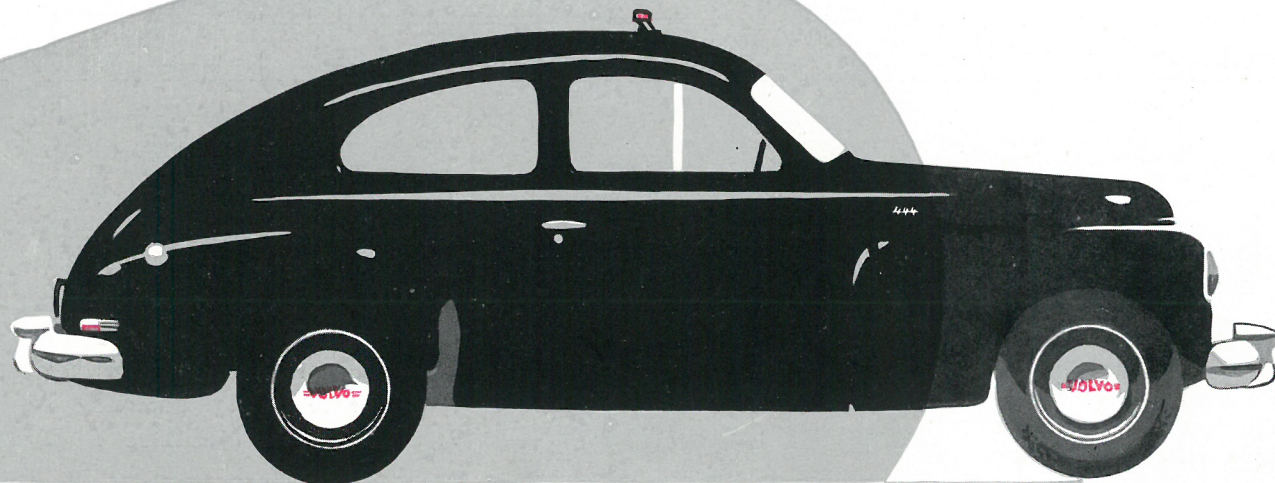

VOLVO PV444



Volvos konstruktörer, formgivare och konstnärer har strävat efter att förena teknisk fulländning, praktisk utformning och skönhet i Volvo PV 444. Den stora framgång, som Volvo PV 444 har, visar, att de lyckats väl.



Svenska kvalitetsindustrier samarbetar i tillverkningen av PV 444

Svenska kvalitetsindustrier tillverkar delar till Volvo PV 444. Ett flertal av dem har stora avdelningar, som uteslutande tillverkar volvodetaljer.

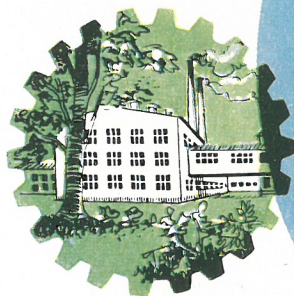

Volvos produktion baseras på intimt samarbete med svenska kvalitetsindustrier. På volvofabriken i Göteborg konstrueras, utprovas och monteras Volvos produkter, men för deltillverkningen samarbetar Volvo med andra svenska storindustrier. De är specialister var och en på den form av tillverkning, som de anlitas för.

I Volvos fabrik monterar flinka händer ihop de olika delar, som kommer till fabriken. En långt driven specialisering i monteringsarbetet ger yrkesskicklighet och precision i arbetet.

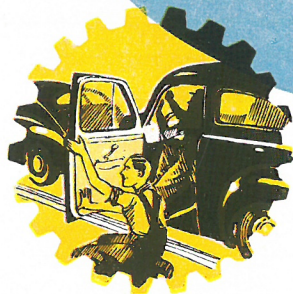

6500

Volvo PV
ran-
de starka
kning.

Var den första bilfabrik i världen, som beställde och lät uppföra en rotodipanläggning. I denna jätteanläggning blir all karosseriplåt rostskyddsbehandlad på effektivast möjliga sätt. Grundlackering sker genom doppling i färgbud i samma anläggning.

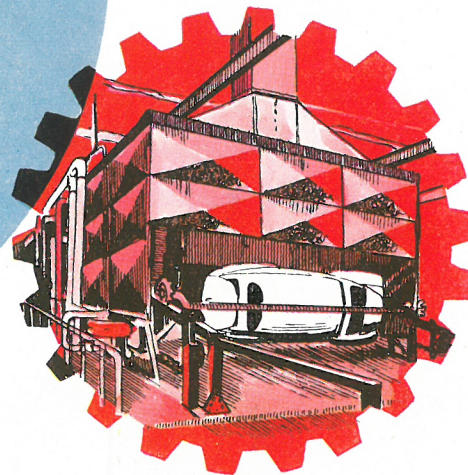

Karossen matas in i rotodipanläggningen. Efter ungefär två timmar lämnar den maskinen, rostskyddsbehandlad och grundlackerad både in- och utvändigt.

Mot nya framgångar

EN NY SERIE AV VOLVO PV 444

Volvo PV 444 blev en stor framgång på den svenska personbilsmarknaden. Men även utanför landets gränser har den beundrats för sina vackra linjer, uppskattats för sin praktiska utformning och imponerat med sin snabbhet, bränsleekonomi, vägföljsamhet och slitstyrka.

Nu har PV 444 fått en efterträdare i PV 444 B. Nyheterna är många, både rent tekniska, estetiska och andra, som ger ökad komfort.

Vid en granskning av bilens yttre fäster man sig särskilt vid bakpartiets nya utformning. Den nya stötfångaren ger vagnen ett elegantare utseende. Körvisare av helt ny typ är placerad på taket.

Interiören är fylld av idel nyheter: klädsel av oömt tyg i blågrå färg, plastförstärkningar på

alla utsatta ställen, ratt av konsthart, omkoppelare för körvisare under ratten, instrumentbräda med kombinationsinstrument mitt framför föraren. En skärm över instrumenten förhindrar speglingar i vindrutan. Handbromsspak av dragstängtyp. Nya säten. Av de tekniska nyheterna bör nämnas: ökad motoreffekt, nu 44 hk, med bibehållande av samma goda bränsleekonomi. Förbättrad ventilmekanism bidrager till tyst gång. Förkromade kompressionsringar ger motorn ökad livslängd. Oljefilter ingår i standardutrustningen. Luftfilter av ny konstruktion med god insugningsljuddämpning. Förbättrad växellåda med tystgående etta.

Det här är några axplock ur mängden av förbättringar och nyheter, som Volvo PV 444 B har. I det följande finner Ni fler.

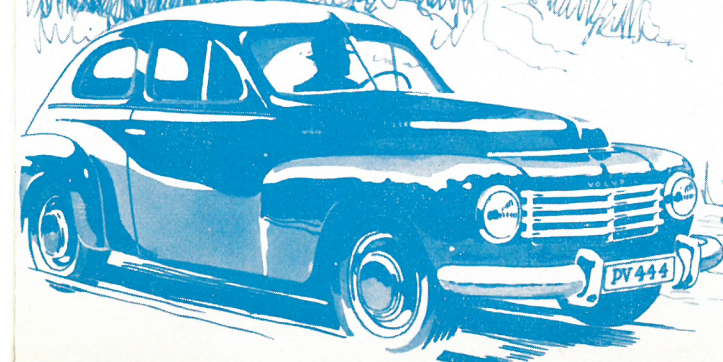

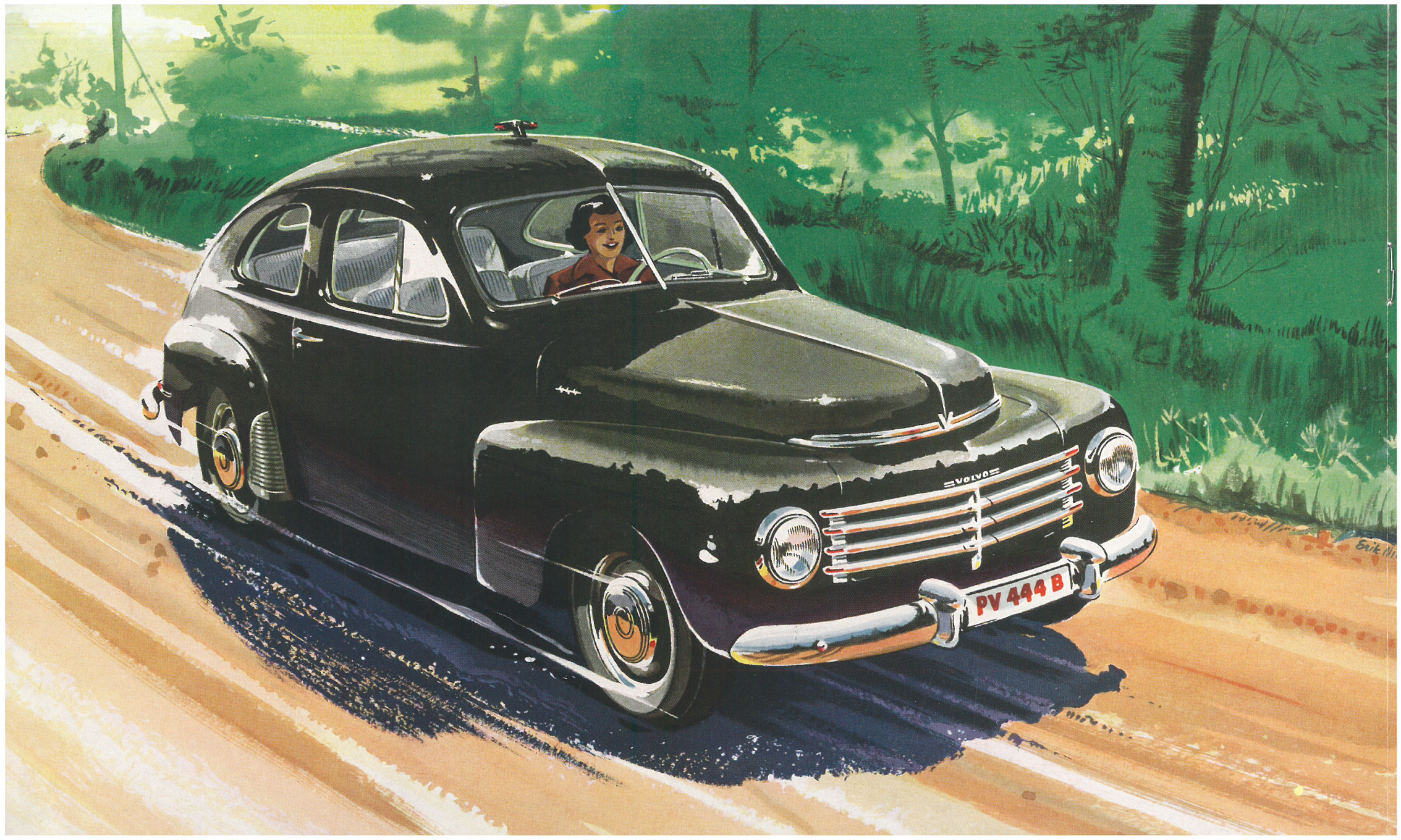

Nytt på PV 444 B

Ratten är av konsthartharts. Under ratten finns körvisaromkopplare med automatisk återgång.

Ny instrumentbräda med instrumenten samlade mitt framför föraren. Instrumentbelysningen regleras med reostat. En skärm över instrumenten förhindrar speglingar i vindrutan. I mitten på instrumentbrädan finns en panel, som lätt kan tas bort för montering av radio. Till höger på instrumentbrädan ett rymligt handskfack. Askkopp i mitten överst på instrumentbrädan. På instrumentbrädan finns även defrosteruttag med jämn luftfördelning över hela vindrutan.

Vindrutetorkarna manövreras med en knapp och går i takt. Handbromsspaken är placerad under instrumentbrädan och är av dragstångstyp.

Ventilationsfönstren är försedda med låsanordning. Dörrarna är försedda med spärr, som håller dörrarna öppna, om så önskas. Belysning över tändningslås och durk tänds, när vänsterdörren öppnas.

Framsätena är av ny konstruktion med sick-sackfjädrar, vilket ger större utrymme för passagerarna i baksätet. Ryggstöden är förlängda. Tunneln för kardanaxeln har sänkts, varigenom baksätets resårbottnen utsträcks över hela sätet. Klädseln är av oömt, slitstarkt tyg i blågrå färg med plastförstärkningar på armstöd, dörrpaneler och andra utsatta ställen. Sätena kan med några enkla handgrepp ändras, så att liggplats kan erhållas.

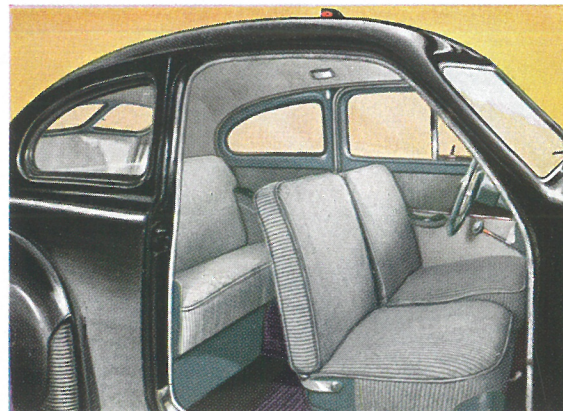
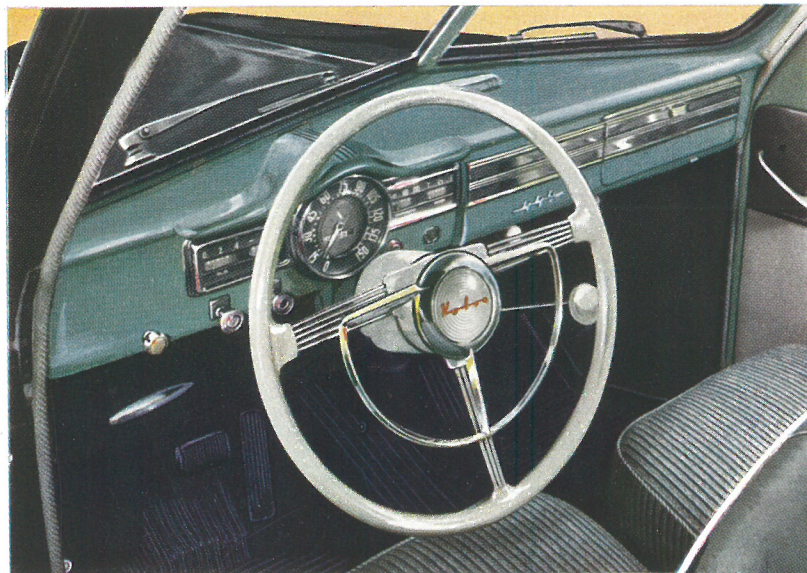

På bilens yttre fäster man sig särskilt vid bakpartiets nya utformning. Stötfångarna är i nytt utförande med kraftiga avbärare. Den bakre stötfångaren har sänkts, och nummerplåten är placerad på denna.

Körvisare av blinktyp är placerad på taket.



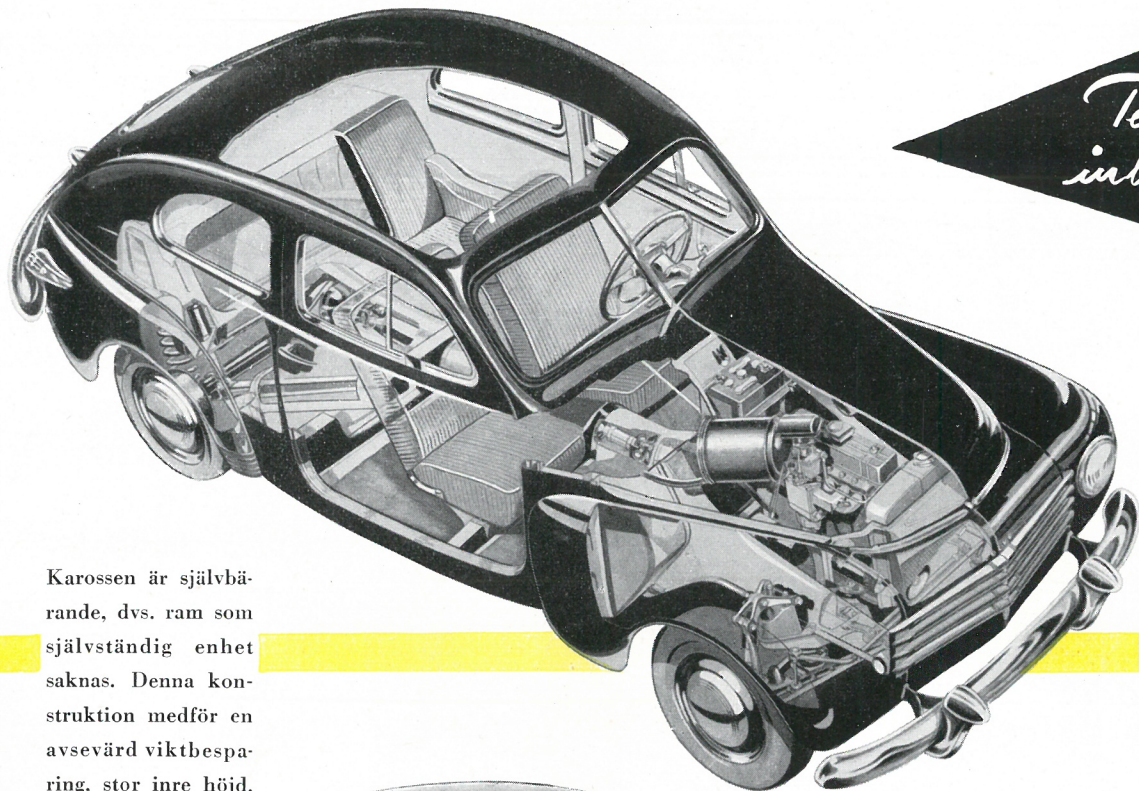

Tekniska inblickar

Karossen är självbärande, dvs. ram som självständig enhet saknas. Denna konstruktion medför en avsevärd viktbesparing, stor inre höjd, låg tyngdpunkt samt slät undersida, varigenom luftmotståndet minskas. Karossen i övrigt är utformad så, att den ger minimalt luftmotstånd.

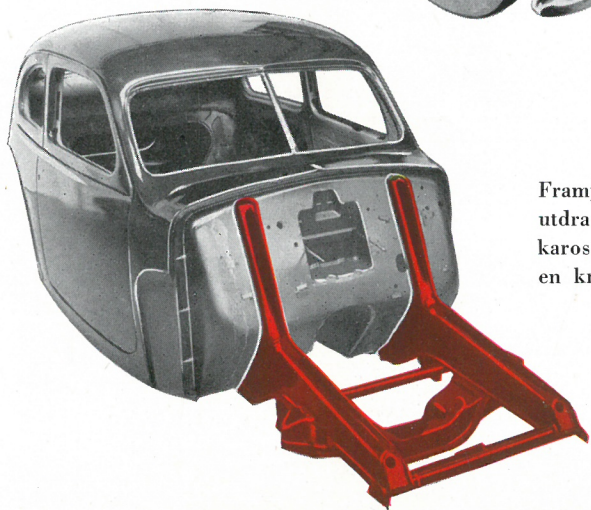

Frampartiets bärbalkar är utdragna bakåt långt under karossen. Härigenom erhålles en kraftig infästning.

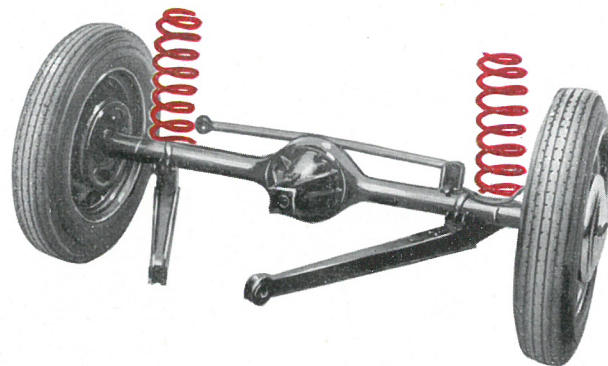

Bakaxeln är upphängd i två gummilagrade bärramar, vid vilka spiralfjädrarna är fästade. Den är dessutom försedd med ett tvärstag för styrning i sidled.

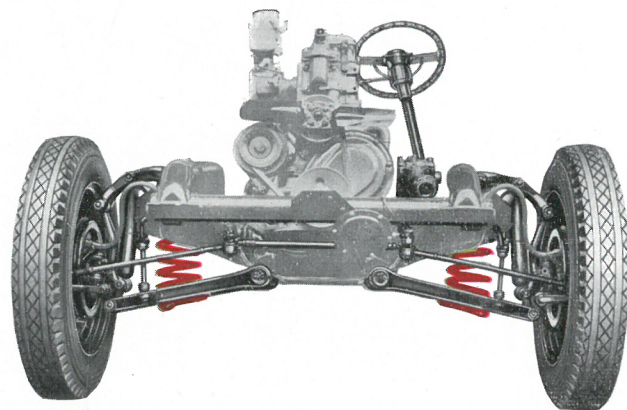

Framvagnen har oberoende knäledsfjädring med länkar, som avpassats så, att hjulets sidorörelse vid markytan blir minsta möjliga. Härigenom minskas ringslitaget. Hydrauliska teleskopstötdämpare runt om.

SPECIFIKATION

- Motor** 4 cyl. toppventilmotor, typ B4B, cylinderdiameter 75 mm, slaglängd 80 mm, cylindervolym 1,42 liter, kompressionsförhållande 6,5, effekt 44 hk vid 4000 varv/minut, vridmoment 9,5 kgm vid 2200 varv/minut. Ovalslipade aluminiumkolvar. Förkromade kompressionsringar ger motorn ökad livslängd. Utbytbara vevstaks- och vevaxellager. Ny ventilmekanism bidrar till tyst gång. Luftfilter av ny konstruktion med god insugningsljuddämpning. Oljefilter ingår i standardutrustningen.
- Koppling** Fjäderbelastad, enskivig torrlamellskoppling. Friktionsarea 180 cm².
- Växellåda** Växellådehus av gjutjärn med förlängningshals av aluminium. Treväxlad med tystgående etta och synkronisering av tvåan och trean. Samtliga växlar är snedskurna, vilket ger tyst gång. En lucka i tunneln över växellådan möjliggör inspektion utan demontering. Oljerymd 0,5 liter.
Utväxlingsförhållande:
- | | |
|-----------|--------|
| 1:an | 3,23:1 |
| 2:an | 1,62:1 |
| 3:an | 1:1 |
| Backväxel | 2,92:1 |
- Kardanaxel** För att erhålla vibrationsfri gång är kardanaxeln delad. Mellanlagret är upphängt i vibrations- och ljudisolerande gummikuddar. Mellanlagrets kullager är självsmörjande.
- Bakaxel** "Halvt avlastad bakaxel" med kraftiga drivaxlar. Spiralskurna kuggghjul. Axlarna är lagrade i koniska rulllager. Utväxling 4,55:1. Oljerymd 1,3 liter.
- Styrinrättning** Styrsnäcka med variabel utväxling. Den är gummiupphängd, så att ojämnheter i vägbanan ej känns i ratten. Ratt av konsthartharts.
- Fjädring** Fram: spiralfjädrar och oberoende knäledsfjädring med länkarmar. Bak: spiralfjädrar och bakaxeln upphängd i två gummilagrade bärmarmar och ett tvärstag. Dubbelverkande, hydrauliska stötdämpare fram och bak.
- Bromsar** Självjusterande, hydrauliska bromsar. Handbromsen verkar separat på bakhjulen. Handbromsspak av dragstängstyp.
- Hjul och ringar** Pressade stålhjul av ny typ med kraftiga präglingar för navkapselns fäste. Ringar 5,00—16". Reservhjul i bagageutrymmet.
- Kaross** Självbärande, helsvetsad stälkaross. Klädseln är av oömt tyg i blågrå färg. Plastförstärkningar på alla utsatta ställen. Framsätets stolar fälls framåt och inåt, varigenom passagerarna i baksätet erhåller god plats för in- och urstigning. Kaross och övriga plåtetaljer är rostskyddsbehandlade enligt modernaste principer.

B4B-motorn är nu ännu ettrigare och starkare än i tidigare utförande men lika bränslesnål

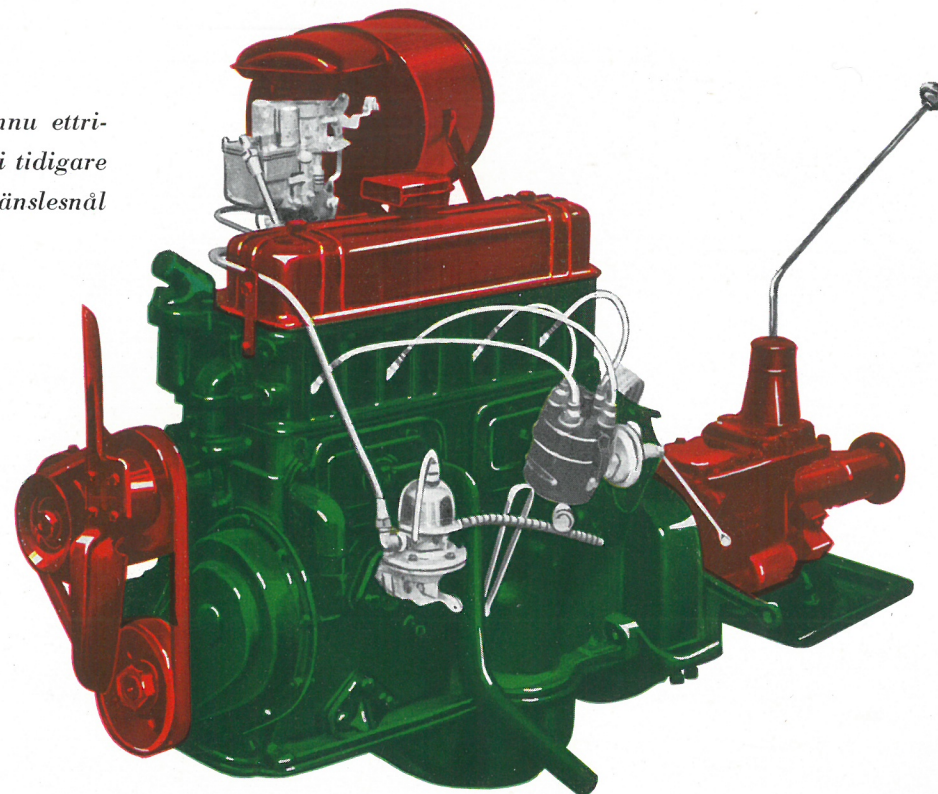

44 hk.

Bensintank Placerad bak. Rymmer 35 liter.

Elektrisk utrustning Tändningslås och spole är förenade med tjuvsäkert armerad kabel. Startkontakt i tändningslåset. Tändningslåset har dessutom ett kontaktläge, där all elektrisk utrustning är tillkopplad utom motorn. 250 watts fläktkyld generator med automatisk spänningsreglering. Kraftiga strålkastare med god ljusfördelning. Fotmanövrerad avbländningskontakt. Kontakt för takbelysning vid vänster sida. Belysning för tändningslås och durk tändes, när vänsterdörren öppnas. Körvisare av blinktyp på taket. Kontrollampor för hel- och halvljus. En summerton anger, när körvisaren är tillkopplad. 6-volts batteri med en kapacitet av 85 ampéretimmar.

Instrument och manöverorgan Kombinationsinstrument mitt framför föraren bestående av bensin-, olje-, ampère-, temperatur-, väg- och hastighetsmätare. Instrumentbelysningen regleras med reostat. En skärm över instrumenten förhindrar speglingar i vindrutan. Ratt av konsthartharts. Signalring på ratten. Kontakt för körvisare med automatisk återgång under ratten. Handbromsspak av dragstängstyp. Växelspaken centralt placerad.

Övrig utrustning Dubbla vindrutetorkare med stor torkyta manövreras med en knapp och går i takt. Solskydd för föraren. Kylarjalusi. Askkopps i mitten överst på instrumentbrädan och i baksätets armstöd. Kompletta verktygsutrustning och domkraft. Reservhjul med däck. Tjänstevikt 1050 kg.

Fabriken förbehåller sig rätt till ändring av konstruktion och utrustning

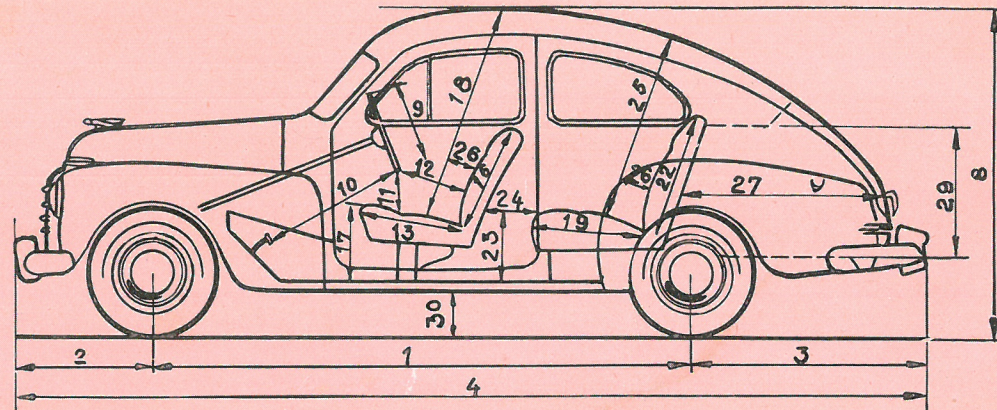
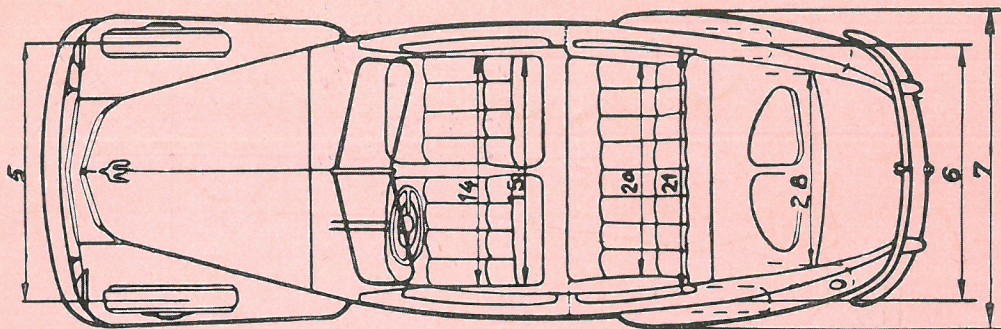

VOLVO

Dimensioner

	mm
1. Hjulbas	2600
2. Överhäng, fram	660
3. Överhäng, bak	1105
4. Totallängd	4450
5. Spårvidd, fram	1280
6. Spårvidd, bak	1300
7. Största bredd	1580
8. Total höjd, olastad	1560
Total höjd, lastad	1530
9. Rattens diameter	420
10. Avstånd från ratt till pedal	645
11. Avstånd från ratt till sätet	150
12. Avstånd från ratt till ryggstöd	340
13. Framsätets längd	440
14. Framsätets bredd	1260
15. Främre ryggstödens bredd	1220
16. Främre ryggstödens höjd	560



PV 444 har stora utrymmen



PV444

Dimensioner

	mm
17. Framsätets höjd från golv	340
18. Avstånd från framsätet till tak	1030
19. Baksätets längd	470
20. Baksätets bredd	1090
21. Bakre ryggstödens bredd	1200
22. Bakre ryggstödens höjd	565
23. Baksätets höjd från golv	400
24. Avstånd från baksätet till framsätets ryggstöd	280
25. Avstånd från baksätet till tak	920
26. Avstånden från säten till tak är mätt framför ryggstöden och parallellt med dessa.	
27. Bagageutrymmets längd	700
28. Bagageutrymmets bredd	990
29. Bagageutrymmets höjd	
från golv	500
från reservhulets fack	330
30. Frigångshöjd, lastad	220