



Austin  
Morris  **Allegro 3**

## Kig ind i den nye Austin Allegro 3, 1,3 HL

Et kig ind i den nye Austin Allegro 3 er et kig ind i 80'ernes bilgeneration. Allerede ved første øjekast, hæfter man sig ved et dynamisk og elegant design.

Det understreges blandt andet af den matsorte front-spoiler, der giver en reduktion af vindmodstand og benzinforbrug. Målinger viser, at front-spoileren nedsætter forbruget med ca. 10%.

Og det betyder, at den nye Austin Allegro 3, 1,3 HL kører op til 16,4 km på literen ved en konstant hastighed af 90 km i timen.

Det er nok værd at tænke over i disse sparetider.

Front-spoileren har flere aktive funktioner.

Den er også med til at øge sikkerheden i form af bedre manøvrevede og bedre vejbeliagenhed.

Som en yderligere sikkerhedsfaktor har den nye Austin Allegro indbyggede tågelygter i front-spoileren.

Et andet karakteristisk- og sikkerhedsmæssigt - særpræg er de nye, kraftige kofangere, der beskytter de ædlere dele mod parkeringsskader.

Læg også mærke til Allegro'ens robuste og sporty front-design med den matsorte grill og de to sæt dobbelte forlygter, der sikrer det optimalt bedste kørellys.

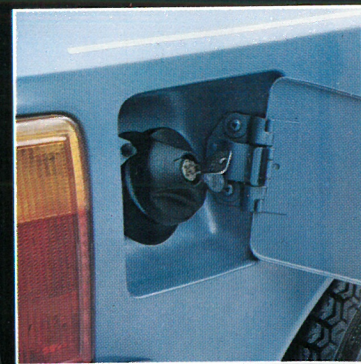



Set fra siden har den nye Austin Allegro fået endnu mere sportspræget udseende med vinyltag, nyt moderne sportshjultrim, matsort gummiliste langs siden og matsorte vindueslister og sidespejle. En ny praktisk detalje er det aflåselige dæksel under klappen til benzinpåfyldning.

Set bagfra har den nye Austin Allegro 3, 1,3 HL fået et endnu mere dynamisk og harmonisk design. Den store, kraftige matsorte kofanger opfordrer til at holde afstand. Det nye baglygtearrangement, der går »rundt om hjørnet« giver en bedre spredning af lyset og øger sikkerheden.

Tågebaglygten giver en ekstra sikkerhed i usigtbart vejr.

Det elegante udseende fuldendes med en ny-designet bagagerumsklap, der lukker op til et dybt og rummeligt bagagerum, der er let at læsse og tømme.

Alt i alt har den nye Austin Allegro 3 fået et udseende, der svarer ganske nøje til ideen bag bilen: En moderne, gennemtænkt og velkørende repræsentant for 80'ernes bil-generation.

## Austin 1.3 HL. 4 dørs



Austin Allegro 3 har altid været en særdeles rummelig og komfortabel bil. Med den nye Allegro 3 1,3 HL er der tale om decideret luksuskomfort, som man normalt kun finder i væsentlig dyrere vogne.

Sæt Dem ind bag rattet og se Dem omkring. Og De vil indrømme, at pladsforholdene er imponerende. Både for føreren og passagererne. Man sidder skønt i de behagelige sæder, der er betrukket med lækkert velourstof. bagsædepassagererne kan få det ekstra

komfortabelt ved at slå midterarmlejet ned. Hele kabinen er isoleret med en kraftig polstring. Gulvet er dækket med tykke tæpper.

Læg mærke til indretningen. Her er tænkt på alt, hvad der kan øge sikkerheden og komforten. Det ny-designede rat med sikkerhedspolstring giver Dem et sikkert greb. Den korte sportsgearstang er placeret på en midterkonsol med bl.a. ur og praktiske aflæggerum. Hele instrumentpanelet har fået »cockpit-design« med præcise, klare

instrumenter og kontrol-lamper med antirefleksglas. Her er alt hvad der skal være. Inclusive omdrejningstæller og advarselsslampe for bremsesvigt. Der er lys i alle kontakter (også cigartænderen). Elektrisk rudevasker og to-trins viskere med enkelt-turs aktivering, el-bagrude med kontrollampe, to-trins blæsermotor til varm/friskluft er blot nogle af de mange detaljer, der øger sikkerheden og komforten i den nye Austin Allegro 3, 1,3 HL.





**Allegro 3**

## Austin Allegro 3 1,1 2-dørs

Den nye Austin Allegro 3 i 1,1 2-dørs udgaven er beviset på, at luksus og sund fornuft kan forenes. Allerede ved første øjekast får man indtryk af en robust og alligevel elegant bil - med sportsprægede linier.

Læg for eksempel mærke til de nye ekstra kraftige, matsorte kofangere med stødpudeindlæg.

Og den nye matsorte frontspoiler, der ikke blot giver en fremragende vejbeliggenhed - men som samtidig giver en reduktion af benzinforbruget. Det betyder, at den nye Allegro 3, 1,1 kører helt op til 16,4 km/l (ved en konstant hastighed på 90 km/t).

Sammen med de lave vedligeholdelsesomkostninger gør den fine benzinoekonomi Allegro 1,1 til en af Danmarks mest økonomiske biler i dag. Sætter De Dem ind bag rattet i den nye Allegro 3, 1,1, glemmer De alt om økonomi. Her er temaet sikkerhed og luksuskomfort.

Både kabineplads og udstyr er simpelthen imponerende. De formstøbte stole er beklædt med lækkert velourstof, og gulvene er dækket af tykke »væg-til-væg« tæpper.

Prøver De at sætte Dem ind på bagsædet, vil De opdage, at ind- og udstigning er helt ubesværet, fordi forstolene automatisk glider fremad, når ryglænet foldes ned. Der er heller ikke sparet på instrumentering og sikkerhedsudstyr.

Se for eksempel på det nye instrumentpanel med »cockpit-designede« instrumenter, der giver alle informationer klart og præcist. Glasset er antirefleksbehandlet.

Naturligvis er den nye Allegro 3, 1,1 udstyret med el-bagrude, el-vasker, 2-trins viskere med enkelt-turs aktivering og 2-trins blæser.

Sikkerhedskabinen er konstrueret med stødbærende for- og bagparti. Der er 2-kreds bremseservo, sikkerhedsratstamme, inertirulleseler, EEC godkendte nakkestøtter, kollisionssikre dørlåse - og hele karosseriet er dobbelt beskyttet mod rust. Men det er ikke kun fører og passagerer, der er kælet for. Bagagen



er anbragt godt og sikkert i det rummelige og let tilgængelige bagagerum. Og så har De stadig det bedste til gode: En prøvetur, hvor De selv kan teste den temperamentsfulde 1098 cm<sup>3</sup> motor og de sikre køreegenskaber, forhjulstrækket, de hjørneplacerede hjul og den avancerede Hydragas luftpudeaffjedring.

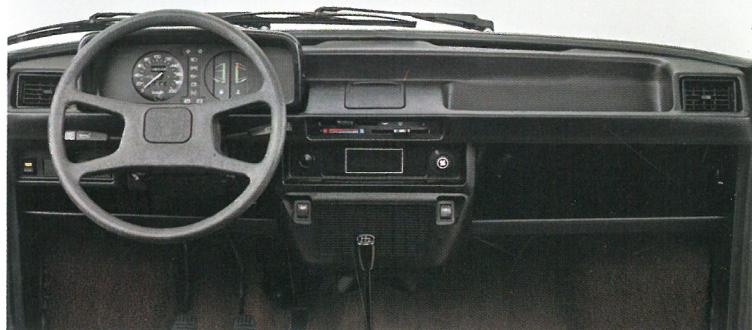

# Austin Allegro 3 1.1. 2 dørs



### Austin Allegro 3 1,3 L 2-dørs

Selvom der skal spares på benzinen, behøver det ikke gå ud over motor-kraft og luksusindretning. Det er ideen bag den nye Austin Allegro 1,3 L. Her er en velopløst 1275 cm<sup>3</sup> motor altid klar til at yde en ekstra kraftpræstation. Og alligevel er den skabt til tiden: Op til 16,4 km/l ved en konstant hastighed på 90 km/t. Hemmeligheden er blandt andet den nye frontspoiler, der skærer toppen af benzinforsbruget - og giver endnu bedre vejgreb. Men for at en bil skal være rar at køre i, må den også være behagelig at sidde i. Og her er ikke sparet på noget. Masser af plads til ben både for og bag. Og et udstyrsprogram, man normalt kun finder i væsentligt dyrere biler. Velformede og vel-polstrede sæder med lækkert stofbetræk. Behageligt midterarmlejn til bagsædepassagererne.

Forstole med vippe-glide funktion ved ind- og udstigning. Nyt sikkerhedsrat med kraftig polstring. Nyt instrumentbord med instrumentering som i et moderne flycockpit. Alle glas er antirefleksbehandlet. Og naturligvis er her også el-bagrude, el-rudevasker og 2-trins viskere med enkelt-turs aktivering. De solide nakkestøtter er EEC-godkendte. Og desuden er her el-lighter. Som i det øvrige Austin Allegro program er der gjort meget ud af sikkerheden: Helstålskabine med stødabsorberende for- og bagparti, 2-kreds bremser med servo, inertirullesejer, sikkerhedsratsøjle, kollisionssikre dørlåse og dobbelt rustbeskyttet karrosseri.

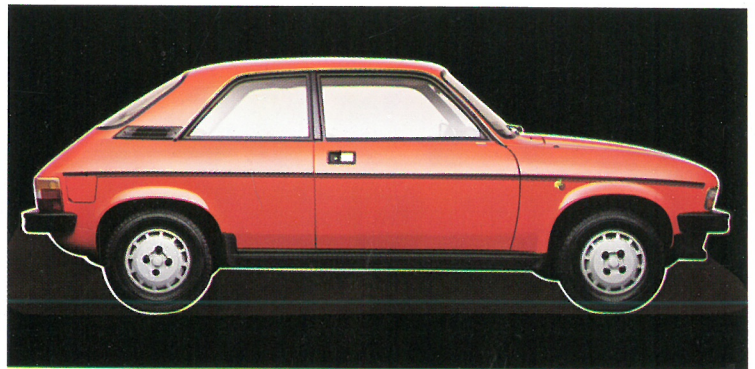

Deres medtrafikanter vil først og fremmest lægge mærke til det nye barske ydre, der præger den nye Allegro 3. Ekstra kraftige, matsorte kofangere med stødpudeindlæg, matsort frontgrill med to sæt dobbelte forlygter, nyt sportshjultrim og nye baglygte-

arrangement med indbygget baklys. Har De lyst til en prøvetur? Så gør alvor af det nu. Aftal tid med DOMI-forhandleren i dag.

## Austin Allegro 3 1.3 L. 2 dørs

### Austin Allegro 3 1,3 L Station Car

Hvorfor nøjes med en lille bil med bagklap, når De kan få en stor rummelig stationcar som den nye Austin Allegro?

Med 3 store døre, god plads til hele familien - plus hunden, klapvognen og alle pakkenellikerne. Har De brug for endnu mere bagageplads, så lægger De bare bagsædets ryglæn ned - og De har et bagagerum på 1500 liter, med helt plant gulv, beklædt med lækkert tykt tæppestof.

Sætter De Dem ind bag rattet, glemmer De, at De sidder i en stationcar. Her er tale om komfort

og luksusindretning som i en langt dyrere personbil. Nyt sportsrat, nye »cockpit-designede« instrumenter, med anti-refleksglas, kontakter med lys og lækre stofsæder med sovebeslag. 2-trins viskere med enkelt viskerslag, el-bagrude med kontrol-lampe. Visker og vasker på bagruden, el-lighter og kontrollampe for bremsesvigt - for blot at nævne nogle enkelte detaljer.

Sikkerheden er en anden af de stærke sider i den nye Austin Allegro Stationcar: Helstålskabine med stødabsorbende for- og bagparti,



2-kreds bremses med servo, sikkerhedsratstamme, inerti rullestoler, kollisionssikre dørlåse, ekstra kraftige matsorte kofangere, frontspoiler, dobbelt rustbeskyttet karrosseri.

Økonomien er et helt kapitel for sig. Op til 16,4 km på literen ved en konstant hastighed af

90 km i timen. Og billig service- og vedligeholdelse. Det er faktorer, der får større og større betydning i takt med prisudviklingen.

Og så har vi slet ikke nævnt de fremragende køreegenskaber under alle vej- og vejforhold. Men dem bør De selv opleve.



## Austin Allegro 3 1.3 L. Stationcar



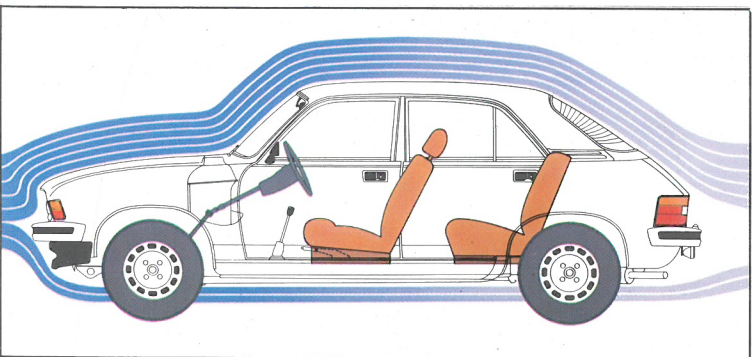
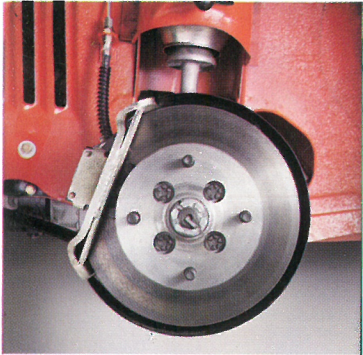
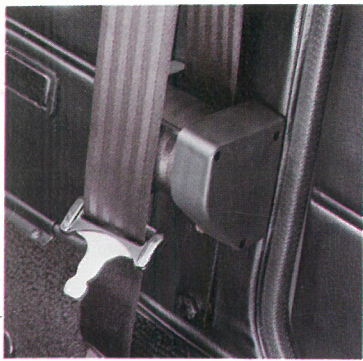

## Austin Allegro 3

Det er ingen hemmelighed at den første tværstillede motor med forhjulstræk blev udviklet til den berømte Morris Mascot. Denne geniale bilkonstruktion er siden blevet videreudviklet og forbedret.

Austin Allegro 3, repræsenterer i dag den nyeste og mest avancerede udvikling af denne grundide, der giver en optimal udnyttelse af kabinepladsen kombineret med solid vejbeli-genhed og fremragende køreegenskaber. Det vil sige de primære sikkerhedsfaktorer.

En yderligere udvikling af disse faktorer er Allegro'ens affjedrings-system: Luftpude-affjedring med Hydragas. Et avanceret system, som giver den højeste grad af stabilitet, og som absorberer selv kraftige ujævnheder. Sammen med forhjulstrækket og de hjørneplacerede hjul betyder luftpude-affjedringen, at den nye Austin Allegro 3 er udstyret med køreegenskaber, der normalt hører hjemme i sportsvogns-klassen.

Men den, der kører godt, skal også kunne bremse godt. Derfor er den nye Allegro 3 forsynet med et 2-kreds bremsesystem med servoforstærker.

Under såkaldte katastrofeopbremsninger er den store front-spoiler med til at stabilisere retningen og holde vognen på plads. Naturligvis er den nye Austin Allegro 3 også rigt udstyret med såkaldte sekundære sikkerhedsfaktorer. For eksempel EEC godkendte nakkestøtter, sikkerhedsratstamme, stødabsorberende karrosseri med indvendig polstring, indfældede dørhåndtag, børne- og kollisionssikre dørlåse og dobbelt rustbeskyttet karrosseri.

Den nye Austin Allegro 3 kan tilbyde en rummelighed og komfort, som kan konkurrere med de største. En del af forklaringen ligger gemt i den tværstillede motor og forhjulstrækket. Her er ingen kardantunnel, der fylder i kabinen - og motoren ligger så langt fremme som overhovedet muligt. Det giver den gode benplads foran. På illustrationen her kan De se, hvordan Allegro-konstruktionen giver den maksimalt bedste udnyttelse af kabinepladsen - og samtidig kan De få et godt indtryk af de mange detaljer, der tilsammen gør den nye Austin Allegro 3 til en af 80'ernes stærkeste og mest velkørende biler.

Men De bør naturligvis selv opleve den nye Allegro i funktion. Aftal tid for en prøvetur med DOMI-forhandleren. Når De modtager Deres nye bil fra DOMI-forhandleren, har den fået det blå stempel.

Det betyder, at den har gennemgået DOMI's omfattende kvalitetstest. Alt er eftersat og kontrolleret. Og den har fået en ekstra dansk rustbeskyttelse. Kvalitetstesten er Deres sikkerhed for, at De modtager en ny bil, der er bygget til at køre og køre i årevis.



Dag/nat bakspejl.

Lamineret forrude, tonede ruder

To-trins viskere med let aktivering for enkelt viskerslag, elektrisk vinduesvasker.

Sikkerhedspolstret instrumentpanel med friskluftdyser.

Aflåseligt handskerum med lys.

Termostatkontrolleret el-ventilator.

Fire forlygter.

Matsorte kofangere.

Aerodynamisk frontspoiler. To tågeforlygter

## Austin Allegro 3 1.3 HL. 4 dørs

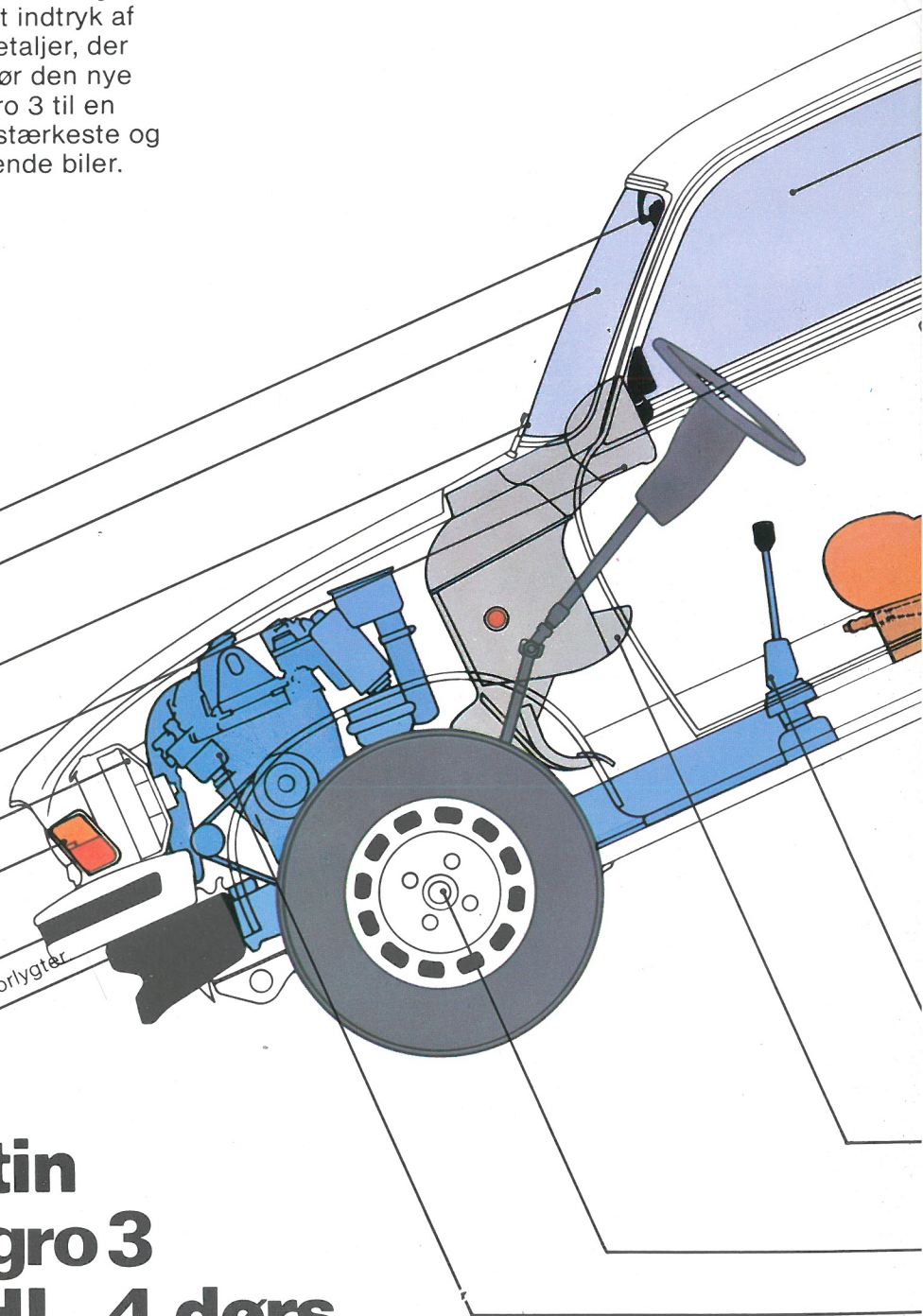

Kvalitetstesten er Deres sikkerhed for, at De modtager en ny bil, der er bygget til at køre og køre i årevis.

Også uden at give sin ejer økonomiske problemer. Ifølge Politikens værkstedsnøgletal er Austin Allegro Danmarks billigste familiebil med hensyn til vedligeholdelse.

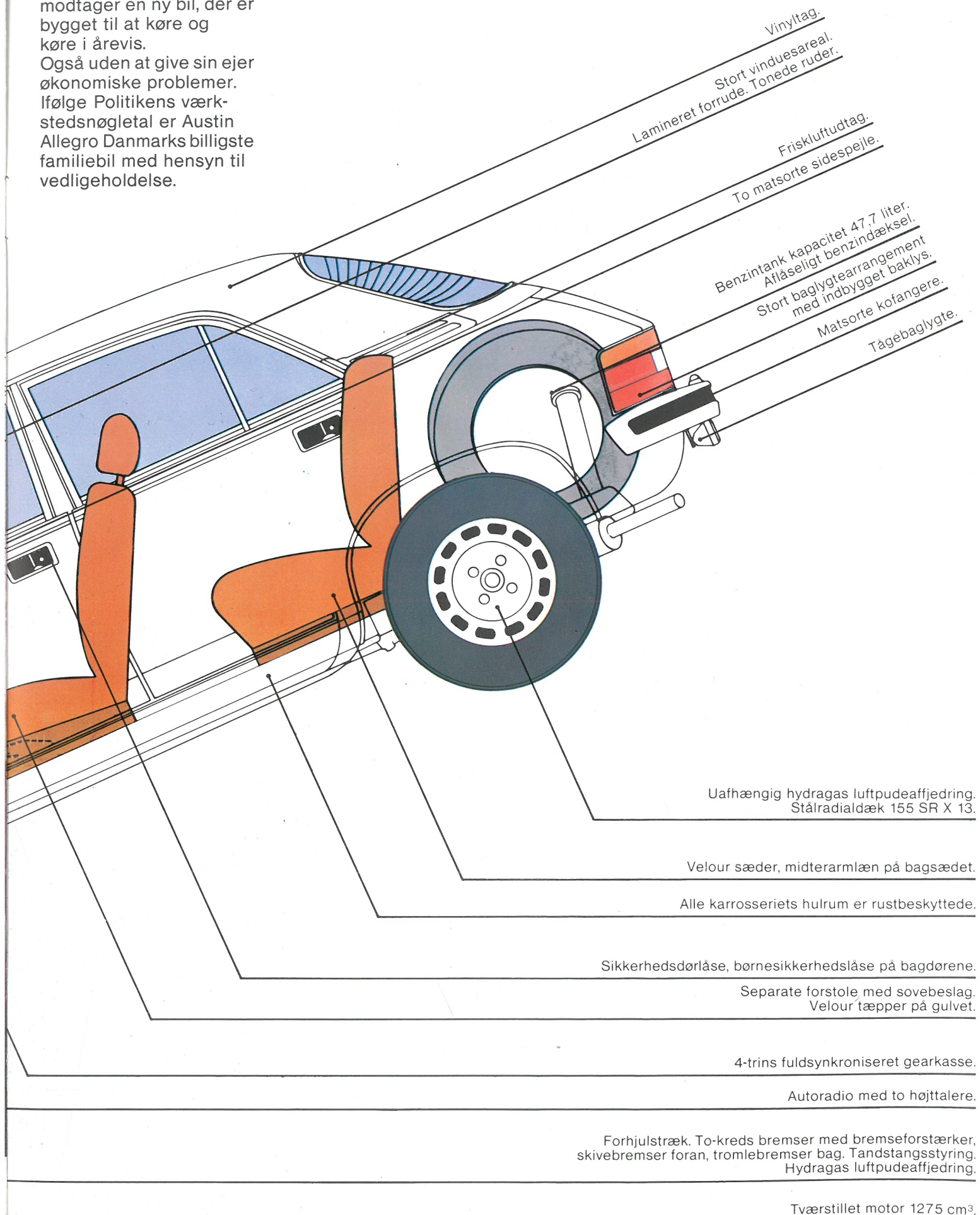

## Specifikationer

### Motor 1100 cm<sup>3</sup>:

4 cylindret, tværstillet topventilet med stødstænger. Boring 64,58 mm. Slaglængde 83,73 mm. Slagvolumen 1098 cm<sup>3</sup>. 45 DIN HK ved 5250 omdr./min. 33 kW ved 87 omdr./sek. Maksimale drejningsmoment 7,6 DIN KGM ved 2900 omdr./min. 75 Nm ved 48 omdr./sek. Kompressionsforhold 8,5:1.

### Motor 1300 cm<sup>3</sup>:

4 cylindret, tværstillet, topventilet med stødstænger. Boring 70,64 mm. Slaglængde 81,28 mm. Slagvolumen 1275 cm<sup>3</sup>. 54 DIN-HK ved 5250 omdr./min. 40 kW ved 87 omdr./sek. Maksimale drejningsmoment 8,9 DIN KGM ved 3000 omdr./min. 87 Nm ved 50 omdr./sek. Kompressionsforhold 8,8:1.

### Kølesystem:

Trykssystem med termostatkontrolleret el-ventilator.

### Brændstofs-system:

SU karburator type HS4. Mekanisk benzinpumpe. Benzintankens kapacitet 47,7 liter.

### Kobling:

Tør enkeltplade. Hydraulisk aktiveret. Diameter 180 mm.

### Transmission:

4-trins fuldsynkroniseret gearskitte af remote control-typen. Udvekslingsforhold: Første 3,525:1, andet 2,218:1, tredje 1,433:1, fjerde 1,00:1, bakgear 3,544:1. Forhjulstræk med universalled.

### Differentiale:

Udvekslingsforhold 1,1: 4,133:1, 1,3: 3,938:1.

### Styretøj:

Tandstangsstyring. Delt sikkerhedsratstamme og firefingeret sikkerhedsrat.

### Affjedring:

Helt uafhængig med hydragas luftpudeaffjedring, parallelforbundne for og bag.

### Bremser:

Hydraulisk aktiveret. To-kreds bremser med bremseforstærker samt kontrollampe for bremsevig. Skivebremser foran, diameter 250 mm. Tromlebremser bag, diameter 200 mm. En med og en påløbende bremseko på hvert baghjul.

### Hjul og dæk:

Pressede stålpladefælg.  
Stålraddialdæk: 155 SR x13.

### Karosseri - 1,1 L 2-dørs/1,3 L 2-dørs/1,3 HL 4-dørs, 4-5 personer sedan.

Selvbærende helstålskabine med stødabsorberende for og bagparti. Sikkerhedsdørlåse. Indfældede dørhåndtag ind og udvendig. Alle karosseriets hulrum er rustbeskyttede. Matsort beskyttelsesliste mod stenslag langs panelerne. Frontspoiler som giver bedre benzinøkonomi og et godt vejgreb. 1,3 L 2-dørs staffering langs vognsiden, 1,3 HL 4-dørs beskyttelsesliste langs vognsiden.

### Karosseri - 1,3 L station car. 2-dørs med bagklap, 4-5 personer.

Selvbærende helstålskabine med stødabsorberende for og bagparti. Sikkerhedsdørlåse. Indfældede dørhåndtag ind- og udvendig. Alle karosseriets hulrum er rustbeskyttede. Matsort beskyttelsesliste mod stenslag langs panelerne. Staffering langs vognsiden.

### Udstyr: 1,1 L 2-dørs/1,3 L 2-dørs/1,3 L station car.

Sovebeslag. Ved indstigning til bagsædet fældes ryglænet ned, og forsædet glider frem. Sædebetræk af stof. Armlæn med greb på begge døre. Tæpper på gulvet.

Dag/nat bakspejl. Cigartænder. Lamineret forrude. Inertirulleseler. Forberedt for sikkerhedsseleer bagi. To matsorte solskærme med make-up spejl på højre solskærm. Justerbare friskluftdyser i frontpanelet. Friskluftudtag bagi. Askebægre foran og bagi. Tøjkroge. Handskerum. Pakkehylde foran. Motorhjelmsslås. Automatiske interiørlyskontakter ved begge døre. Hængslet benzinpåfyldningsknap. Filtunderlag i bagagerummet. Matsort sidespejl. Matsorte kofangere. EEC godkendte nakkestøtter. Autoradio.

### 1,3 L station car:

To matsorte sidespejle. Tæppe i bagagerummet.

### Udstyr: 1,3 HL 4-dørs.

Sovebeslag. Velour sædebetræk. armlæn med greb på alle dørene samt midterarmen bagi. Tæpper på gulvet. Dag/nat bakspejl. Cigartænder. Lamineret forrude. Tonede ruder. Inertirulleseler. Forberedt for sikkerhedsseleer bagi. To matsorte solskærme med make-up spejl på højre solskærm. Justerbare friskluftdyser i frontpanelet. Friskluftudtag bagi. Askebægre foran og bagi. Tøjkroge. Aflåseligt handskerum med lys. Pakkehylde for og bag. Motorhjelmsslås. Automatiske interiørlyskontakter ved begge døre. Hængslet benzinpåfyldningsklap. Filtunderlag i bagagerummet. EEC godkendte nakkestøtter. Autoradio med to højttalere. To matsorte sidespejle.

### Elektrisk udstyr:

12 volt batteri. Fire forlygter. Vekselstrømsgenerator. Multikontakt på venstre side af ratstammen til horn, overhalingslys, op/ned-blænding og blinklys med automatisk tilbageføring. Multikontakt på højre side af ratstammen til el-vinduesvaskeren og 2-trins viskere med enkelt-turs aktivering. Advarselsblink. Friskluftvarmesystem med direkte luftblanding og 2-trins blæsermotor. Kombineret tændings-, start- og ratlås. El-bagrudder med kontrollampe. Baklys. Lys i bagagerummet. Illuminerede kontakter. 1,3 HL 4-dørs to tågeforlygter og tågebaglys.

1300 L station car, kontakt for visker/vasker på bagruden. Tågebaglys.

### Instrumenter:

Speedometer med kilometer- og triptæller. Benzinmåler, kølevæsketermometer. Kontrollampe for olie, langt lys, blinklys, ladning, choker og håndbremse.  
1,3 HL 4-dørs/1,3 L station car: Ur.  
1,3 HL 4-dørs: Omdrejningstæller.

## Dimensioner

Længde:	2-dørs og 4-dørs sedan	3910 mm
	Station-car	3990 mm
Bredde:		1613 mm
Højde:		
	2-dørs og 4-dørs sedan	1393 mm
	Station-car	1422 mm
Sporvidde foran		1362 mm
Sporvidde bag: 2-dørs og 4-dørs sedan		1364 mm
	Station-car	1382 mm
Akselafstand		2442 mm

### Typegodkendt egenvægt:

1,1 L 2-dørs	800 kg
1,3 L 2-dørs	825 kg
1,3 HL 4-dørs	850 kg
1,3 L Station-car	900 kg

Austin Morris ser det som sin fornemste opgave stadig at forbedre bilernes specifikationer, design og produktion, hvorfor ændringer stadig finder sted. Skønt alle anstrengelser udfoldes for at ajourføre brochurer og andet oplysningsmateriale, må man regne med afvigelser mellem beskrivelserne og de nyeste specifikationer.

Enkelte illustrationer kan vise vogne med specielt udstyr, der leveres mod et mindre tillæg i prisen.

Derfor er offentliggørelsen af denne brochure ikke noget bindende tilbud. Salg og levering af de i brochuren omtalte biler sker i henhold til de af DOMI og Austin Morris fastsatte leverings- og reklamationsbestemmelser.

**Austin  
Morris**

Lithographed by the Nuffield Press,  
Cowley, Oxford.  
Publication No. LI-167.

Aut. forhandler:

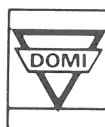

DOMI . Sdr. Ringvej 35 . 2600 Glostrup . Tlf. (02) 96 14 10