

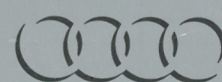

Audi A6

Limousine og Avant



Audi A6

Indhold

Det nye koncept.

Side 3:

Summen af alle vore erfaringer giver en ny, mobil bevidsthed.

Side 6: Et nyt udseende, et nyt navn og nye ambitioner: Audi A6.

Side 8:

Mennesket er vor målestok.

Det nye program.

Side 10:

Audi A6. En ny alsidighed i det omfattende program.

Den optimerede kørekultur.

Side 16: Den, der styrer fremskridtet, bør være godt kørende.

Side 18:

Informationer i en fremragende position.

Side 20:

Komfort af højeste karat.

Den nye Avant.

Side 25:

Indbydelse til en stor selvstændighed.

Det udvidede motorprogram.

Side 28:

Den 6-cylindrede kultiverede motorkraft.

Side 31:

Fire cylindre som en selvbevidst beslutning.

Side 32:

Audi TDI: Fremtidens dieselteknik.

Den specielle sikkerhed.

Side 38:

Et intensivt kursus i ro:

Forhjulstrækket.

Side 40:

Om hvordan man kan øge sikkerheden:

Firehjulstrækket quattro.

Den suveræne sportsvogn.

Side 42:

Audi S6. Den stærkeste A6.

De klassiske dyder.

Side 44:

Sikkerheden.

Her gælder det især om at anvende

teknikken med omtanke.

Side 46:

Det betaler sig at investere

i Audi's kvalitet.

Side 48:

Succes er den bedste opskrift.

Den velkendte service.

Side 50:

Audi's service har mange gode sider.

Og så er den altid i nærheden.

Vi har samlet alle vore erfaringer for at skabe en ny, mobil bevidsthed.

Vigtigheden af menneskets frie bevægelighed og dermed også bilens rolle får en ny definition. Audi har gang på gang givet svarene på fremtidens krav. Med Audi A8 har vi netop åbnet nye perspektiver for bilernes absolutte topklasse. Et epokegørende skridt der beviser, hvordan det med en revolutionerende teknik lader sig gøre at opnå både samfundsmæssige og økologiske fordele til alles tilfredshed.

Audi A6 er nu vort nye bud på en bil i den øvre del af mellemklassen. Den sportslige topmodel hedder S6.

Når De kører Audi A6, nyder De godt af 25 års erfaringer.

Vi har udviklet A6 på basis af Audi 100 – en af de mest succesrige biler i sin klasse. I sin årtier lange karriere har den altid levet op til vor målsætning om at anvende teknikken med omtanke. Dermed har den sat nye normer.



Audi A6:
Et forbillede for
en ny mobilitet.

Resultatet har været, at Audi 100 rent teknisk er blevet yngre og yngre. På ingen anden tysk limousine i denne klasse er der gjort så ihærdige fremskridt for at opnå en bedre cw-værdi.

Ingen andre har gjort fordelene ved forhjulstrækket så tydelige. Ingen anden bil i denne kvalitet har kunnet leveres som quattro med permanent firehjulstræk. Og ingen sammenlignelig serieproduceret model har haft et helgalvaniseret karrosseri.

Kan man optimere et forbillede? Audi gør det:

Med Audi A6. En anbefaling.

Helhedsindtrykket af de nye Limousine og Avant er lige så eksemplarisk som det avancerede motorprogram – fra den mest effektive High-Tech diesel TDI til den suveræne 8-cylindrede motor i den sportslige topmodel S6 4.2. Audi A6 og S6 koncentrerer sig om det væsentlige – substansen. De tilbyder Dem et endnu højere sikkerheds- og komfortniveau. Og et realistisk forhold mellem pris og værdi.

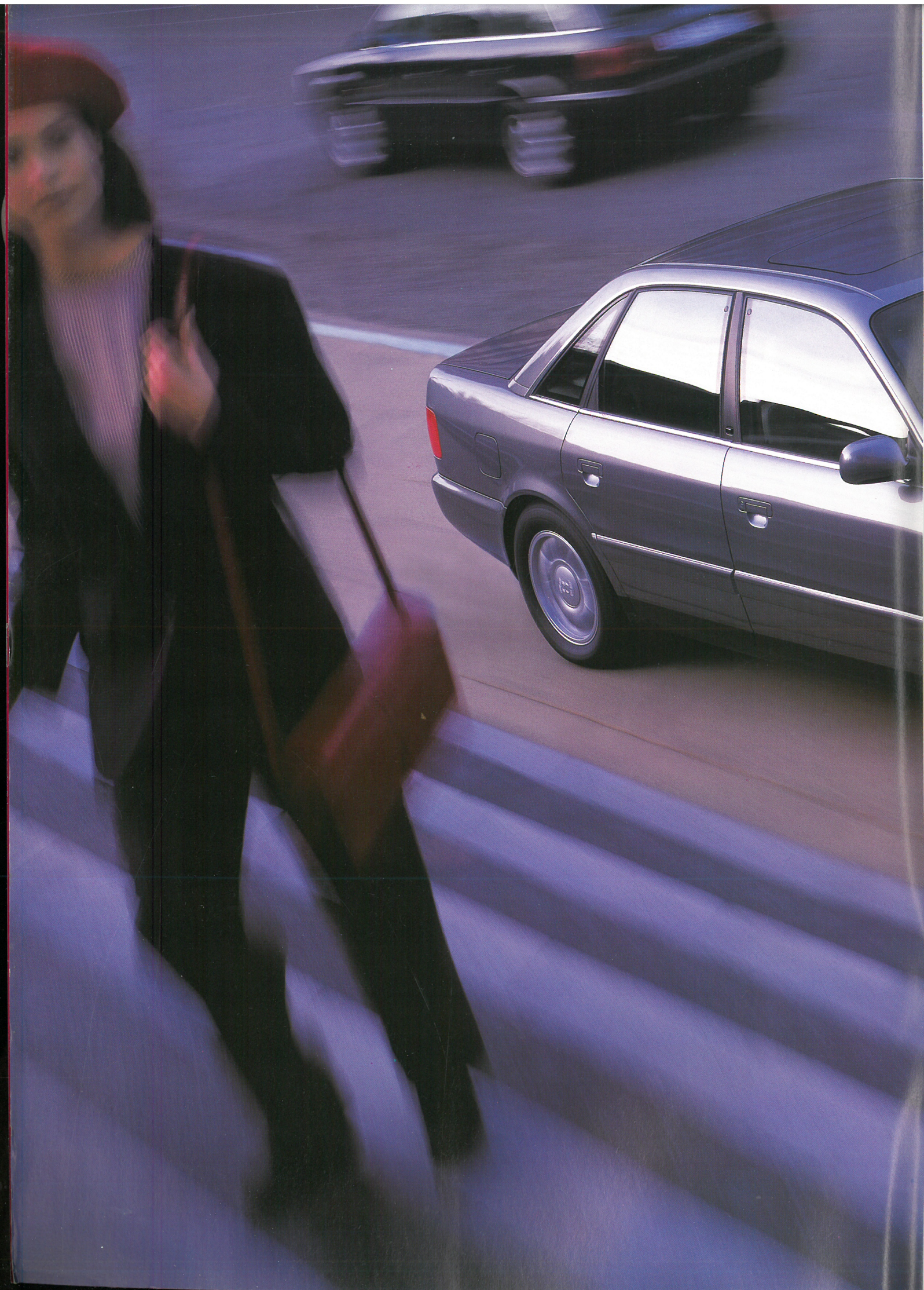

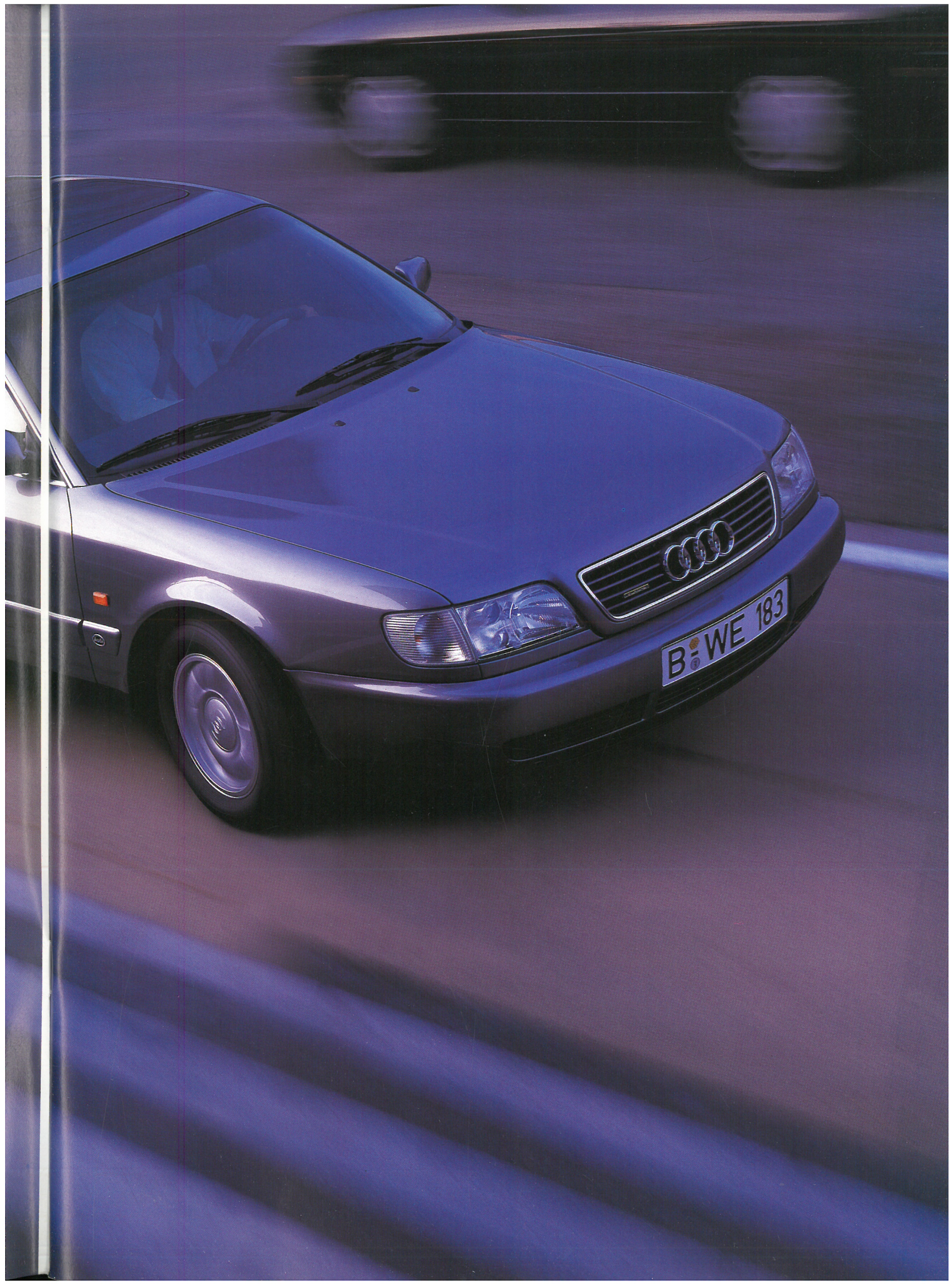

Et nyt udseende, et nyt navn og en ny ambition: Audi A6.

Stilen er den samme, men formerne kan skifte:
Audi A6

Det rene design skaber den stærke karakter.

Bag enhver ny Audi ligger der en særligt langsigtet tankegang. Som alle i dag ved, er kvalitet og værdifasthed hos Audi beregnet til at holde i mange år. Derfor skal dens udseende ikke kun opfylde dagens, men også morgendagens krav om smagfuldhed og skønhed.

Vi foretrækker et design, der både er funktionelt og æstetisk.

Audi A6 begejstrer med sin friske, velgennemtænkte tidløshed. Den er en typisk Audi. Den nyudformede, elegante silhouet, den lukkede udformning af frontpartiet og bagenden, de bløde, afrundede linier og klare proportioner efterlader ingen tvivl om, hvad der venter føreren: En karakterfuld og individuel oplevelse.

Ambitiøs – i den rigtige målestok. Gennemslagskraftig uden at være påtrængende. Dynamisk, men behersket. På de 6-cylindrede modeller fremhæver polerede aluminiumslisters omkring siderne og på tagkanten den elegante linieføring.

Teknik med omtanke – ikke mindst til glæde for mennesket.

En moderat kileform, frontskørtet, den integrerede vindafvisningskant bagtil, detailjusteringer på undervognen – alt dette er med til at optimere køreegenskaberne i Audi A6 ved høje hastigheder og understøtte ligeudkørslen og de præcise styreegenskaber.

For- og bagrude er limet i, så de flugter med karrosseriet, som har glatte flader. Dørene på Audi A6 har et tredobbelt tætningsystem, som dæmper vindstøjen og bidrager til en behagelig akustik i kabinen.

Audi A6. For kendere er den det logiske svar på ønsket om en kvalitetsbil, der viser vejen ind i fremtiden.

I Audi A6 kan De nyde den form for status, som Audi-ejere holder særligt meget af: Den diskrete luksus.

Velkommen indenfor – her er fremtiden allerede begyndt.

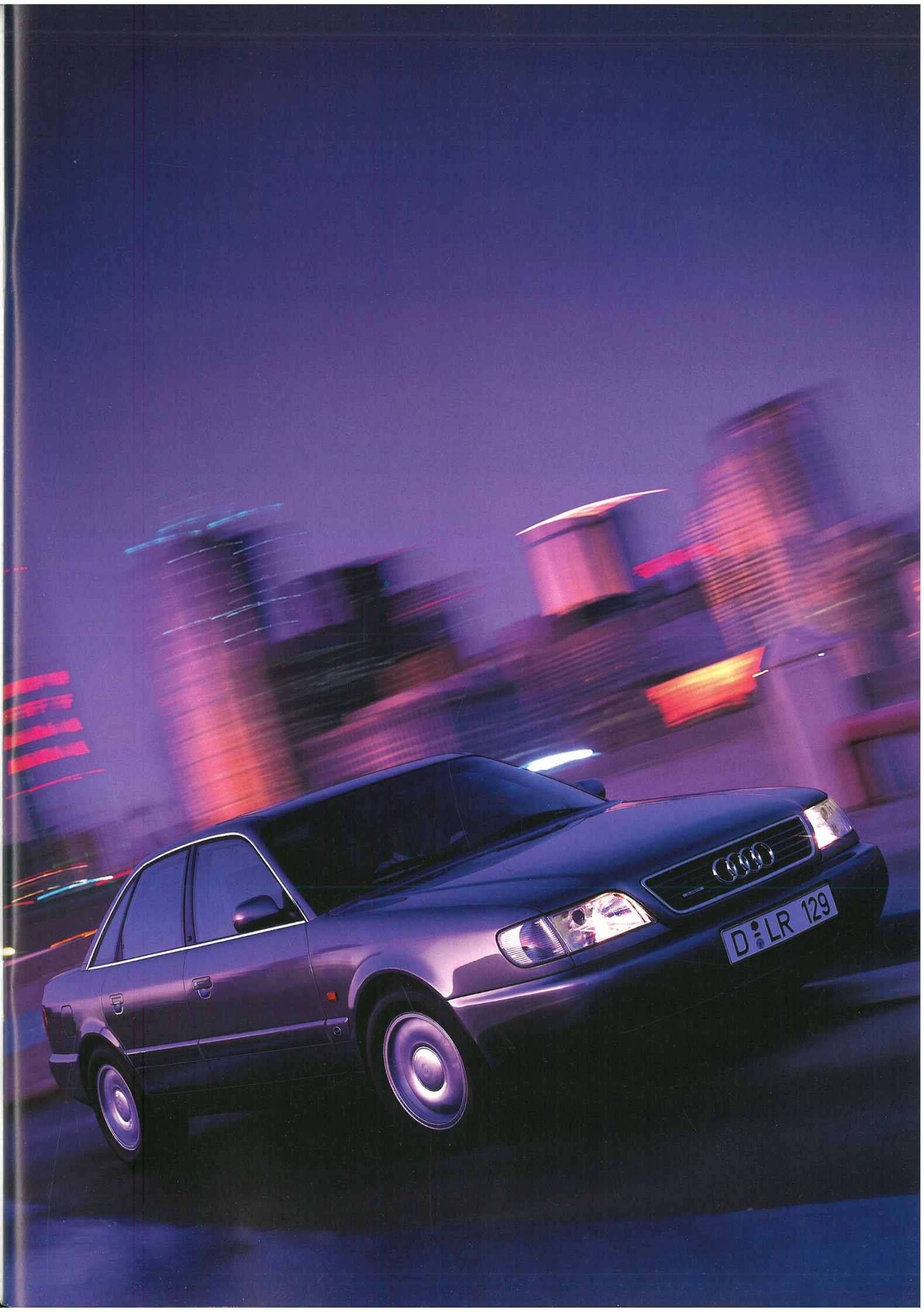



Mennesket er vor målestok.



Med den nye teknik kan man bygge biler efter gårsdagens opskrift. Men man kan også skrive nye recepter.

Vi bygger Audi A6 til de mennesker, der har samlet tilstrækkeligt med erfaringer til at søge efter flere tekniske fremskridt, højere kvalitet og sluttelig også en bedre overensstemmelse mellem deres personlige livsstil og de ting, som de gerne omgiver sig med i det daglige og som de identificerer sig med. Det er mennesker, som ved hvad de vil have – og som ved, hvor de kan finde det.

Man kan sammenligne de tekniske ydelser og den grundlæggende kvalitet, men i den sidste ende adskiller biler sig fra hinanden ved deres individuelle særpræg. Dette er en logisk konsekvens af den kendsgerning, at de er konstrueret og bygget af mennesker med en ganske bestemt indstilling og overbevisning. Det er samtidig forudsætningen for den frihed, at mennesker kan vælge det, der først og fremmest passer dem.

En Audi's ydre fremtoning lover aldrig mere, end teknikken kan holde.

Biler med de fire ringe foretrakkes af mennesker, der lægger større vægt på de indre værdier end på udvendig pragt. Den nye Audi A6 signalerer også uafhængighed og åbenhed. Med en entydig stil, fremragende kvalitet og en teknisk eksklusivitet.

Det er de store kvaliteter inden for nogle overskuelige ydre dimensioner, der giver Audi A6 den specielle charme: Nemlig kombinationen af tekniske og skabende kvalifikationer. Et friskt design og elegance. Komfort og stil.

Valget af en Audi A6 er derfor et tegn på et aktivt liv og glæde over den fineste teknik – såvel som over den kontinuitet og ansvarsbevidsthed i omgangen med de ydelser, Audi giver Dem rådighed over.

Enhver bil er lige så avanceret som dens typiske køber.

Koncentration om det væsentlige og underdrivelse i omgangen med bilen er umiskendeligt typiske tegn i tiden. I Audi A6 finder Deres kraft og overbevisning. Findes der nogen bedre invitation til at genfinde Deres egen identitet i bilen?

Velkommen hos Audi.

Sæt Deres egne normer – de fører til Audi

Audi A6. Et alsidigt og omfattende program.

Audi A6 findes som Limousine. Og den fås som Avant til bilister, der sætter særlig stor pris på den individuelle side af deres aktive liv.

A6-klassen tilbyder Dem et enestående alsidigt og fuldt udbygget program.

Som Limousine og Avant er der i alt 41 varianter at vælge imellem. Med hensyn til cylinderantal, ydelse, temperament og økonomi er de i grunden så forskellige, at de i praksis kan opfylde ethvert krav til et individuelt transportmiddel.

Dette gør dem ikke mindst skræddersyede som firmabiler. Bemærk: De i alt 41 varianter er det totale produktionsprogram. I Danmark er leveringsprogrammet ikke så omfattende. Se venligst de tekniske data, som står på side 52 og 53.

Helt i pagt med tiden: A6 fra Audi.

Hvor ellers kan De forvente sådanne nyskabelser som f. eks. den kraftige og meget økonomiske turbodiesel-motor med direkte indsprøjtning? 2,5 liter TDI-motoren udvikler 115 HK (85 kW) – i forbindelse med automatgearkassen (ekstra-udstyr) er den praktisk talt den ideelle motor til komfortabel langturskørsel.

Den meget kompakte og lette 6-cylindrede V6-motor findes med to forskellige ydelser: 150 HK (110 kW) og 174 HK (128 kW) med et volumen på henholdsvis 2.6 liter og 2.8 liter.

S6 med en 5-cylindret turbomotor yder 230 HK (169 kW). Og S6 med den yderligere optimerede 4.2 liter V8-motor og 32 ventiler yder 290 HK (213 kW) og har et drejningsmoment på 400 Nm ved 4.000 omdr./min. Det er køreydelser, som man ellers kun kan opleve i fuldblods sportsvogne. Her kan sportspræget opleves både ude og inde.

Til den elegante A6 kan De vælge imellem to trækprinsipper.

Enten med det retningsstabile forhjulstræk, efter eget valg med Elektronisk Differentiale Spærring (EDS) og/eller Anti Hjulspins Regulering – på tysk Antriebs Schlupf Regelung (ASR). Eller som Audi A6 quattro med det permanente firehjulstræk i fjerde generation.

De kan desuden vælge imellem den præcise, sportslige gearkasse med manuelt gearskift og en

automatgearkasse med to skifteprogrammer, hhv. en selv lærende (adaptiv) automatgearkasse med Dynamisk Skifte Program (DSP).

Den gennemførte og overbevisende komfort er en selvfølge i enhver A6-model. Der er f.eks. Anti Blokerings System (ABS) i femte generation med elektronisk fordeling af bremsekraften, airbag for både fører og forsædepassager, centrallåsesystem, el-rudeoptræk foran, for blot at nævne noget af det righoldige standardudstyr og desuden en hel række ekstra, individuelle udstyrsmuligheder.

Har De allerede fundet Deres Audi A6? De følgende sider vil gøre valget endnu lettere for Dem. Vi begynder med det, der først venter Dem – nemlig den konsekvent og smagfuldt gennemførte indretning af kabinen.



7 9 2 0



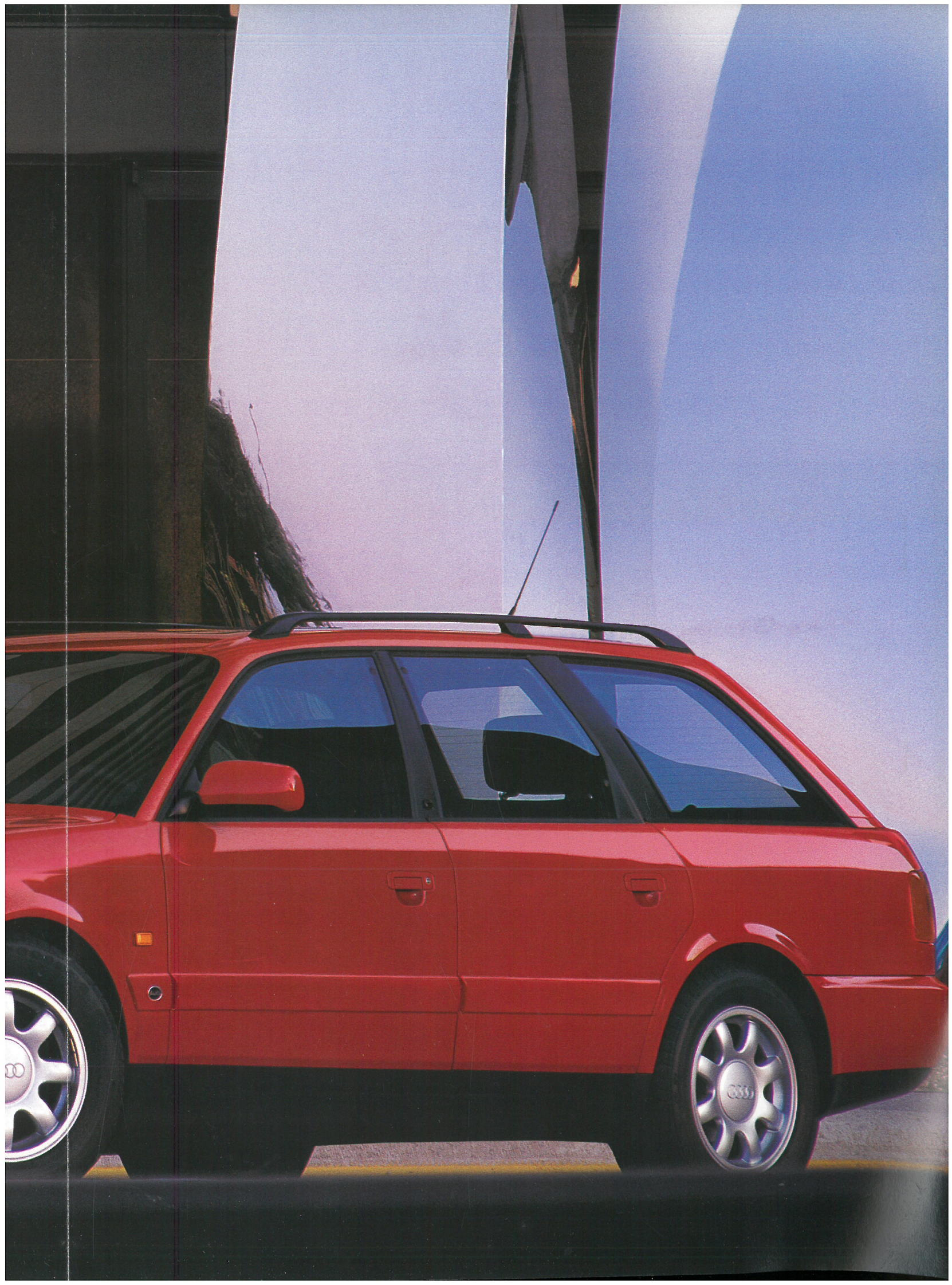

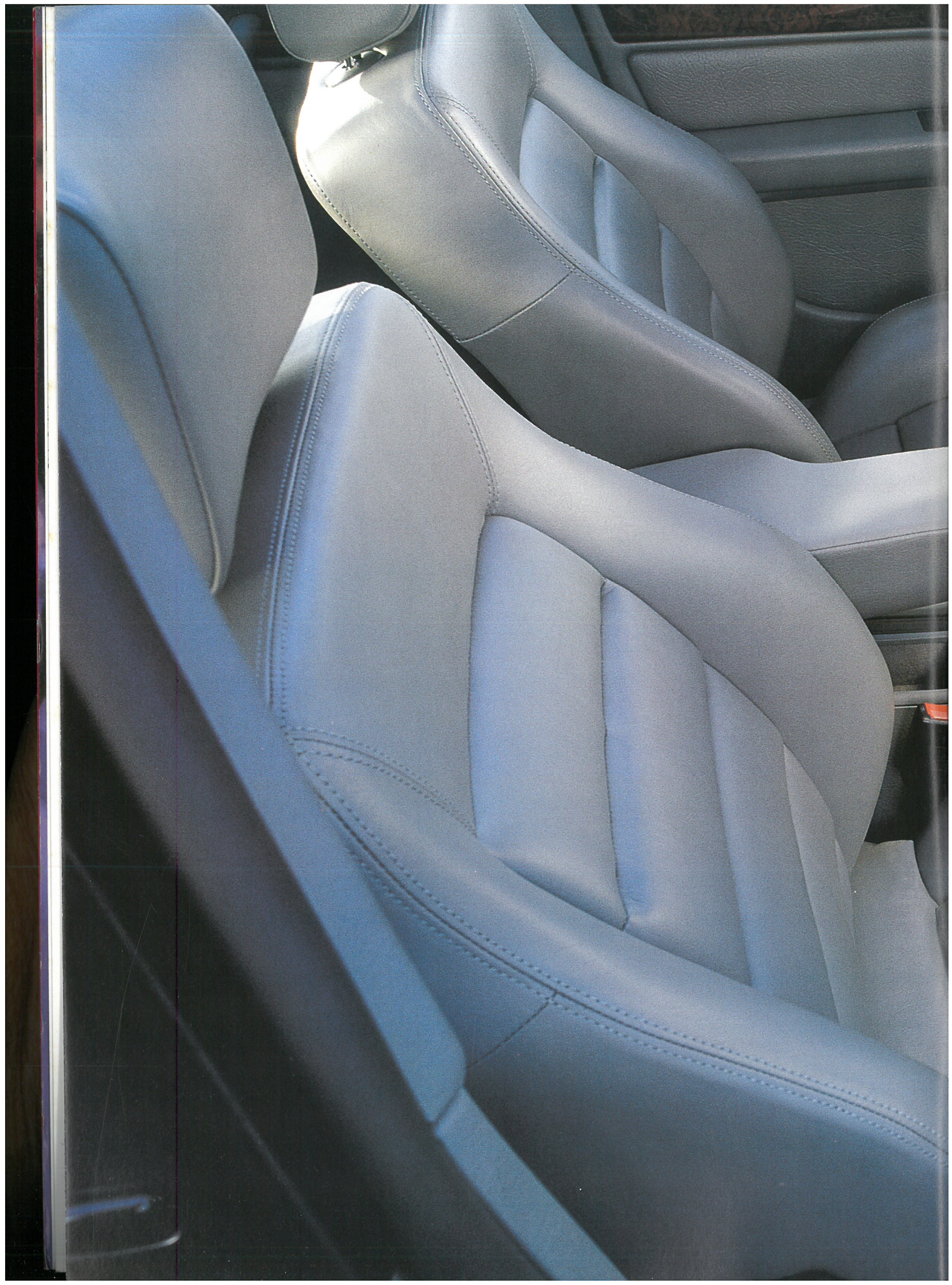

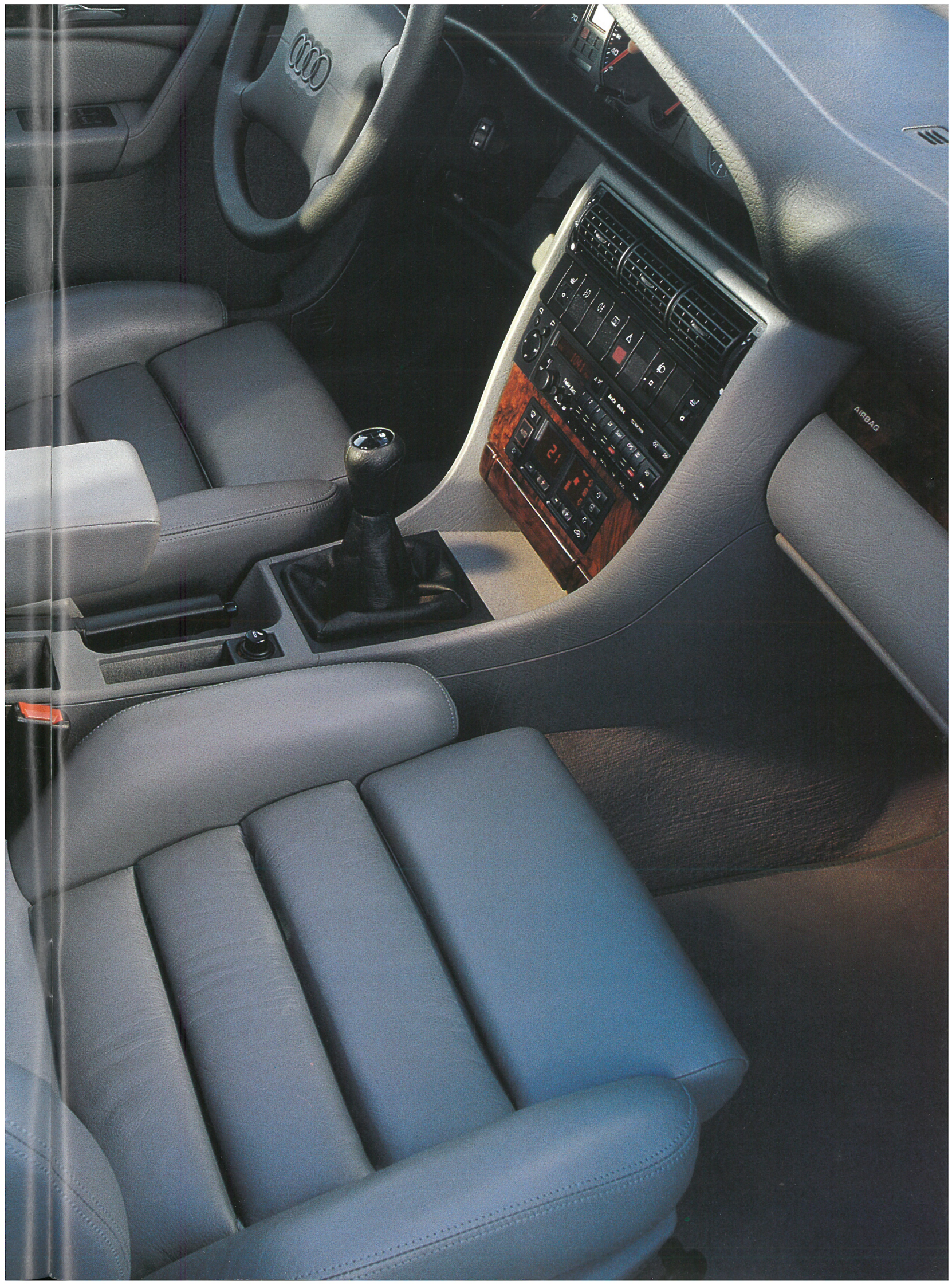

Den, der styrer fremskridtet, bør være godt kørende.

Med deres praktiske udformning giver cockpittet og midterkonsollen en veludviklet harmoni mellem fører og bil

I Audi A6 spiller komfort en aktiv rolle.

Når man tager plads i en Audi A6, får man med det samme en følelse af fortrolighed og sikkerhed. Grunden til dette er den specielle form for integration, der er opnået med den intelligente og gennemtænkte balance mellem designet og den praktiske indretning. I denne sammenhæng er målene godt nok vigtige, men egentlig kommer de i anden række. Det afgørende er samspillet mellem alle de komponenter, der udgør komforten.

Der er mange forklaringer på, at man har en sikker følelse. De meget effektive sikkerhedsprofiler i dørene har lige så stor betydning som selestrammerne på forsæderne, airbag for både fører og forsædepassager, kompakte nakkestøtter foran og bagi samt rullesele med børnesikring. Med den sidstnævnte funktion kan sikkerhedsselen holdes fast, så den ikke slækkes, når barnet bevæger sig.

Deres sikkerhed og velbefindende ligger os stærkt på sinde.

Som standard-udstyr har Audi A6 en ratstamme, der kan indstilles trinløst i både længderetningen og hældningen, servostyring, elektrisk rudeoptræk i fordørene med komforttilslutning for automatisk lukning af vinduerne og det elektrisk drevne skyde-/vippetag (ekstra-udstyr) ved blot at dreje nøglen i dørlåsen, el-indstillelige sidespejle, central-låsesystem med forsænkede låseknapper samt – som en ekstra tyverisikring – en bortkørsels-spærring, der virker direkte i motorstyringen.

Med effektive detaljer bidrager Audi til at tilpasse komforten til tidens ønsker og behov.

Mikrofilteret i ventilationssystemet er et udmærket eksempel: Filteret standser vejstøv og blomsterpollen ned til en størrelse på 3/1000 mm næsten et hundrede procent. Det er et effektivt bidrag til det behagelige indeklima, der ikke kun kommer allergikere til gode. Den indvendige side af ruderne holdes

også længere ren. Og da enhver partikel snavs virker som grobund for kondens, dugger ruderne heller ikke så let til.

Især på længere ture vil De nyde godt af sædernes komfort.

De behagelige sæder i Audi A6 er en logisk fortsættelse af afstemningen af undervognen. Kroppen støttes af sæderne, der har områder med polstring af forskellig hårdhedsgrad. I et velgennemtænkt vækspil mellem en afvekslende hård polstring og en behagelig elasticitet opnås en afslappet kørestilling med god støtte – også under hurtig kørsel igennem sving.

Med deres store indstillingsområde giver forsæderne mulighed for praktisk talt enhver perfekt siddestilling.



le

r

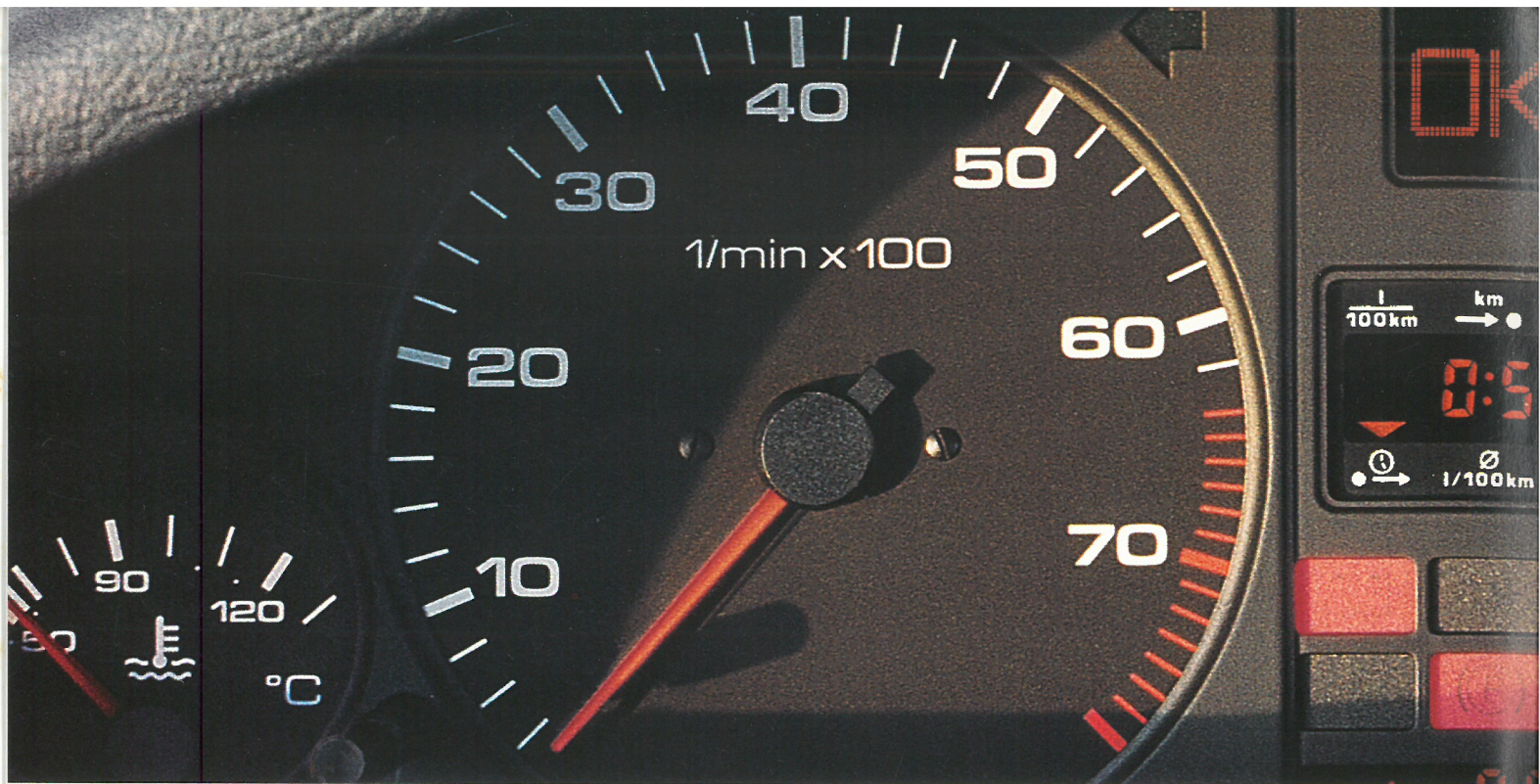

Informationer i den
rigtige position.

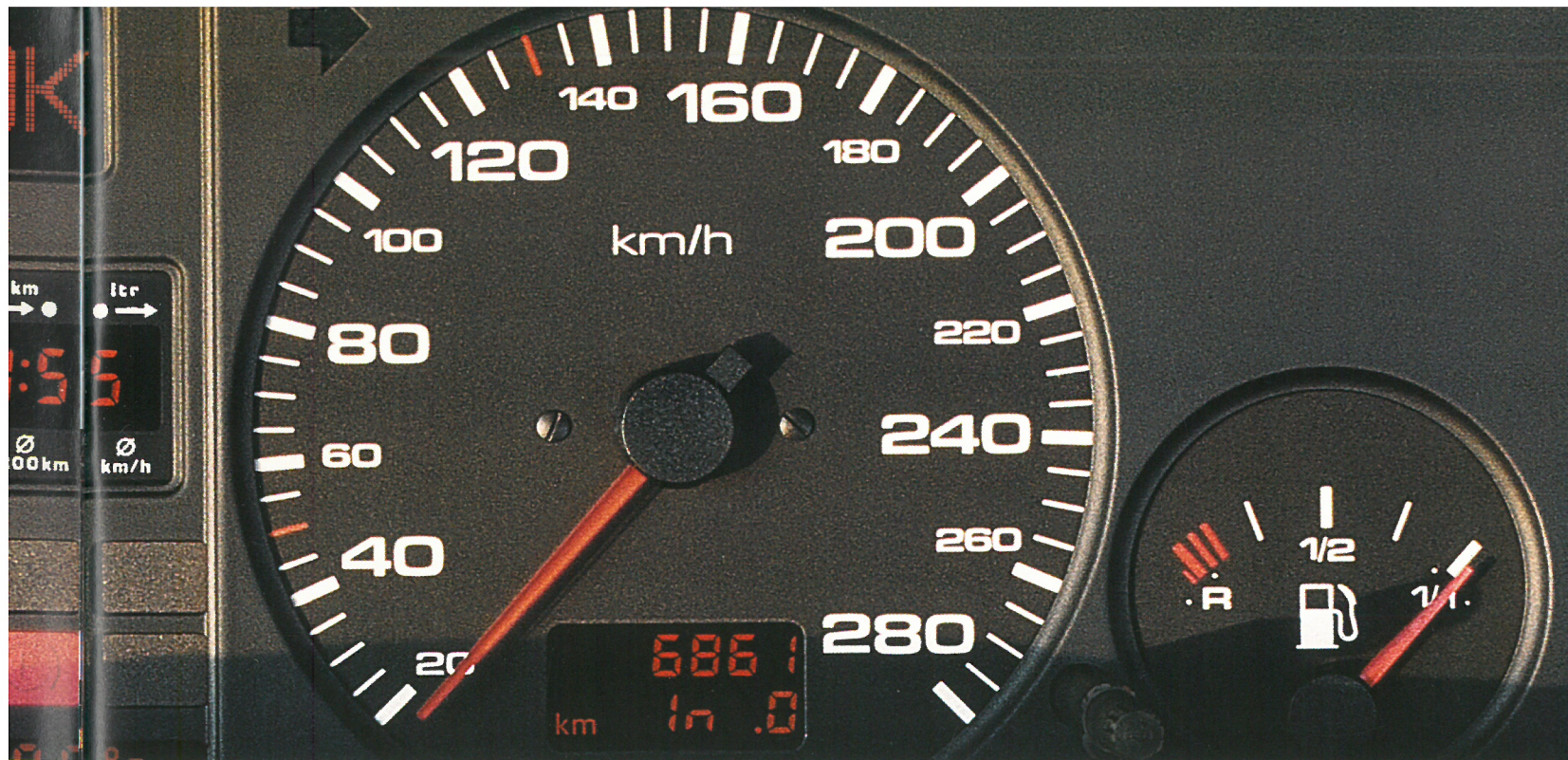

Intet vidner tydeligere om en bilproducents standpunkt og selvforståelse end cockpittet.

Her åbenbarer Audi også sin indstilling. Alt kan nås ubesværet. Betjeningselementerne er opdelt i logiske grupper og er placeret netop dér, hvor man spontant vil række efter dem. Rattet med indbygget airbag ligger godt i hænderne. Grebene på ratstammen er lette at betjene og nemme at nå. En speciel overfladestruktur på instrumentpanelet forhindrer forstyrrende reflekser i forruden.

En dialog i takt med tiden.

Ratstammen kan indstilles individuelt på en sådan måde, at enhver fører har de klassiske runde instrumenter direkte i synsfeltet. Kølevæsketemperatur, omdrejningstal, hastighed og tankindhold – alle de vigtigste informationer med ét blik. Som supplement til viseren af tankindholdet lyser en centralt placeret advarselsslampe, når man når reservebeholdningen. Kilometer- og triptæller har digital visning. Lige til højre

herfor kan man som ekstra-udstyr få en instrumentpakke med ekstra ur (med visere) og visere for motorolietemperatur og batterispænding.

I enhver Audi A6 er der en indikator for service-intervaller, som angiver det næste værkstedsbesøg. Denne indikator tager hensyn til antallet af koldstarter og de kilometer, der er kørt i en vis periode.

Multifunktionsanlægget (ekstra-udstyr) giver oplysning om det øjeblikkelige forbrug og rækkevidden, forbruget siden kørslen begyndte, køretiden samt gennemsnitshastigheden og -forbruget.

Som ekstra-udstyr kan De bestille et Auto-Check-System. Før kørslen bekræfter elektronikken med et "OK", at alle de overvågede systemer fungerer upåklageligt: Motorolietryk, kølevæskebeholdning og -temperatur, bremsebelægningerne på forhjulene, stoplys, kørellys og baglys, batterispænding, tankreserve samt beholdningen af sprinklervæske. Opstår der driftsforstyrrelser,

eller er der for lidt væske i en beholder, kommer der en relevant melding på displayet.

Som ekstra-udstyr kan De bestille et indstilleligt hastigheds-advarselssignal – en god hjælp til at overholde hastighedsgrænserne. De kan også bestille et udendørs termometer.

Nu kan De også, som ekstra-udstyr, få en elektronisk hastighedsregulering til alle Audi A6 TDI. Og til de nydesignede ellipsoidforlygter kan De få en højtryksvasker – også som ekstra-udstyr.

Informations og -checkmuligheder er eksemplariske. Derfor kan føreren af bilen reagere hurtigt og sikkert i enhver situation.

Komfort af højeste karat.

Bag den udsøgte atmosfære er der i en Audi altid en perfekt funktion

Som standard-udstyr har alle Audi A6 en manuel 5-trins gearkasse, der er nøjagtigt afstemt med den enkelte motors karakteristik. Som ekstra-udstyr kan De til Audi A6 2.0 (115 HK) bestille en elektronisk-hydraulisk styret 4-trins automatgearkasse med lock-up funktion til nedbringelse af benzinförbruget samt to manuelt valgbare skifteprogrammer: "E" for Economy og "S" for Sport.

En automatik, der indstiller sig efter Deres behov.

Til Audi A6 fra 2,5 liter cylindervolumen kan De, som ekstra-udstyr, bestille en 4-trins automatgearkasse med lock-up funktion og Dynamisk Skifte Program (DSP). Denne kombination fås også til de to 6-cylindrede udgaver med det permanente firehjulstræk, quattro.

Det specielle: Det Dynamiske Skifte Program er "selvlærende" (adaptivt). Det har en computer, der til enhver tid analyserer Deres helt private kørestil og omgående tilpasser gearskiftene efter Deres behov.

Komforten er logisk, brugen er sikker.

A6 med automatgearkasse har en behagelig shift-lock funktion, der kun gør det muligt at tage tændingsnøglen ud, når gearstangen er i "Parkerings"-position. Det er heller ikke muligt at vælge et gear uden at træde på bremsepedalen samtidigt. Enhver A6 har en bortkørselsspærring som tyverisikring. Bilens nøgler er kodet elektronisk. Når tændingen slås til, sker der en datasammenligning mellem nøglen og bortkørselsspærringens styreenhed i motoren. Og kun når dataene passer sammen, giver motorstyreenheden grønt lys for tændingen og brændstofførslen.

De kan være mobil og alligevel inden for rækkevidde.

Deres Audi A6 har en Blaupunkt stereoradio med kassettebånd-spiller.

De kan også få forberedelse til montering af en biltelefon. Tal med Deres Audi forhandler om mulighederne.

Der er ingen grænser for Deres personlige velbefindende.

Der er meget fristende ekstra-udstyr at vælge imellem: De kan f.eks. bestille et el-indstilleligt førersæde med mange positioner, opvarmelige forsæder, et fuldautomatisk klimaanlæg og førsteklasses læder i fineste forarbejdning til alle pladser.

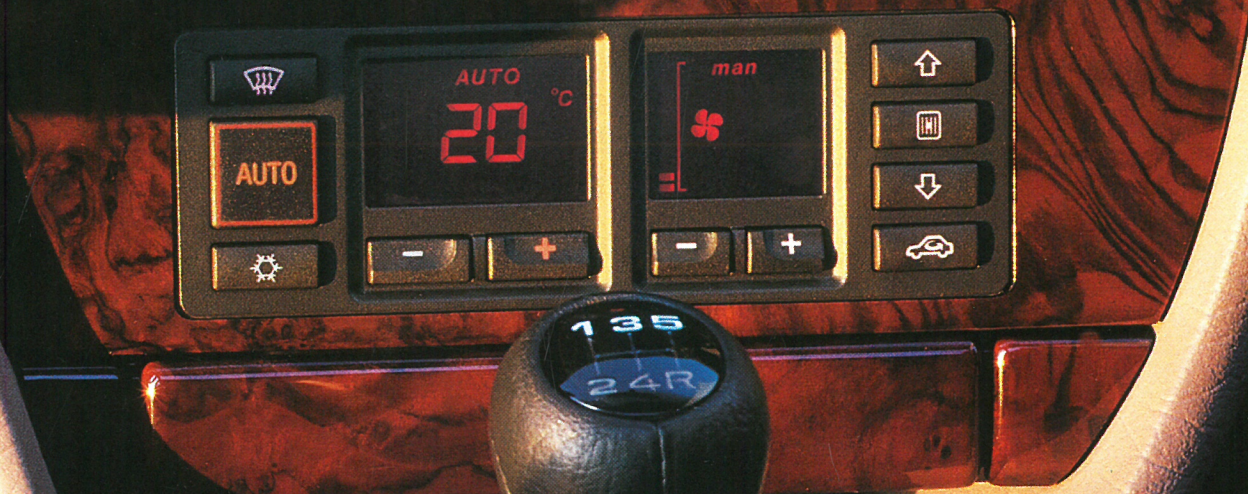
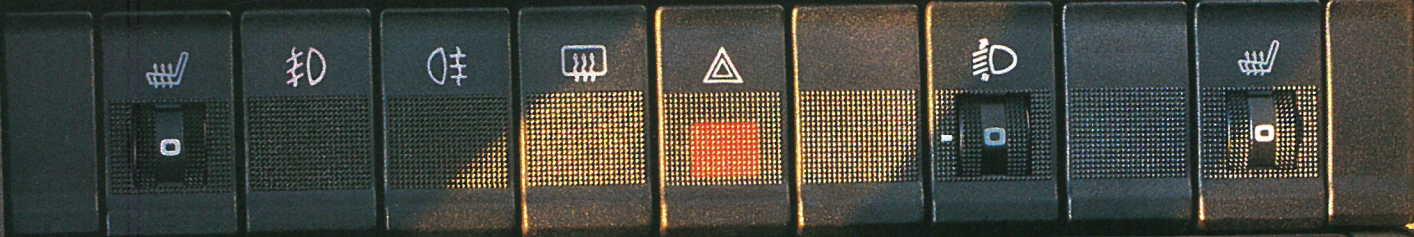



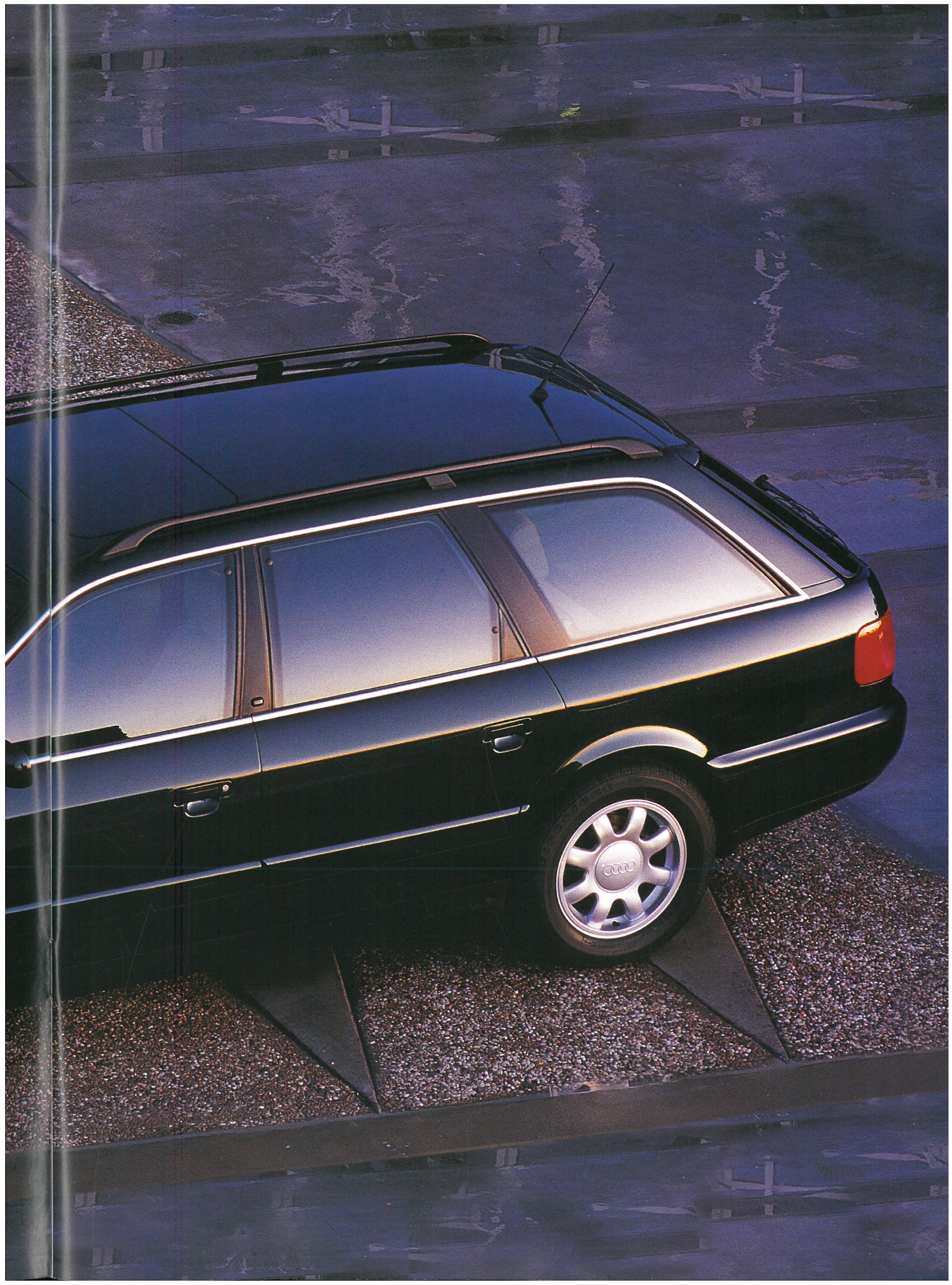



Indbydelse til en stor selvstændighed.

Her er der god plads til kreativitet. Både den private og den professionelle.

For mange er Audi A6 Avant udstyret med så overbevisende praktiske fortrin, at de rent sagligt omfatter den med stor sympati. Andre beslutter sig for den på grund af dens ydre harmoni, sådan som man ellers vælger en cabriolet eller en coupé – for dem er Avant den smukkeste A6.

Vi mener, at begge grupper har ret. Alsidigheden i denne bil strækker sig fra den praktiske rejsevogn til den eksklusive fritidsbil.

I al sin elegance er Audi A6 Avant en seriøs skabning. Dette er én af grundene til, at den hyppigere og hyppigere anvendes som firmabil. En anden er, at dens uovertrufne anvendelsesmuligheder med lav læsekant og et meget variabelt bagagerum giver kræsne købere af firmabiler endnu en god grund til at foretrække denne type Audi.



Med nogle få håndgreb kan De forandre rum og perspektiver.

Bagsædets ryglæn kan klappes en trediedel, to trediedele eller komplet frem.

Derved fremkommer der en 1,85 meter lang ladflade. Bundpladen i bagagerummet, der er standardudstyr, er let at tage ud og dækker over et ekstra bagagerum. I dette fuldt beklædte rum, der også er skjult for nysgerrige blikke udefra, når bagagerumsafdækningen er åben, er der plads til flade genstande over reservehjulet.

I bagagerummets sidebeklædninger er der småtingsrum, som er lukket med klapper. Her er der plads til advarselstrekant, værktøj og nødhjælpkasse. Større bagage er i vid udstrækning skjult under bagagerumsafdækningen, der er let at tage ud. I bunden er der surrekroge som standardudstyr. Tagræling, bagage"edderkop", netadskillelse mellem passagerkabine og bagagerum og barnesæde fås som ekstra-udstyr.

Kombinationen af en højtydende teknik og de store, variable pladsforhold gør Audi A6 Avant til en interessant topmodel



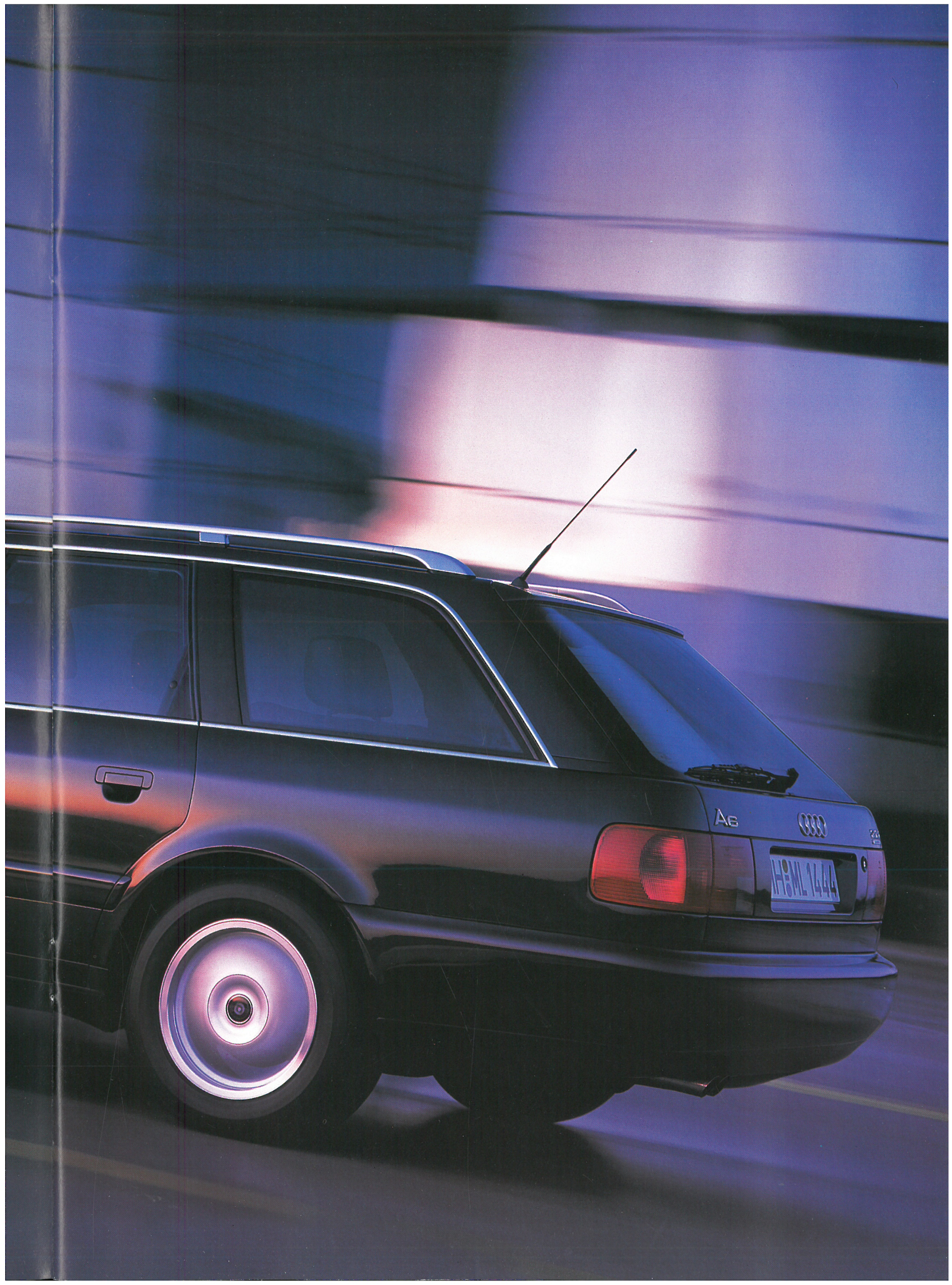

Den 6-cylindrede motors kultiverede kraft.

Seks cylindre i V-form har en sikker fremtid i dynamiske biler

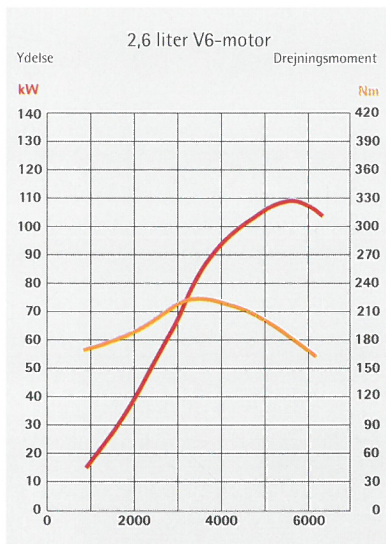

De nye 6-cylindrede motorer er korte, kompakte og lette og har en god trækraft.

En Audi V6-motor er klart kortere end en 6-cylindret rækkemotor. Indsugningssystemet og motorstyringen arbejder med korte forbindelsesveje. Den koncentrerede, kompakte konstruktion forbedrer effektiviteten af processerne i motoren. Og denne motor er også meget støjsvag – blandt andet fordi motorblokken og krumtapakslen i en V6 er meget stive.

Den kontinuerlige kraftudfoldelse skyldes den variable indsugningsmanifold, som – afhængigt af motorens omdrejningstal og styret af seks spjæld – leder luften ad forskelligt lange veje til cylindrene. Lange, snævre indsugningsrør giver et højt drejningsmoment ved lave omdrejninger; korte, tykke rør giver en høj ydelse ved høje omdrejningstal.

Den nye præcision styres digitalt.

Audi A6 2.8:
Førløb af ydelse og drejningsmoment

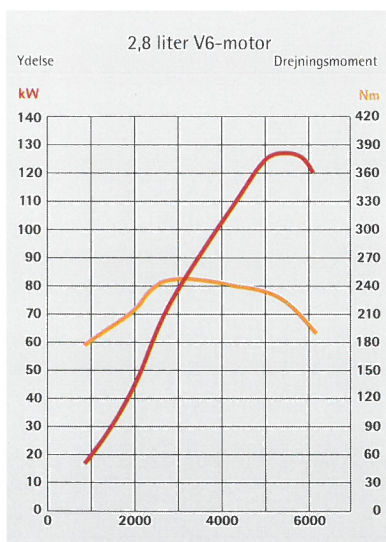

Den mindste af de to motorer, med et cylindervolumen på 2,6 liter, yder 150 HK (110 kW) med en meget rolig motorgang – det er en motor, der er velegnet til komfortabelt rejsebrug. Den 2,8 liters V6 yder 174 HK (128 kW) og har lige fra start endnu mere motorkraft at byde på.

Det, der gør det så utroligt behageligt at køre i denne V6, er den fortræffelige elasticitet. Drejningsmomentet på 250 Nm nås allerede ved 3.000 omdr./min. Mellem 2.000 og 5.000 omdr./min. har De 220 Nm til rådighed.

Den digitale motorstyring garanterer en ensartet, rolig motorgang allerede i koldkørselsfasen. Den enkelte cylinder får hele tiden den rigtige mængde benzin på det optimale tidspunkt. I forbindelse med den cylinderselektive bankeregulering giver dette den bedst mulige udnyttelse af benzinen. Det forprogrammerede tændingssystem arbejder uden fordeler.

V6

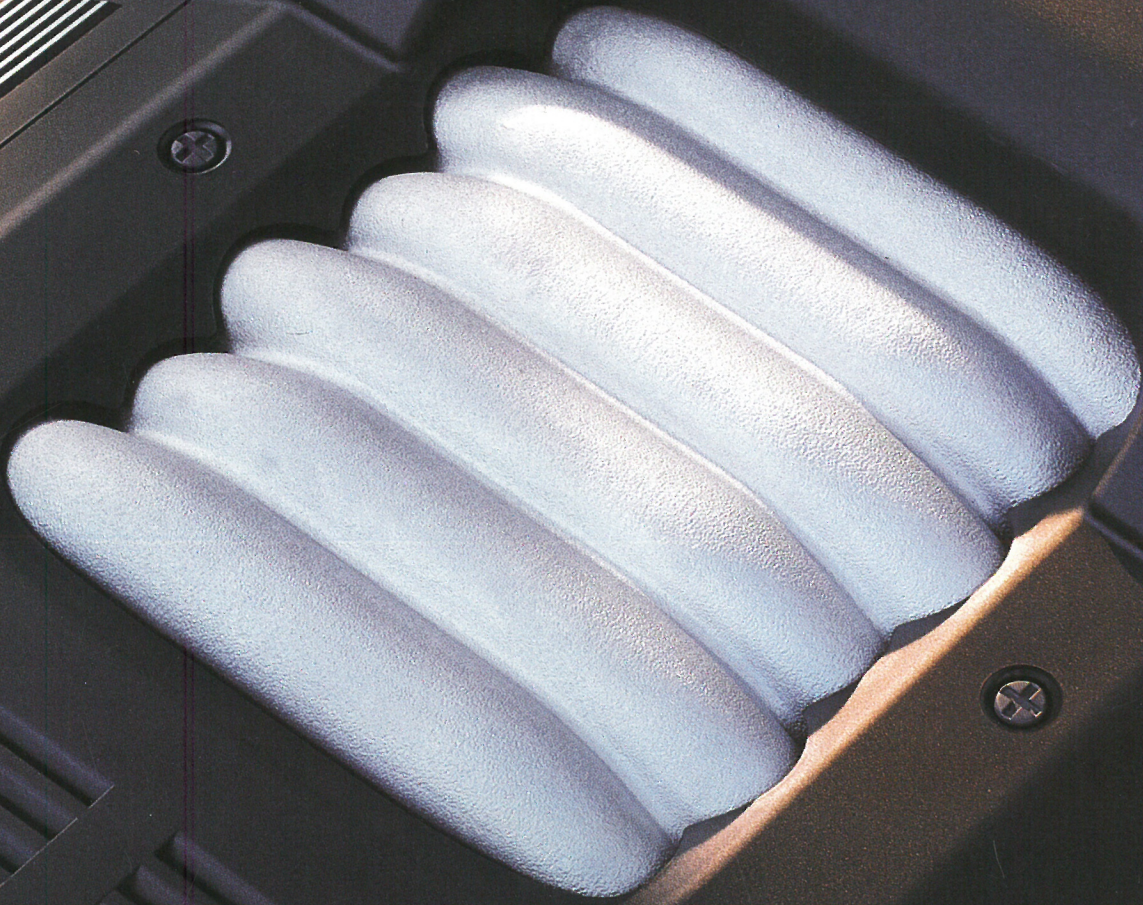

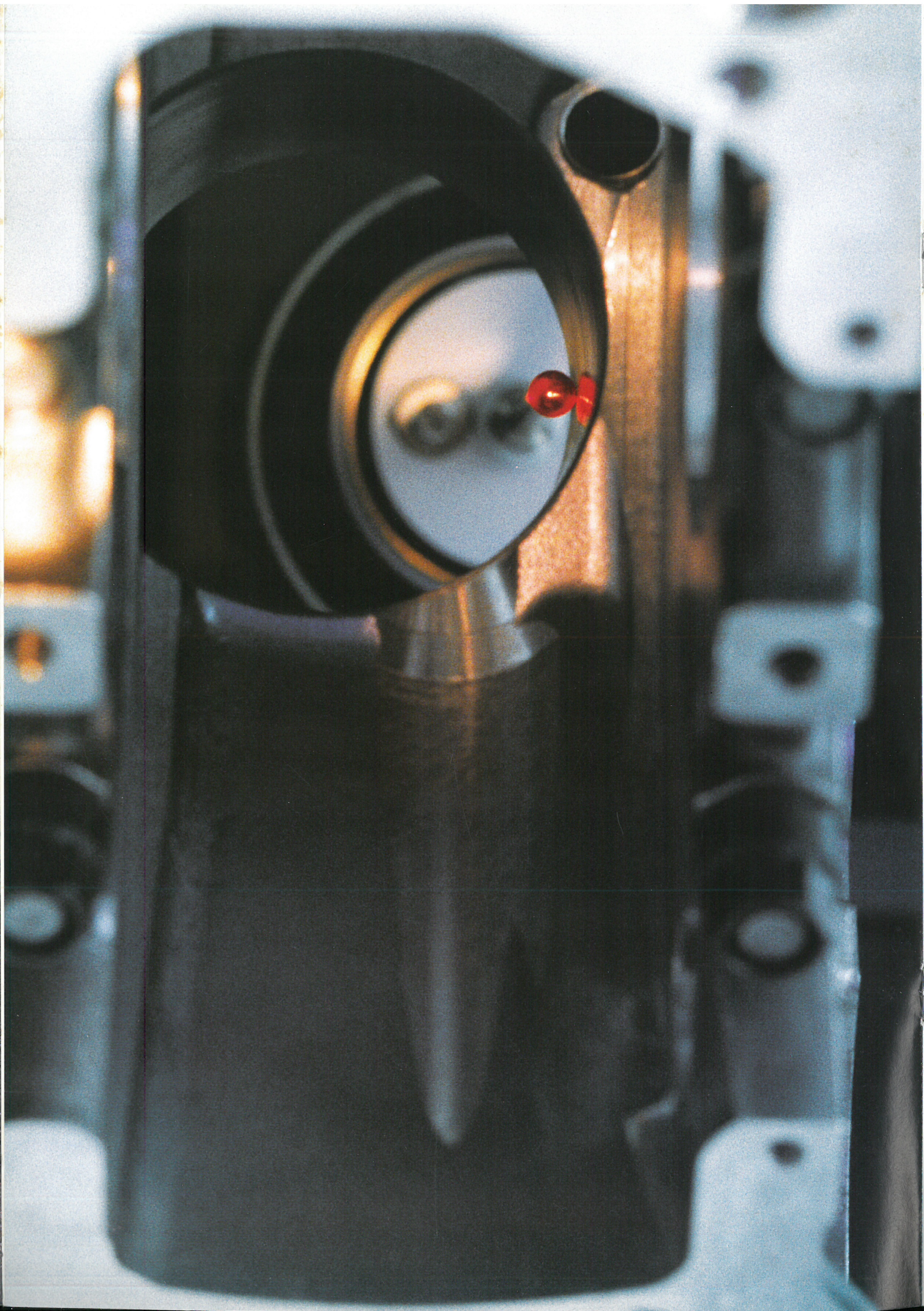

Fire cylindre som et selvbevidst valg.

De 4-cylindrede motorer fra Audi forbinder kvalitet, økologi og moderne teknologi til en meget sympatisk mobilitet.

Motorprogrammet til Audi A6 begynder med to 4-cylindrede motorer, hvoraf dog kun den ene sælges i Danmark. Begge motorer yder allerede deres maksimale drejningsmoment ved lave omdrejningstal og holder det på et højt niveau over et stort område. Det sparer føreren for mange gearskift og giver mulighed for kvikke accelerationer, også ved overhalingen i det midterste hastighedsområde.

Når ventilspillerummet altid er rigtigt indstillet, er der mindre slid på motoren.

De hydrauliske ventilløftere i de 4-cylindrede Audi-motorer er selvjusterende. Det betyder mindre vedligeholdelse og reducerer serviceomkostningerne. De største fordele er dog den sagte motorgang og den store driftssikkerhed.

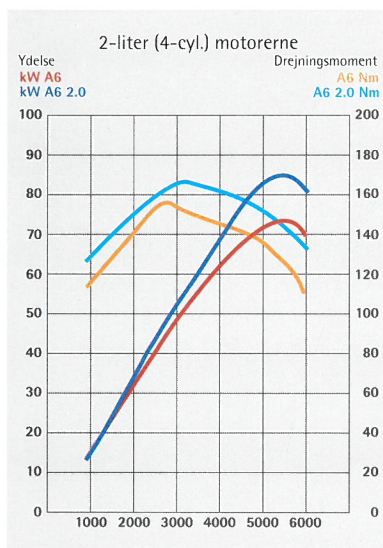

En klog elektronik understøtter den præcise mekanik.

Motorstyringen kontrollerer benzinindsprøjtningen, tændingen, påløbsafbrydelsen og tomgangen. Og den kontrollerer sig selv og lagrer mulige fejl.

Det elektroniske indsprøjtningssystem hjælper til med at spare benzin. En mikrocomputer beregner den nøjagtige dosering af indsprøjtningmængden ud fra data som omdrejningstal, temperatur og belastning på motoren. En adaptiv tomgangsregulering holder motorens omdrejningstal

konstant, selv ved belastning fra servostyring eller klimaanlæg. Dette bidrager til den høje grad af komfort, og gør det også lettere at parkere.

Tændingssystemet er styret af et programmeret datafelt. Longlife-tændrørene skal først skiftes efter 60.000 km. Lambda-sonden i udstødningsrøret opvarmes elektrisk, så rensningen af udstødningsgassen kan begynde tidligere.

Også i motorproduktionen sikrer den nøje kontrol en præcision på Audi-niveau

Audi A6 2.0/101 HK (74 kW) – som ikke sælges i Danmark – og 2.0/115 HK (85 kW): Forløb af ydelse og drejningsmoment

Audi TDI: Fremtidens dieselteknik.

Audi TDI-teknik:
Turbodiesel med
direkte indsprøjtning – en kraft,
der viser vejen ind
i fremtiden

**Det, vi udvikler, har sjældent
forbilleder, men forhåbentlig
mange efterlignere.**

100 år efter opfindelsen af dieselteknikken åbner vi med Audi TDI-konceptet en banebrydende fremtid for dette motorprincip også til personbiler. Audi-ingeniørerne har ikke blot erstattet diesel med turbodiesel, de har også forladt den slagne vej og udviklet en High-Tech-Diesel.

For kendere er turbodieselmotoren med direkte indsprøjtning (TDI) en ideel kombination af den bedst mulige økonomi, imponerende kraftudfoldelse og særligt stort hensyn til økologiske krav. Med rette skriver "Autozeitung" (Udgave 12/93): "Biler med direkte indsprøjtning har det for tiden klart gunstigste forbrug og dermed også det laveste CO₂-udslip".

**Hvis man går ind for et
motorprincip, skal man også
kunne anvende det.**

De kan få vore High-Tech-Diesel motorer i Audi A6 1.9 TDI (som ikke sælges i Danmark) og i Audi A6 2.5 TDI – som Limousine og Avant. I denne bil kører De et stykke forud for Deres tid.

Den kraftige dieselmotor i Audi A6 2.5 er en 5-cylindret TDI på 115 HK (85 kW). Dens styrke og elasticitet og dens vibrationsfrie motorgang i det ofte benyttede område mellem 2.000 og 4.000 omdrejninger gør den velegnet til lange ture.

Med denne TDI beviser Audi, at man har brugt teknikken med omtanke i dieselmotorer siden 1989.

Magasinet "mot" skriver om 2,5 liter TDI-motoren (24/93): "Afslappet, komfortabel og kvik langturskørsel får her et helt nyt aspekt: Den naturlige søgen efter nye forbrugsrekorder." Og videre hedder det: "Når alt kommer til alt, er et testgennemsnit på næsten 14 kilometer på literen et bevis på den direkte indsprøjtningens topstykkets intelligente teknik."

Med en tophastighed på 195 km/h byder Audi A6 2.5 TDI på køreydelser, der hurtigt får Dem til at glemme, at De kører i en dieselbil.

5
κ
rt
er
re
et
L
1



Audi A6 1.9 TDI
(Sælges ikke i
Danmark) og 2.5
TDI:

Førløb af ydelse og
drejningsmoment

Audi's TDI-teknologi er den moderne generations dieselkoncept.

I sammenligning med de hidtil kendte dieselmotorer med for-kammer og hvirvelkammer, demonstrerer Audi sit forspring ved at anvende en hel række af tekniske nyskabelser. De vigtigste er: Den direkte indsprøjtning af dieselbrændstoffet i et eksakt beregnet, kompakt forbrændingskammer udnytter energien meget effektivt. Indsprøjtningssystemet, der arbejder med højt tryk, forstøver brændstoffet så fint, at der dannes en optimal forbrændingsblanding.

En præcis styreelektronik, som doserer den indsprøjtede mængde samt indsprøjtningens start- og sluttidspunkt meget nøje, opfylder allerede i dag de kommende, strenge regler for udstødningsgassens sammensætning. En for- og hovedindsprøjtning med to-trins indsprøjtningssystemer garanterer fordele med hensyn til forbrug, udstødning, rolig motor-gang og energiudbytte.

For at opnå den bedst mulige effektivitet, suppleres den direkte

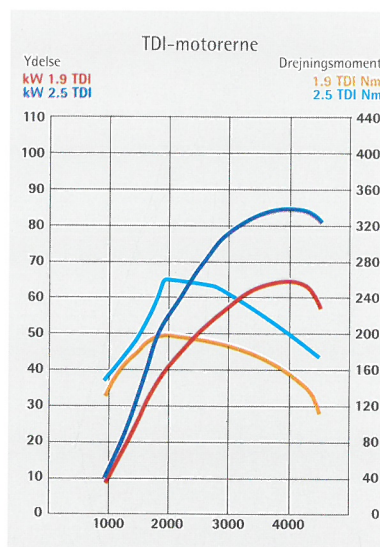

indsprøjtning af turboladning, ladeluftkøling og ladetryksregulering.

Traditionelle dieselmotorer har en forbrugsfordel i forhold til benzinmotorer. Audi TDI-motoren er yderligere 15% foran.

I bykørsel, på kortere køreture og med mange koldstarter er de forbrugsmæssige fordele ved dieselmotoren endda endnu større.

Audi TDI har en oxyderingskatalysator og elektronisk styret tilbageføring af udstødningsgassen. Oxyderingskatalysatoren nedsætter udstødningen af kulbrinte med op til 40%, af kulilte med 50% og af partikler med 10%. En behagelig sidegevinst: Den tidligere så karakteristiske diesellugt hører dermed i vid udstrækning fortiden til.

Selv med ændrede priser på brændstof kører De økonomisk med TDI-teknikken.

"Med et gennemsnit på næsten 14 kilometer på literen", som eksperterne fra magasinet "mot" målte med en 2,5 liter TDI-motor i Audi 100, "kører man omkring 1.100 kilometer uden at skulle ind på en tankstation".

Dertil kommer den i Audi TDI suveræne kraftudfoldelse allerede ved lave omdrejningstal. Dette sikrer den dynamik og de komfortable gearskift, der er så atypiske for dieselmotorer.

Som ekstra-udstyr kan De få en automatisk gearkasse. I Audi A6 2.5 TDI har den det "selvlærende" Dynamiske Skifte Program (DSP). Med det har De simpelthen en ideel langtursbil: Stærk, hurtig og meget nøjsom.



Turbodiesel med direkte indsprøjtning: Detailarbejde, som f.eks. formgivningen af indsugningskanalen som en snoet kanal og fordybningerne i stemplerne sørger for en optimal blanding



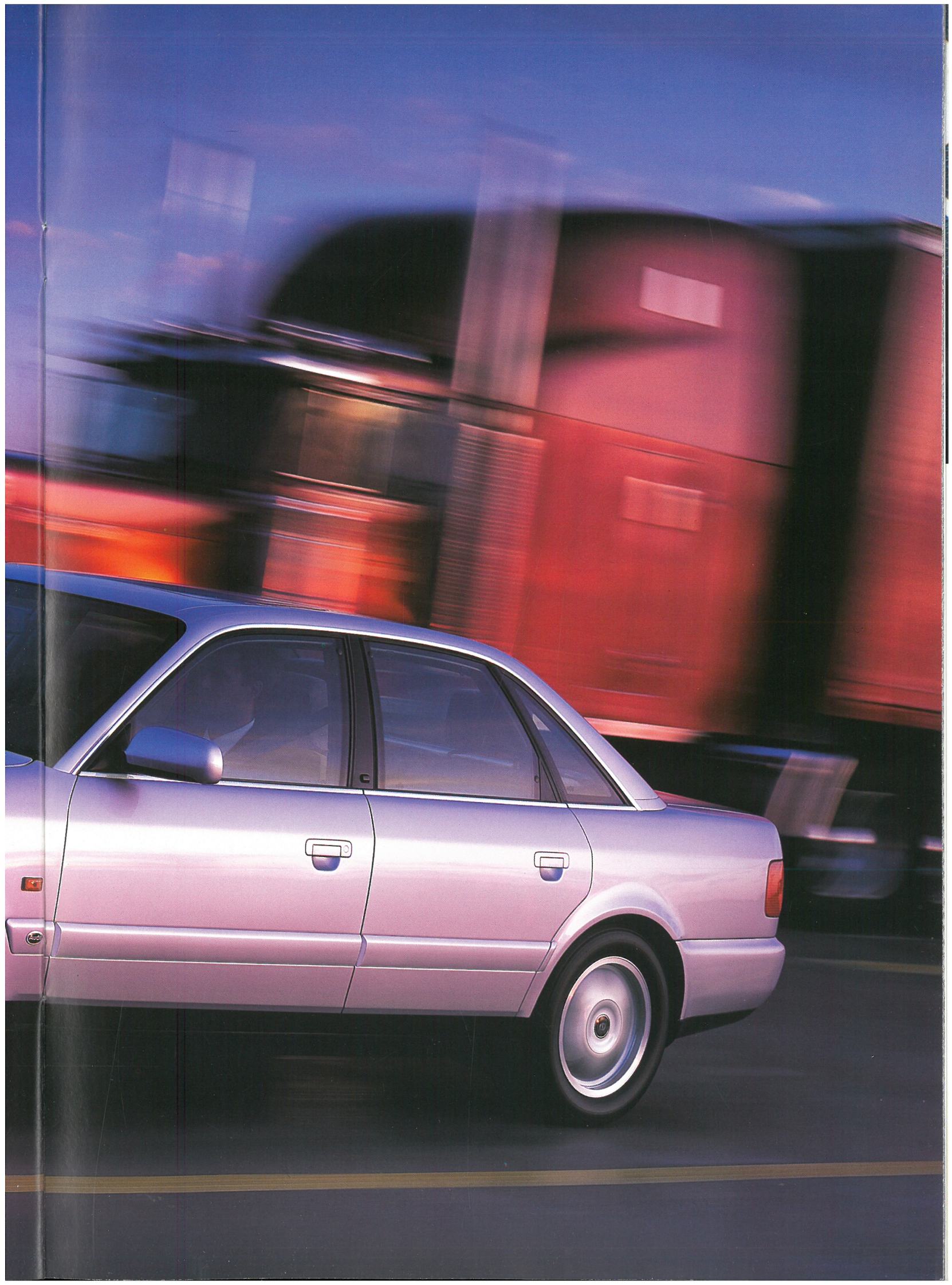

Et intensivt kursus i ro: Forhjulstrækket.

Den teknisk højt udviklede hjulføring på forakslen giver behagelige styre- og køreegenskaber

Den oplevelse, det er at beherske en bil i vanskelige situationer, giver en suveræn kørefornemmelse.

Retningsstabiliteten i en bil, der trækkes af sine forhjul, er væsentligt bedre end i en bil, der skubbes af sine baghjul. Derfor er en forhjulstrukken Audi i vid udstrækning retningsstabil og upåvirket af kørsel på dårlige veje.

Til fordel for det højtudviklede forhjulstræk taler desuden den erfaring, at det gør det lettere at beherske vanskelige situationer – som hvis man f.eks. kommer for hurtigt ind i et sving. For det meste er det tilstrækkeligt blot at tage foden fra speederen.

En Audi opfører sig roligt og stabilt. Også ved høje hastigheder.

På den ene side har vi med A6 skabt en bil, som med lang akselafstand og bred sporvidde lever op til en stor bils indre værdier. På den anden side har den nogle udvendige mål, kombineret med en udstrakt bevægelighed, der gør dens størrelse fascinerende smidig. Den lange akselafstand har en særligt positiv indflydelse på ligeudkørsel ved høje hastigheder. Den brede sporvidde og det lave tyngdepunkt i A6 øger stabiliteten i kurver.

En anden speciel egenskab er det pålidelige vejgreb. Motorens vægt hviler på den trækkende foraksel – det giver en god kontakt med vejbanen, vinteregenskaberne er bedre og kørsel på våde veje, på efterårsløv og løst underlag er mærkbart sikrere end i biler med baghjulstræk.

Aktiv sikkerhed er det optimale samarbejde mellem eksemplariske detaljer.

Fire store bremseskiver tager farten af Audi A6. Anti-Blokerings-Systemet af femte generation (ABS 5) er standard-udstyr. Til de forhjulstrukne Audi A6 (fra 2.0 modellen) kan De bestille en Elektronisk Differentiale Spærring (EDS) som ekstraudstyr. Dette system gør det muligt at starte uden problemer på en vejbane, der er glat i kun den ene side. Derudover kan De til V6-modellerne bestille en Anti Hjulspins Regulering (ASR), som via ABS-systemets sensorer identificerer de hjul, der er ved at spinne: Motorkraften holdes tilbage.

De ser: Vi gør alt for at give Dem større sikkerhed og ro.

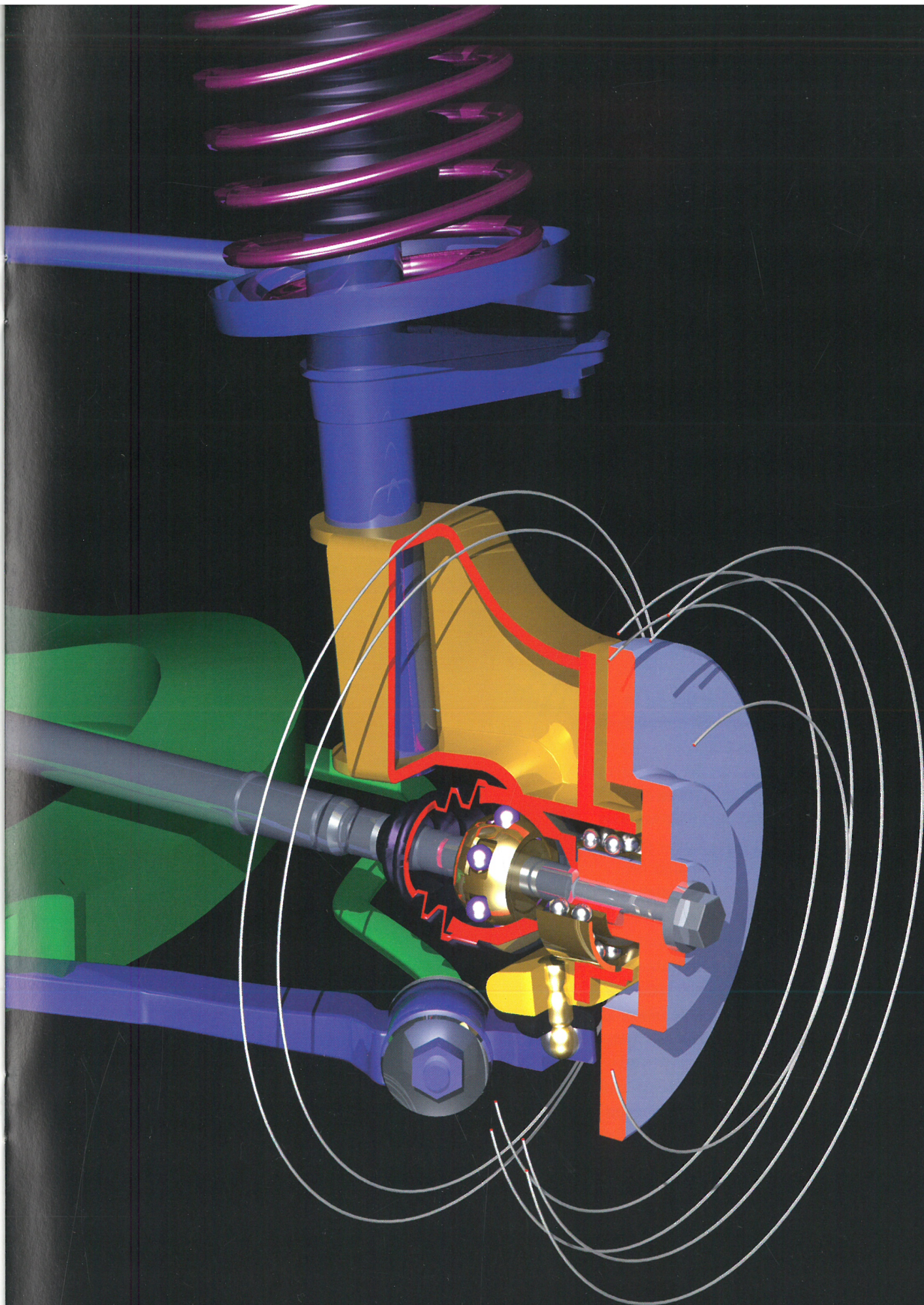

Sådan udnyttes jordens tiltrækningskraft endnu bedre: Trækprincippet quattro.

Audi A6 quattro: Den førsteklasses undervogn udnytter fordelene ved det vridningsstabile A6-karosseri

Forudsætningen for at gøre endnu mere ud af en førsteklasses undervogn er et vridningsstabilt karosseri.

Et karosseri, der vrider sig på dårlige veje og i ekstreme situationer, har også indflydelse på undervognen, idet det bl.a. fører til uønskede selvstyrende egenskaber. Undervognen på A6 reagerer dårligt nok på disse påvirkninger – og udnytter altså det ubøjelige karosseris muligheder.

En fremragende retningsstabilitet ved alle hastigheder, neutrale styreegenskaber og det retningsstabiliserende styretøj er nogle af de væsentligste fortrin ved Audi A6. Der er kun ét middel til at øge disse plus i køresikkerheden: Audi A6 quattro med permanent firehjulstræk.

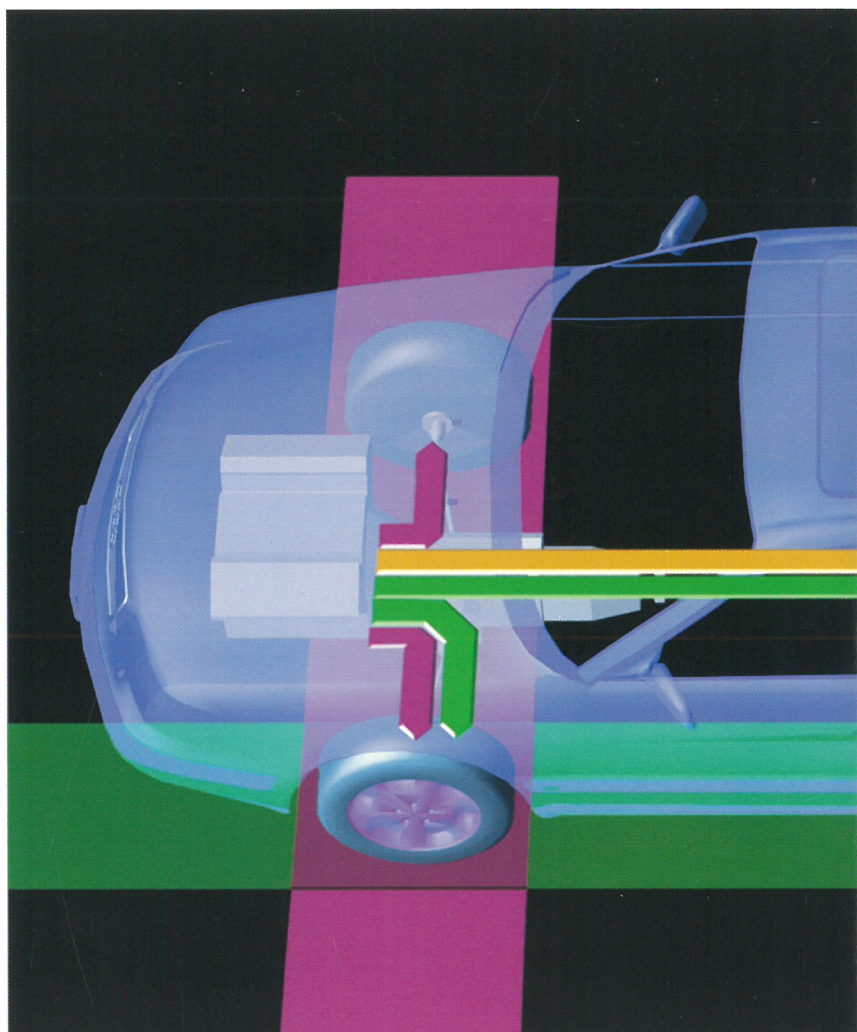

Med en Audi quattro har De permanent et afgørende forspring.

Før Audi i 1981 revolutionerede motorsportsverdenen med sin quattro, havde man egentlig betragtet bilens udvikling på de væsentligste områder som afsluttet. I dag ved vi, at det permanente firehjulstræk har beriget serieproducerede biler med en vigtig og vital dimension. Der er derfor ingen, der er forbavset over, at enhver betydende automobilproducent i mellemtiden

kan tilbyde sit eget firehjulstræk. Og der findes vel heller ingen bilist, der nogensinde glemmer fortrinene ved en quattro efter blot at have haft lejlighed til at køre i den en enkelt gang.

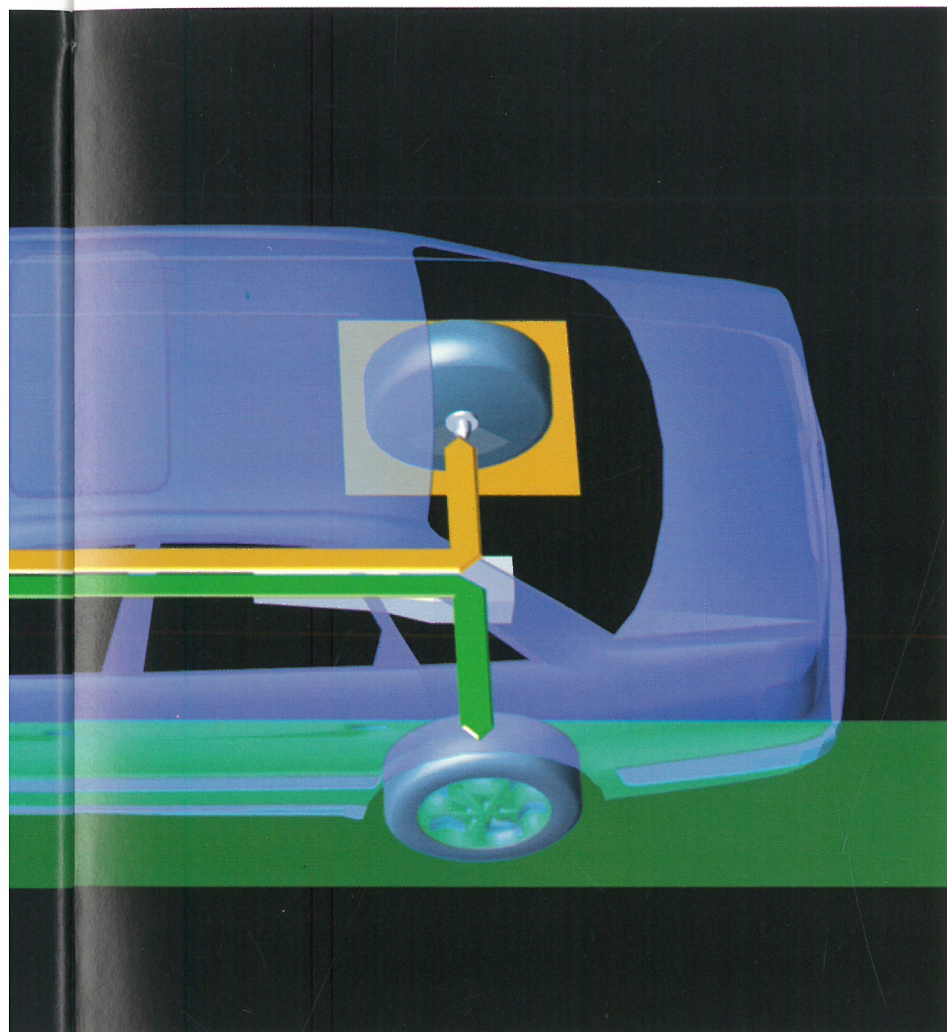

Det permanente firehjulstræk giver de bedste køreegenskaber, hvis alle krav skal opfyldes – og dermed er det grundlaget for en ekstraordinær sikker kørsel.

1. De har rådighed over en udmærket acceleration ved ligeudkørsel som følge af et maksimalt vejgreb.
2. Med firehjulstræk bevares de gode ligeudkørsels-egenskaber også på sne og is, på fedtet efterårsløv og på toppede brosten.

3. Bilen forbliver stabil i kurver, også der, hvor andre ville begynde at skride ud.

4. Ved ændringer af belastningen i kurver, f.eks. hvis De pludselig tager foden fra speederen, reagerer firehjulstrækket mere ligevægtigt end baghjulstrækket.

5. Undvigemanøvrer kan foretages med større stabilitet og dermed mere sikkert.

6. I forbindelse med ABS sikrer Audi quattro fortrinlige bremseegenskaber på såvel ensartede som vejbaner med forskelligartet friktion.

7. Fremdriften og sideføringskraften er bedre, når alle fire hjul overfører motorkraften.

8. Sikkerheden mod aquaplaning er større.

En tiltrækkende idé har gjort en stor karriere.

Audi er pioner, når det gælder permanent firehjulstræk på gader og veje.

På spørgsmålet om tilkobleligt eller permanent firehjulstræk i personbiler har Audi's ingeniører et helt klart svar: Det tilkoblelige firehjulstræk giver ganske vist mulighed for at øge vejgrebet, men betyder samtidig valgfrihed mellem to bilkoncepter. Denne frihed tvinger igen og igen føreren til at omstille sig til det valgte systems specielle egenskaber. Det permanente firehjulstræk er derimod ensbetydende med, at man altid har et fordelagtigt system til rådighed.

Audi S6: Den stærkeste måde at køre A6 på.

Netop i den dynamiske S6 viser Audi sin typiske sans for de indre værdier

I Audi S6 og Audi S6 4.2 møder De de mest ambitiøse forestillinger om kraft, dynamik og stil.

De er de nyeste eksempler på vor tradition, der går ud på at bygge biler, der tilbyder supermotive-rede bilkørere hele viften af tekniske muligheder. Og de er udtryk for, hvor harmonisk fornuft og fornøjelse kan forenes. Hvis De vurderer sportslige dyder, der præsenteres med elegance, meget højt, er Audi S6 et eksklusivt og selvstændigt alternativ blandt biler med en høj ydelse. Her er der nemlig ikke kun tale om en ydre skal af status, men om hele substansens kerne.

Programmet: Høje ydelser i ti varianter.

Vi vil her give Dem de første eksempler på forskelle. Vi bygger Audi S6 som Limousine og som Avant, med manuel gearkasse og med automatik. På kølgitteret og bagpå bærer de begge et S6-emblem. Frontspoileren har ekstra luftindtag og de forreste hjulkasser er gjort bredere.

Baglygtebåndet er gennemgående rødt, udstødningssystemets dobbelte afgangsrør har en større diameter end på A6. Letmetalfælgene på S6 er i Avus-design.

Til Audi S6 er der den omdrejningsvillige 5-cylindrede 4-ventil turbomotor på 230 HK (169 kW) og muskelbundet, den 4,2 liters V8 letmetalmotor, ligeledes med 4-ventil teknik. Den yder 290 HK (213 kW). Som et naturligt supplement til begge motorer er der det permanente firehjulstræks intelligente teknik.

Det indre liv. En sportsvogn for hele familien.

Dette gælder både Limousine og for Avant. Selv i disse High-Tech Audi med deres sportslige karakter, finder De de bedste forudsætninger for en afslappet kørsel. Med komfortdetaljer, som uden besvær honorerer de strengeste krav til kvalitet og sikkerhed.

Skift eller lad skifte.

I Audi S6 4.2 tilbyder vi for første gang V8-motoren med 6-trins manuel gearkasse og 4-trins automatgearkasse. Hvis De ønsker at lære de forskellige karaktertræk nærmere at kende, er det bedste en prøvetur. Først i Audi S6. Derefter i S6 4.2. De er begge store individualister.



Hvad teknik med omtanke betyder for temaet sikkerhed.

Audi A6 opfylder allerede i dag de sikkerhedsnormer for offset-front- og sidepåkørsler, der vil gælde i USA fra 1996

Således forbedrer vi sikkerhedsniveauet til en systematisk beskyttelse.

Det høje sikkerhedsniveau i en Audi er resultatet af en gennemtænkt og gennemkonstrueret kæde af detailforholdsregler, der er afstemt med hinanden med forskellig vægtning, og som trinvist supplerer og forstærker hinanden.

Passagerkabinen er meget stabil. Karrosseriets helgalvanisering garanterer, at den faste struktur bevares længe, og derigennem skabes de bedste forudsætninger for at sikre overlevelsrummet. Deformationszonerne er på den ene side således dimensioneret, at bevægelsesenergi i vid udstrækning absorberes og overlevelsrummet bevares intakt. På den anden side er karrosseriet eftergivende nok til, at passagererne udsættes for så lille en belastning som muligt.

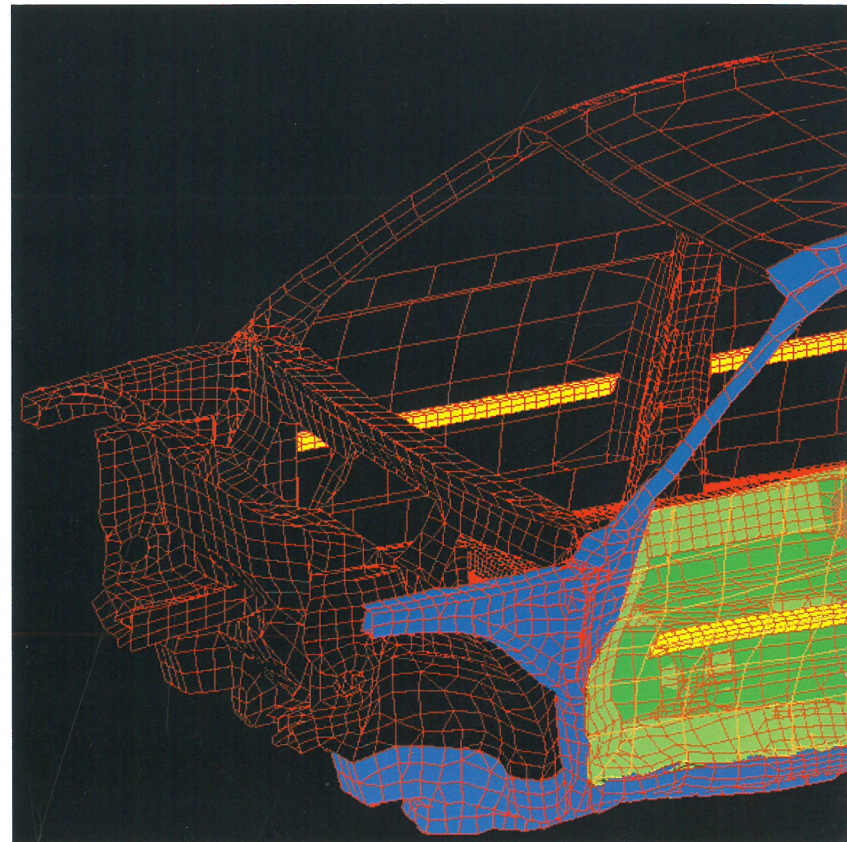

For at omsætte den kraftige sammenstødsenergi ved en frontal kollision effektivt til deformationsarbejde, har længdevangerne i den forreste del af bilen en harmonisk gradueret deformationsvirkning med stor evne til at absorbere energi.

En ny beskyttelsesteknik ved påkørsler fra siden.

Også ved påkørsler fra siden opnås en god beskyttelse af alle i bilen. Et væsentligt bidrag hertil er den tilpassede strukturoppybygning, der består af meget solide karrosseristolper med brede forankringer til panelerne og dørenes brede overlappning til stolper og paneler.

Usynlige, men effektive er aluminiums-sikkerhedsprofilerne i alle døre. De er optimeret med henblik på at give efter og suppleres af stort dimensionerede sidebeskyttelsespolstringer af energiabsorberende kunststofmateriale i ribbens- og bækkenhøjde.

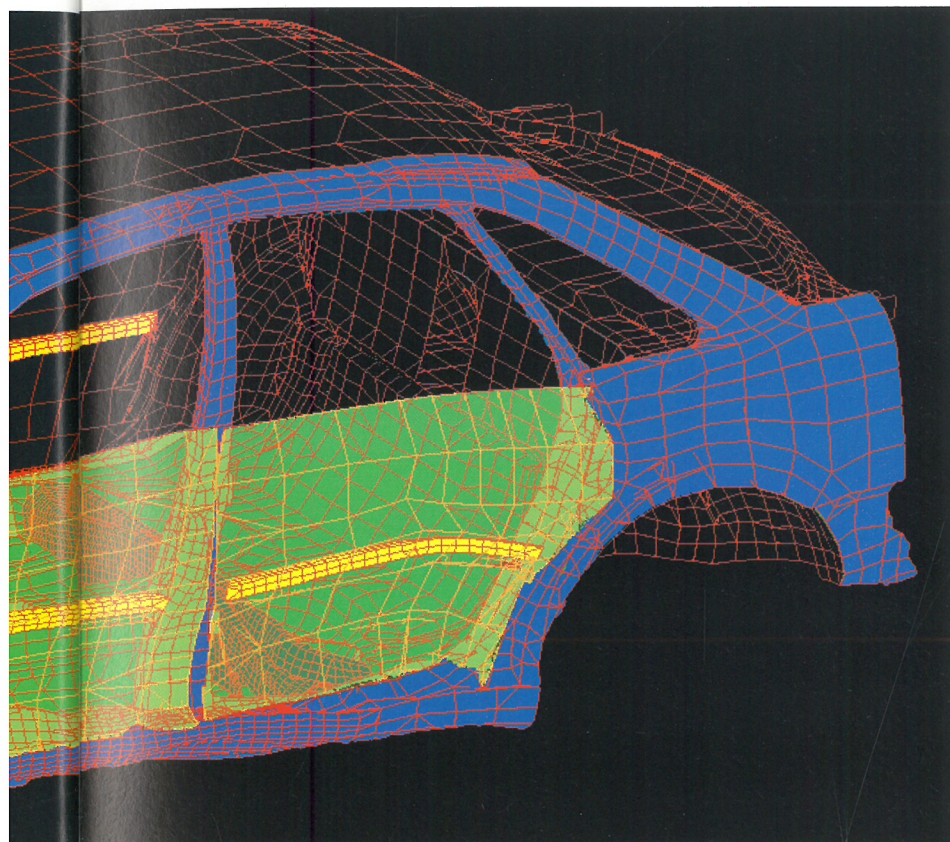

Den udmærkede personbeskyttelse fremgår af forskellige kollisionsforsøg: Audi A6 er klart under de værdier, der gælder for den såkaldte 50% offset frontale kollision (forskudt forfra) med 55 km/h. Ved forsøg med påkørsel fra siden efter US-norm FMVSS 214, der skal gælde for alle nye biler i USA fra 1996, lå Audi A6 også klart under de fastlagte grænseværdier.

Et valg for livet.

I Audi A6 er der en airbag i fuld størrelse for både fører og forsædepassager. Takket være en kompakt konstruktion blev der alligevel plads til et handskerum af normal størrelse.

Sikkerhedsseleerne på forsæderne kan naturligvis indstilles i højden. De er begge udstyret med en pyroteknisk selestrammer, som aktiveres af airbag-sensoren. I nødstilfælde strammes seleerne og ligger tættere an, hvilket øger deres tilbageholdelsesvirkning væsentligt.

Den indstillelige sikkerhedsratstamme er adskilt fra den forreste karrosseriopbygning og har et

deformerbart teleskopelement. I tilfælde af sammenstød nedsættes risikoen for at ratstammen trænger ind i kabinen væsentligt.

Gode biler er i dag også i stand til at beskytte sig selv tilstrækkeligt.

Dørlåsene og tændingslåsen i Audi A6 er forsynet med en overdrejningssikring som beskyttelse mod en voldelig åbning. Og den nye bortkørselsspærring er et supplerende system til den avancerede motorelektronik: Kun den, der har den rigtige nøgle, kan starte den sikre Audi A6.

En meget beroligende tanke – og en dejlig fornemmelse.

Audi kvalitet: En fordel, De har glæde af længe.

Audi kvalitet:
En fornøjelse, der
også profilerer
Dem som forret-
ningsmand

Biler er skatteretsligt et kortvarigt driftsmiddel, men vi bygger dem som langvarige anlægsmidler.

Det rå karrosseri til en Audi består 100% af stålplader, der er forzinket på begge sider – eller som den ultramoderne Audi A8 helt af aluminium. Særligt udsatte steder beskyttes ekstra med epoxy-lim og kunststof-forseglinger. Dertil kommer en kostbar overfladebehandling med kunststoflag i hjulkasserne og på undervognen.

Resultatet er: De kan også glæde Dem til den dag, hvor De engang ad åre vil sælge Deres Audi. Den hører til blandt de brugte biler, der er lettest at sælge. Magasinet "auto motor und sport" skriver f. eks. i "Gebrauchtwagen '94" om Audi 100: "Med sin gode forarbejdningens kvalitet og harmoniske allround-egenskaber er den ét af de bedste tilbud i den øvre del af mellemklassen".

Audi er den første tyske bilproducent, der har fået papir på sin førsteklases kvalitet.

Som den første tyske bilproducent opfyldte Audi betingelserne for en ISO 9001 certificering. Og dermed fik man den vigtigste udmærkelse for førsteklases kvalitetsberedskab i Europa. Certificeringen gælder alle områder: Forskning, udvikling, produktion, kvalitetssikring, uddannelse, service og miljøbeskyttelse.

En høj kvalitet opstår allerede på tegnebrættet.

Enhver nok så lille detalje skal planlægges, konstrueres og forfines på en sådan måde, at den til sidst bidrager til den samlede Audi kvalitet. De helt uundværlige værktøjer i dag er computersystemer og – endnu vigtigere: deres software. Med sin store erfaring har Audi udviklet den tætte samhörighed mellem CAD (Computer-Aided-Design) og CAM (Computer-Aided-Manufacturing) til et lukket kredsløb. Dette medfører en højere kvalitet, der opstår hurtigere – lige fra tegnebrættet til produktionen.

Det er ikke kun føreren, der har glæde af den avancerede teknik.

For den første tyske bilproducent, der fik typegodkendt en bil med katalysatorteknik, er det naturligt, at alle Audi med benzinmotor har dette udstyr. Men også TDI dieselmotoren arbejder meget effektivt og udnytter fordelene ved tilbageføring af udstødningsgassen og oxyderingskatalysatoren.

Audi belaster miljøet mindst muligt takket være et fornuftigt materialevalg, en miljøpositiv teknologi og en velgennemtænkt, sparsom omgang med luft, vand og energi i produktionshallerne. Vi ønsker nemlig, at livskvaliteten opretholdes i Deres Audi's lange levetid.

s
t,
r

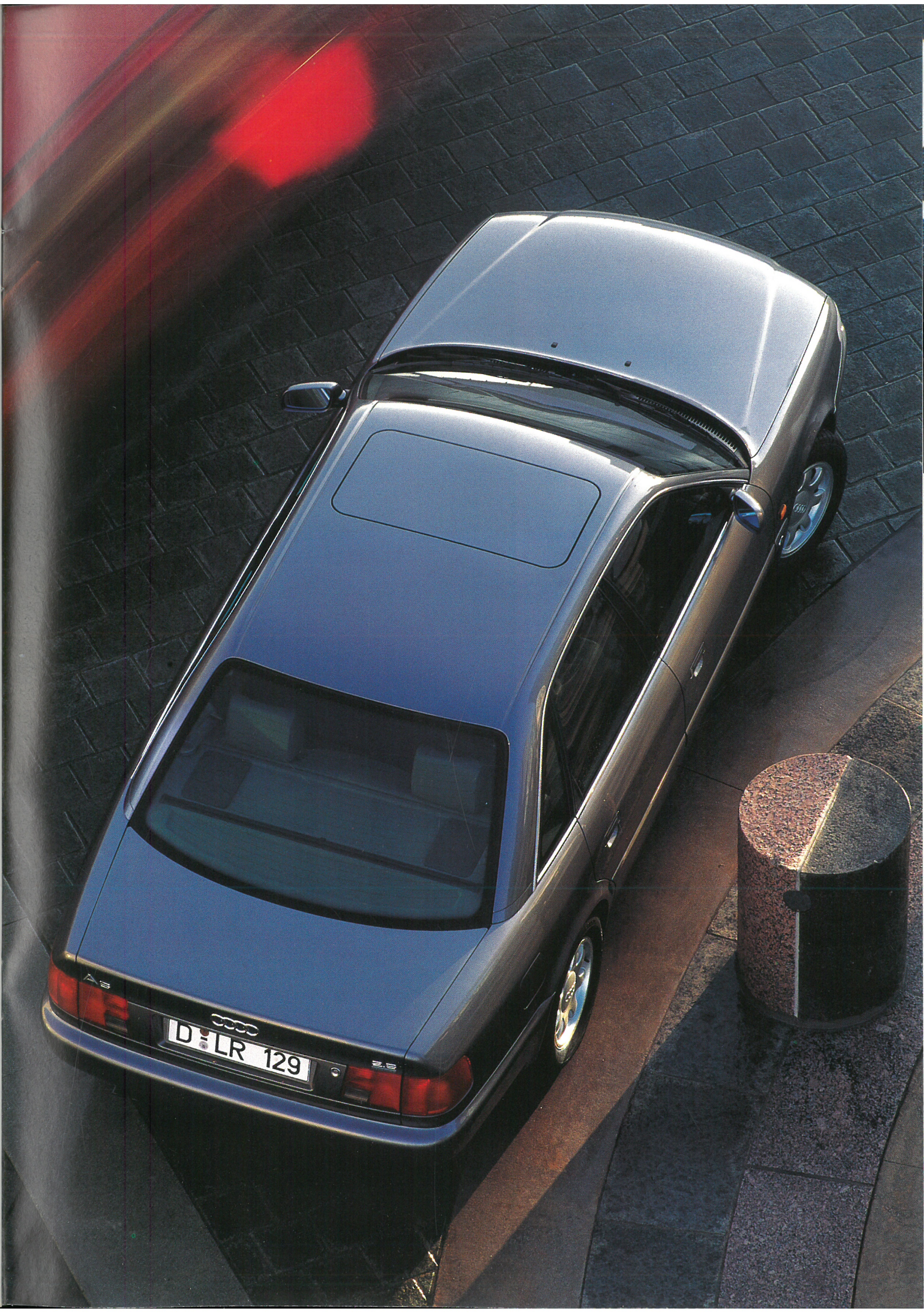

Succes er den bedste recept.

Pionerernes ånd lever videre med succes hos Audi.

Når talen er om biler, der er blevet forbilleder, går vore traditioner langt tilbage. Fra den nye Audi A6 til Horch 853 i året 1937. Forbilleder på hver deres tid for købere, som har ønsket at gøre fornyelse til målestok for deres egne handlinger.

Fra begyndelsen har vi tænkt og handlet progressivt. Allerede først i dette århundrede var Horch en af grundpillerne i vor virksomhed, som stod for biler med et kreativt præg i den absolutte topklasse. "Audi" er det latinske ord for "Horch", og i dag er det symbol for en progressiv og fornyende teknik.

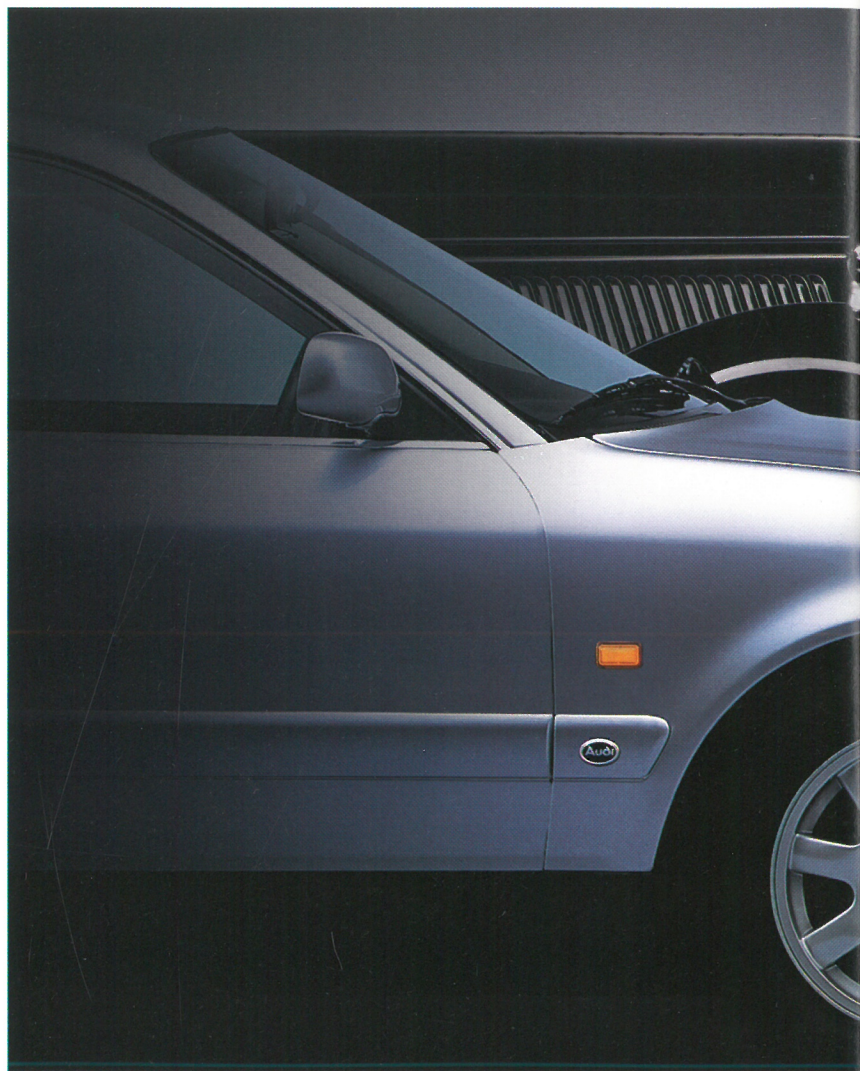

I mere end 90 år har vi tilladt os den luksus at tænke utraditionelt, at søge efter nyskabende ideer.

Med en sand, sportslig vinderånd fejrede biler med de fire ringe allerede tidligere den ene triumf efter den anden. Som eksempel kan nævnes de strømlinede 16-cylindrede væddeløbsbiler med den revolutionerende centermotor.

Dengang som nu, er det vor overbevisning, at en vedvarende succes altid kun opstår som en forbindelse mellem ydelse og kreativitet. Sådan som for eksempel sportsvognsstudiet Audi Avus quattro fra begyndelsen af 90'erne. Et studie i aluminium. Det er bilmodeller, der afstikker grænserne for, hvad der er muligt, og som på samme tid gav Audi-ingeniørerne lejlighed til at afprøve de nyeste teknologiske landevindinger.

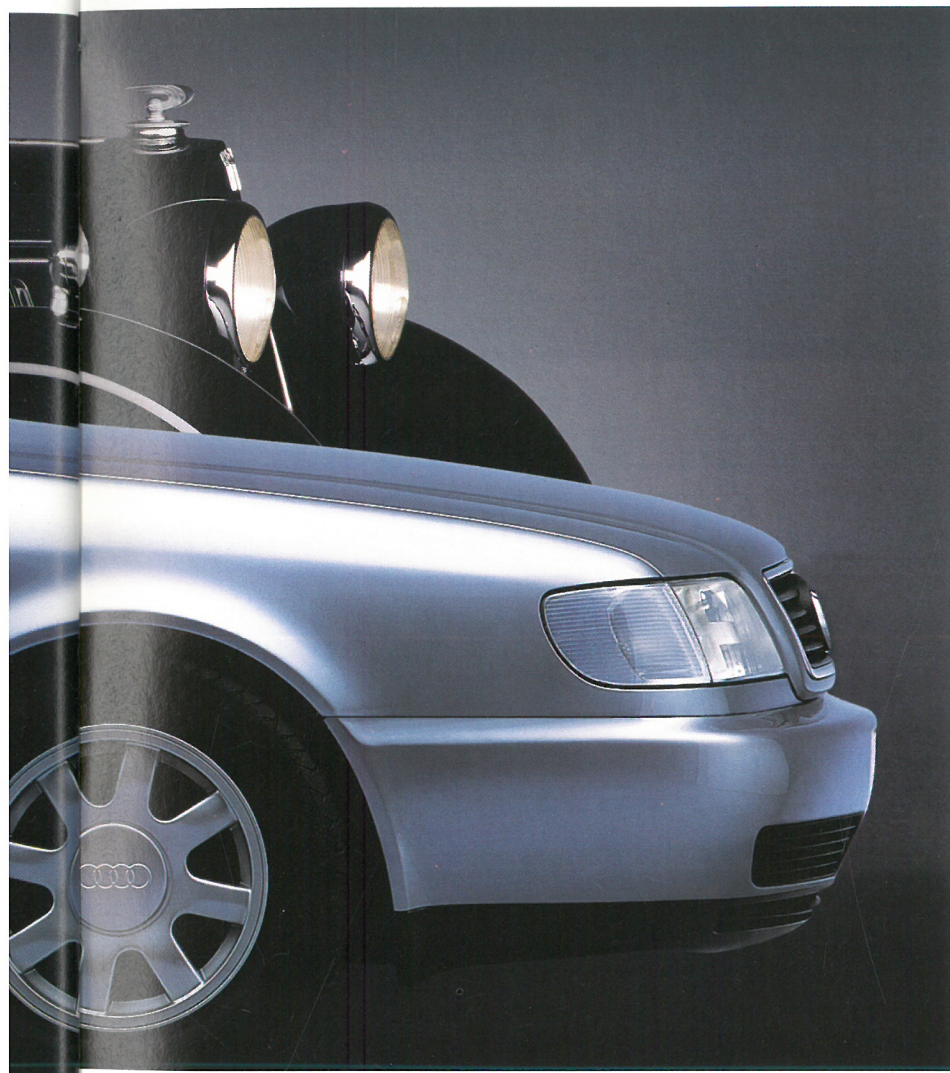

**Formerne ændrer sig,
sølvet består.**

Dengang som nu var sølv en vigtig farve for os. En symbolsk farve, der står for lethed og væddeløbsbilernes dynamik, men også for det matte "sølv", som i dag findes under lakken på enhver ny Audi: Det helgalvaniserede karrosseri.

Ikke mindst viser denne farve hen imod det metal, som Audi fremover vil ændre den øverste bilklasse med: Aluminium. Dette er et bevis på den kompetence, der findes hos en bilproducent, som selv kan sætte sig nogle mål, i stedet for at vente på at få dem påtvunget af udviklingen hos konkurrenterne.

**Audi teknik: Fornylse som
målestok for vor indsats.**

Det er en væsentlig del af vor tradition at bygge biler, med hvilke vi kan vise alle kræsne bilister, at de tekniske muligheder rækker langt videre. På en forudseende måde har vi konstant udviklet de mest bæredygtige forudsætninger for både konstruktionen og produktionen, men vi har også forsket i, hvordan den moderne bil skal være med hensyn til størrelse, type og motorisering. Derfor ligner alle Audi-modeller hinanden – og alligevel er de forskellige.

Ligesom der er en samhørighed mellem dem, der konstruerer og bygger en Audi, og dem, der kører i den – ligegyldigt om det er en sportsvogn, en studiemodel eller den serieproducerede Audi A6.

Fornylse som
tradition:
Horch 853 fra
1937 og Audi A6



Audi's service har mange gode sider.
Én af dem er, at den altid er lige i
nærheden.



Sådan holder vi Deres køreglæde ved lige:

Når De køber en Audi - og ikke mindst i tiden derefter - er vore forhandlere altid parate til at hjælpe. Her kan De se nogle af de fordele, Audi-forhandlerne kan tilbyde Dem:

Service. Der er godt 5.700 Audi-værksteder i Europa - heraf cirka 80 i Danmark. Det autoriserede værksted betyder for Dem:

- Specialskolede teknikere
- Fabrikskonstrueret værkstedsudstyr
- Ajourførte serviceforskrifter
- Originale, gennembrøvede dele

Det overskuelige servicesystem for Audi garanterer en ensartet god servicekvalitet overalt. Med et års garanti uden kilometerbegrænsning på alle originale reservedele.

Tekniske fremskridt har gjort det muligt at reducere omfanget af service væsentligt.

Således skal der kun foretages et serviceeftersyn inkl. olieskift-service for hver 12 måneder. Kun

for hver 30.000 kilometer skal der udføres nogle ekstra service-arbejder.

Hvis der køres væsentligt mere end 15.000 kilometer inden for en 12 måneders periode, skal der foretages olieskiftservice for hver 15.000 kilometer.

Tilbehør. Der findes et omfattende og attraktivt udvalg af originalt tilbehør til netop Deres bil. Deres Audi forhandler ordner den fag-mæssige montering.

Reklamationsret og garanti.

Skulle der - trods korrekt behandling og forskriftsmæssig service - vise sig fejl i materiale eller fabrikation inden for et år efter 1. registreringsdato, vil ethvert Audi-værksted afhjælpe fejlen uden beregning. Vi kan derimod ikke påtage os omkostninger for reparation af naturligt slid og skader, der skyldes overbelastning eller utilladelige ændringer på bilen.

Ud over den ovennævnte reklamationsret ydes der for en Audi solgt i Vesteuropa garanti for, at der i en periode af:

- tre år efter leveringen ikke opstår fejl i lakeringen, og

- inden for ti år efter leveringen ikke opstår gennemtæringsskader på karrosseriet.

Skulle sådanne skader alligevel opstå inden for garantiperioden, bliver de udbedret af enhver Audi forhandler i Vesteuropa ved reparation uden beregning af løn- og materialeomkostninger.

Kilometertælleren og triptælleren viser tallene digitalt. Og i enhver Audi A6 er der en indikator for serviceintervaller. Viser den "In O", kræves der ingen service.

Motorerne i Audi A6 / Audi A6 Avant

Version	A6 2.0		A6 2.6		A6 2.6 quattro	
Motor og gearkasse						
Motor type	4-cyl. benzinmotor		6-cyl. benzinmotor		6-cyl. benzinmotor	
Slagvolumen, liter/cm ³	2,0/1984		2,6/2598		2,6/2598	
Ydelse, HK (kW) 1/min. ECE80/1269	115 (85)/5400		150 (110)/5750		150 (110)/5750	
Største drejningsmoment,						
Nm v. 1/min. ECE	168/3200		225/3500		225/3500	
Kompression	10,3		10,0		10,0	
Brændstofblanding	Mekanisk/elektronisk styret benzinindsprøjtning		Elektronisk styret benzinindsprøjtning		Elektronisk styret benzinindsprøjtning	
Rensning af udstødningsgassen	Katalysator, Lambda-regulering		Katalysator, Lambda-regulering		Katalysator, Lambda-regulering	
Gearkasse (standard)	5-trins gearkasse		5-trins gearkasse		5-trins gearkasse	
Gearkasse (mod merpris)	-		-		-	
Gearkasse (mod merpris)	4-trins Automatic		4-trins Automatic		4-trins Automatic	
Mål	Limousine	Avant	Limousine	Avant	Limousine	Avant
Længde, mm	4797	4797	4797	4797	4797	4797
Bredde, mm	1783	1783	1783	1783	1783	1783
Højde, afh. af motor/udstyr, mm	1435-1440	1435-1440	1435-1440	1435-1440	1435-1440	1435-1440
Akselafstand, mm	2687	2687	2687	2687	2692	2692
Sporvidde for/bag, mm	1526/1524	1526/1524	1528/1524	1528/1524	1526/1527	1526/1527
Mindste frihøjde, mm	126	128	101	103	126	128
Vendediameter, m	ca. 11,4	ca. 11,4	ca. 11,4	ca. 11,4	ca. 11,4	ca. 11,4
Albuebredde for/bag, mm	1451/1443	1451/1443	1451/1443	1451/1443	1451/1443	1451/1443
Hovedhøjde for/bag, mm	969/956	970/962	969/956	970/962	969/956	970/962
Bagagerumsvolumen, liter ¹⁾	510	1310 ²⁾	510	1310 ²⁾	510	1310 ²⁾
Tankindhold, liter	80	80	80	80	80	80
Fælgstørrelse	6 J x 15	6 J x 15	6 J x 15	6 J x 15	6 J x 15	6 J x 15
Dækstørrelse	195/65 R 15 V	195/65 R 15 V	195/65 R 15 V	195/65 R 15 V	195/65 R 15 V	195/65 R 15 V
Generator, A/Batteri, A (Ah)	90/220 (40)	90/220 (40)	90/300 (63)	90/300 (63)	90/300 (63)	90/300 (63)
Vægte ³⁾						
Egenvægt, kg ²⁾	1355 (Aut. 1370)	1405 (Aut. 1420)	1440 (Aut. 1480)	1490 (Aut. 1530)	1540 (Aut. 1595)	1590 (Aut. 1645)
Totalvægt, kg	1905 (Aut. 1920)	1955 (Aut. 1970)	1905 (Aut. 1920)	1955 (Aut. 1970)	2090 (Aut. 2145)	2140 (Aut. 2195)
Akseltryk for/bag, kg	1040/1010	1030/1050	1040/1010	1030/1050	1110/1140	1100/1200
Akseltryk for/bag, Aut. kg	1060/1010	1050/1050	1150/1040	1150/1050	1150/1150	1150/1200
Tilladt anhängervægt, kg ³⁾						
Med bremses 8%/12% stigning, kg	1500/1200	1450/1150	1750/1500	1750/1450	1850/1600	1850/1550
Med bremses 8%/12% st., Aut. kg	1450/1300	1400/1250	1800/1550	1800/1500	1900/1700	1900/1650
Uden bremses, kg	710	740	750	750	750	750
Tophastighed, km/h						
Med 5-trins/6-trins gearkasse	190	186	209	205	208	204
Med Automatic	187	183	207	203	205	201
Acceleration, sek.						
Fra 0-80/0-100 km/h						
Med 5-trins/6-trins gearkasse	8,0/11,9	8,3/12,2	6,8/9,9	6,9/10,1	6,8/10,1	6,9/10,3
Med Automatic	9,3/13,9	9,6/14,4	8,2/11,5	8,5/11,9	8,8/12,5	9,1/12,8
Brændstofforbrug⁴⁾	Superbenzin, blyfri		Superbenzin, blyfri		Superbenzin, blyfri	
Målt efter DIN 70 030	95 oktan ⁵⁾		95 oktan ⁵⁾		95 oktan ⁵⁾	
Med 5-trins/6-trins gearkasse						
Km pr. liter ved konstant 90 km/h	15,6	15,2	14,3	13,9	12,5	12,2
Km pr. liter ved konstant 120 km/h	12,5	12,0	11,6	11,2	10,0	9,7
Km pr. liter i bycyklus	8,6	8,5	8,0	8,0	7,4	7,4
Med Automatic						
Km pr. liter ved konstant 90 km/h	14,1	13,7	13,3	13,0	11,8	11,5
Km pr. liter ved konstant 120 km/h	12,0	11,4	10,9	10,5	9,5	9,3
Km pr. liter i bycyklus	8,5	8,3	7,4	7,4	6,8	6,6

*) Alle vægte er fabriksangivelser, idet bilerne ikke var typegodkendt i Danmark ved katalogets trykning.

Henvisninger:

¹⁾ Opmålt med klodser (VDA-måling) på 200 x 100 x 50 mm.

²⁾ Ved montering af ekstra-udstyr og Automatic forhøjes bilens egenvægt og cW-værdi. Derved forringes bilens tophastighed og nyttelast.

³⁾ Motorydelsen aftager ved tiltagende højde. Fra 1000 meter over havet og for hver 1000 meter yderligere, skal der derfor trækkes 10% fra trækvægten (anhængervægt + bilens totalvægt).

⁴⁾ Alt efter køremåde, vej- og trafikforhold samt bilens stand, kan der i praksis forekomme afvigelse fra de angivne værdier.

⁵⁾ Hvis superbenzin blyfri, ikke er til at få fat på, kan blyfri normalbenzin (mindst 91 oktan) bruges. Dette medfører dog en mindre forringelse af ydelsen.

A6 2.8		A6 2.8 quattro		A6 2.5 TDI	
6-cyl. benzinmotor		6-cyl. benzinmotor		5-cyl. turbo-dieselmotor	
2,8/2771		2,8/2771		2,5/2461	
174 (128)/5550		174 (128)/5550		115 (85)/4000	
250/3000		250/3000		265/1900	
10,3		10,3		20,0	
Elektronisk styret benzinindsprøjtning		Elektronisk styret benzinindsprøjtning		Direkte indsprøjtning, udstødningsturbolader og ladeluftkøling	
Katalysator, Lambda-regulering		Katalysator, Lambda-regulering		Oxyderingskatalysator	
5-trins gearkasse		5-trins gearkasse		5-trins gearkasse	
-		-		6-trins gearkasse ⁶⁾	
4-trins Automatic		4-trins Automatic		4-trins Automatic	
Limousine	Avant	Limousine	Avant	Limousine	Avant
4797	4797	4797	4797	4797	4797
1783	1783	1783	1783	1783	1783
1435-1440	1435-1440	1435-1440	1435-1440	1435-1440	1435-1440
2687	2687	2692	2692	2687	2687
1528/1524	1528/1524	1526/1527	1526/1527	1526/1524	1526/1524
101	103	126	128	126	128
ca. 11,4	ca. 11,4	ca. 11,4	ca. 11,4	ca. 11,4	ca. 11,4
1451/1443	1451/1443	1451/1443	1451/1443	1451/1443	1451/1443
969/956	970/962	969/956	970/962	969/956	970/962
510	1310 ⁷⁾	510	1310 ⁷⁾	510	1310 ⁷⁾
80	80	80	80	80	80
6 J x 15	6 J x 15	6 J x 15	6 J x 15	6 J x 15	6 J x 15
195/65 R 15 V	195/65 R 15 V	195/65 R 15 V	195/65 R 15 V	195/65 R 15 V	195/65 R 15 V
90/300 (63)	90/300 (63)	90/300 (63)	90/300 (63)	120/450 (92)	120/450 (92)
1445 (Aut. 1485)	1495 (Aut. 1535)	1540 (Aut. 1595)	1590 (Aut. 1645)	1460 (Aut. 1490)	1510 (Aut. 1540)
1995 (Aut. 2035)	2045 (Aut. 2085)	2090 (Aut. 2145)	2140 (Aut. 2195)	2010 (Aut. 2040)	2060 (Aut. 2090)
1140/1040	1120/1050	1120/1130	1110/1180	1160/1000	1160/1050
1150/1040	1150/1050	1150/1130	1150/1190	1160/1000	1160/1050
1900/1550	1900/1500	2050/1700	2100/1650	1700/1500	1650/1450
1900/1600	1900/1550	2100/1800	2100/1750	1700/1500	1650/1450
750	750	750	750	750	750
219	214	218	213	195 ⁸⁾	190 ⁸⁾
217	212	215	210	192	187
6,5/9,1	6,6/9,3	6,3/9,1	6,4/9,3	7,7/11,2 ⁸⁾	7,9/11,4 ⁸⁾
7,2/10,2	7,4/10,5	7,8/11,2	8,1/11,6	8,7/12,9	8,9/13,2
Superbenzin, blyfri mindst 95 oktan ⁵⁾		Superbenzin, blyfri mindst 95 oktan ⁵⁾		Diesel	
13,7	13,3	12,5	12,2	20,8/22,7 ⁹⁾	20,0/21,7 ⁹⁾
11,2	10,9	10,0	9,7	14,9/16,4 ⁹⁾	14,3/15,6 ⁹⁾
7,7	7,7	7,1	7,1	13,3/13,3 ⁹⁾	13,3/13,3 ⁹⁾
12,8	12,5	11,8	11,5	21,7	20,8
10,4	10,1	9,7	9,4	15,4	14,7
7,2	7,2	6,8	6,6	12,2	12,2

⁶⁾ 6-trins gearkasse med høj udveksling i 6. gear. Tophastigheden nås i 5. gear.

⁷⁾ Målt uden ladbund, der er standard-udstyr.

⁸⁾ Tallene gælder for både 5-trins og 6-trins gearkasse.

⁹⁾ Tallet gælder den 6-trins gearkasse.

Kort beskrivelse af teknikken

Motorer:

115 HK (85 kW): 4-cylindret rækkemotor anbragt foran. Krumtapaksel med fem hovedlejer. Topstykke af letmetal. Ventilstyring via tandrem og overliggende knastaksel med hydraulisk udligning af ventilspillerummet. Dynamisk kontrol af olietrykket. Vandkøling med lukket system med pumpe, køler foran, udligningsbeholder og el-drevet, termostatstyret køleventilator. Elektronisk styret indsprøjtning. Fuldautomatisk startanordning. Reguleret forvarmning af indsugningsluften. Påløbsafbrydelse. Elektronisk regulering af tændingstidspunktet. Longlife-tændrør, skal kun skiftes for hver 60.000 km. Katalysator og Lambdasonde. Beholder med aktivt kulfilter til opsamling af benzindampe.

150 HK (110 kW) og 174 HK (128 kW): 6-cylindret V-motor anbragt foran. Krumtapaksel med fire hovedlejer. Topstykker af letmetal. Ventilstyring via tandrem og overliggende knastaksel med hydraulisk udligning af ventilspillerummet. Dynamisk kontrol af olietrykket. Vandkøling med lukket system med pumpe, køler foran, udligningsbeholder og el-drevet, termostatstyret køleventilator. Oliekøler. Elektronisk styret indsprøjtning med luftmassemåler. Variabel indsugningsmanifold (174 HK). Fuldautomatisk startanordning. Reguleret forvarmning af indsugningsluften. Påløbsafbrydelse og adaptiv tomgangsstabilisering. Elektronisk tænding uden fordeler med statisk fordeling af højspændingen. Elektronisk regulering af tændingstidspunktet. Selektiv banke-regulering med to sensorer. Longlife-tændrør, skal kun skiftes for hver 60.000 km. Katalysator og to Lambda-sonder. Beholder med aktivt kulfilter til opsamling af benzindampe.

115 HK (85 kW) Turbodiesel-motor: 5-cylindret rækkemotor anbragt foran. Krumtapaksel med seks hovedlejer. Topstykke af letmetal. Ventilstyring via tandrem og overliggende knastaksel. Hydrauliske ventilløftere med automatisk udligning af ventilspillerummet. Dynamisk kontrol af olietrykket. Vandkøling med lukket system med pumpe, køler foran, udligningsbeholder og mekanisk drevet køleventilator. Fordelerindsprøjtning med automatisk koldstartberigelse. Elektronisk styret direkte indsprøjtning. Lynforglødeanlæg. Udstødnings-turbolader, oliekoeler og ladeluftkøling. Oxyderingskatalysator.

Elektrisk anlæg:

12 volt anlæg med vekselstrømsgenerator og servicevenligt batteri. Centralelektrik.

Kraftoverføring:

Forhjulstræk med tør enkeltpladekobling med hydraulisk betjening, fuldsynkroniseret manuel eller automatisk gearkasse, differentiale og to transmissionsaksler. Permanent firehjulstræk (quattro): Kraften overføres via en tør enkeltpladekobling med hydraulisk betjening til den fuldsynkroniserede gearkasse. Herfra ledes den via et selvspærende mellem-differentiale til forakslen over et integreret differentiale, og til bagakslen over et differentiale med spærremulighed.

Undervogn:

Affjedring for og bag via skruefjedre med teleskopstøddæmpere - alle elementer kombineret i fjederben. Hjulføring foran gennem fjederben, stabilisator og (forneden) triangeltværarme. Retningsstabiliserende styretøj. Torsionsbagaksel med Panhardstav. Stabilisator bagtil (ikke på 2.0). Fireledet trapez-bagaksel på quattro.

Styretøj:

Vedligeholdelsesfri tandstangsstyring. Servostyring med centralhydraulik. Sikkerhedsratstamme med deformationselementer.

Bremser:

Forhjulstræk: Anti-Blokerings-System (ABS). Diagonalt to-kredssystem med skivebremser foran (på 150 HK og 174 HK er de indvendigt ventilerede) og skivebremser bagtil. Bremskraftforstærker. Bremskraftregulator. Permanent firehjulstræk (quattro): Anti-Blokerings-System (ABS). To-kreds system med bremskraftopdeling for og bag. Skivebremser for og bag (indvendigt ventilerede foran). Bremskraftforstærker. Lastafhængig bremskraftregulator.

Fælge og dæk:

Hulpladefælge. Stålraddialdæk. Reservehjul med normal dækstørrelse.

Karosseri:

Selv bærende helgalvaniseret stålkarosseri med deformationszoner for og bag.

Service:

Tekniske fremskridt har gjort det muligt at reducere omfanget af service væsentligt. Således skal der kun foretages et serviceeftersyn inkl. olieskiftservice for hver 12 måneder. Kun for hver 30.000 kilometer skal der udføres nogle ekstra servicearbejder. Hvis der køres væsentligt mere end 15.000 kilometer inden for en 12 måneders periode, skal der foretages olieskiftservice for hver 15.000 kilometer.

Sikkerhedssystemer

- Stor airbag for både fører og forsædepassager.
- Anti-Blokerings-System (ABS-bremser).
- Kabinen er udformet som sikkerhedscelle.
- For- og bagpartiet har forudbereg-nede deformationszoner.
- Brændstoftanken er anbragt i et beskyttet område.
- Sikkerhedsprofiler i dørene, beståen-de af stive aluminiums-profiler og stort dimensionerede sidebeskyttel-ses-polstringer af energiabsorberende kunststofskum ud for ribben og bækken.
- Sikkerhedsseler: Tre-punkt rullesele med højdeindstilling og selestram-mere på forsæderne, to tre-punkt rullesele (i Limousine med tre-dobbelt individuelt indstillelig seleføring) og en hoftesele med rulleautomatik på midten af bag-sædet. Børnesikring på højre for-sædele og på de to yderseler på bagsædet.
- Sikkerhedsratstamme, mekanisk indstilling af rattet i hældning og længderetning.

På de følgende tre sider bringes en liste over standardudstyret i de enkelte Audi A6-modeller. Listen er blevet til på grundlag af de oplysninger, der var tilgængelige i begyndelsen af maj måned 1994. Indtil Audi A6 introducere-s i Danmark i løbet af eftersommeren 1994 kan der være foretaget ændrin-ger, hvorfor vi må tage forbehold for listens oplysninger.

Hvis De ønsker at supplere udstyret i Deres Audi A6 efter Deres individuelle ønsker, kan De roligt henvende Dem til Deres Audi forhandler. Han informerer Dem gerne om mulighederne for ekstra-udstyr.

Udstyr i Audi A6-modellerne

	2.0	2.6	2.8	2.5 TDI
Udvendigt udstyr				
Sort kappe på den midterste tagstolpe	●	●	●	●
Udstødningssystem med lang holdbarhed	●	●	●	●
Trækkrog for og bag	●	●	●	●
Afgangsrør:				
Enkelt ovalt	●			
Dobbelte runde		●	●	
Dobbelte runde, nedadbøjede				●
Sidespejle:				
I bilens farve	●	●	●	●
Begge spejle er el-indstillelige				
Pyntekappe i bilens farve mellem baglygterne	●	●	●	●
Langtidskonservering af undervogn og hjulkasser	●	●	●	●
Gastryksfjeder på motorklappen	●	●	●	●
To gastryksfjedre på bagagerumsklappen	●	●	●	●
Hækspoiler i bilens farve	● ²⁾	● ²⁾	● ²⁾	● ²⁾
Hulrumskonservering	●	●	●	●
Helgalvaniseret karrosseri	●	●	●	●
Inderskærme af kunststof i forskærmene	●	●		●
Inderskærme af kunststof i alle skærmene	● ²⁾	● ^{1) + 2)}	●	● ²⁾
Polerede aluminiums-pyntelister		●	●	
Luftledeskovl på venstre viskerarm	●	●	●	●
Blankt quattro-emblem på kølergrillen og bagpå		● ¹⁾	● ¹⁾	
Heldækkende navkapsler	●	●	●	●
Tagrende indfældet i taget	●	●	●	●
Lås på bagagerumsklappen	●	●	●	●
Kunststofbeklædte stødfangere i bilens farve	●	●	●	●
Stødprofilister i bilens farve på dørene og forskærmene	●	●	●	●
Dørgreb i bilens farve	●	●	●	●
Sorte panellister under dørene	●	●	●	●
Fire døre	●	●	●	●
Grøntonede, varmedæmpende ruder	●	●	●	●
Lamineret forrude med grøn »solbrillestribe«	●	●	●	●
Blank pynteramme om kølergrillen	●	●	●	●
Blanke Audi-ringe midt på kølergrillen	●	●	●	●
Sikkerhedsprofiler i alle dørene	●	●	●	●

¹⁾ quattro ²⁾ Avant

Mål

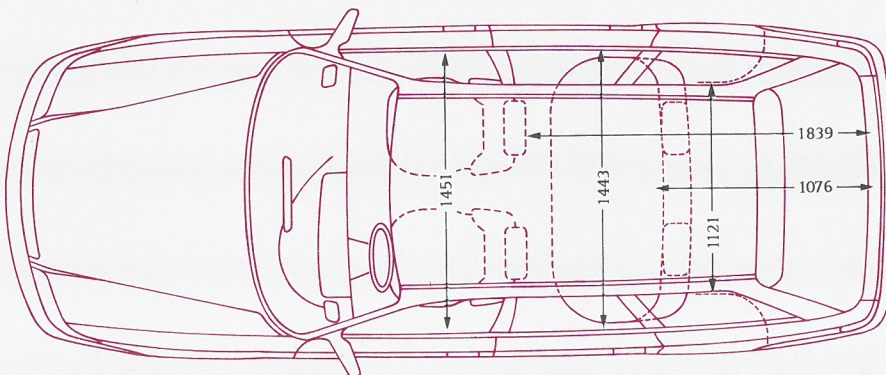
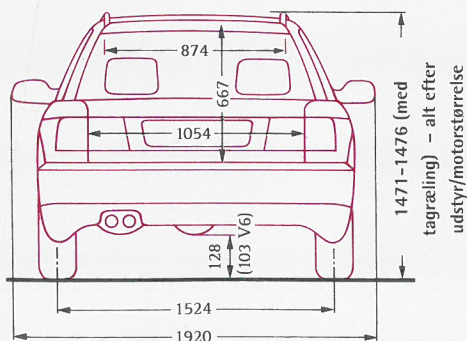
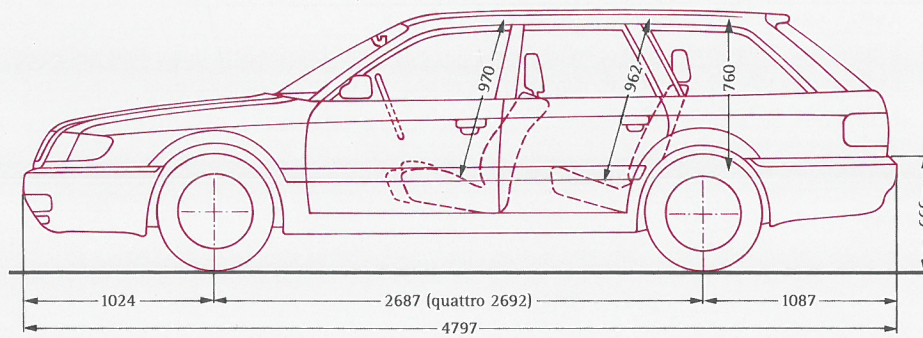
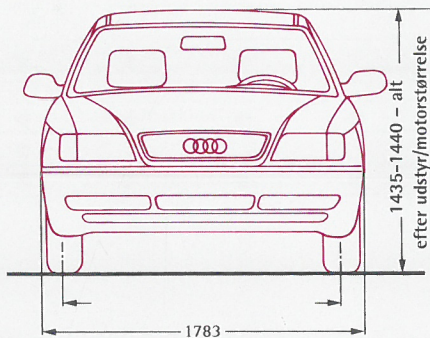
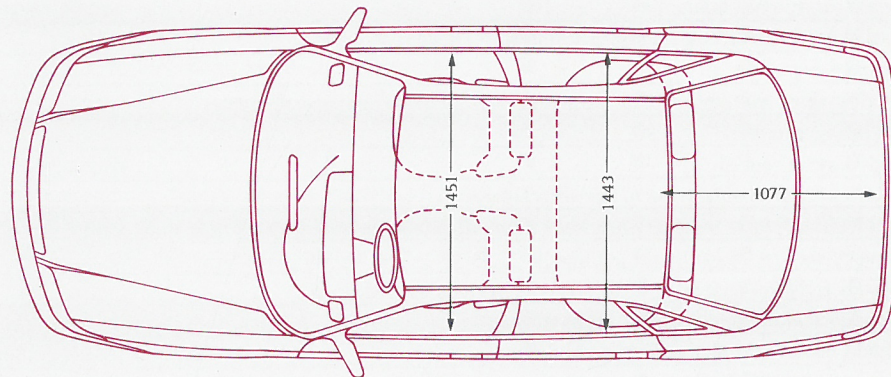
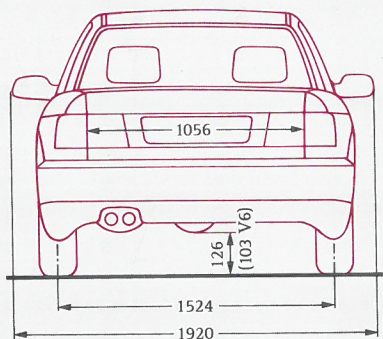
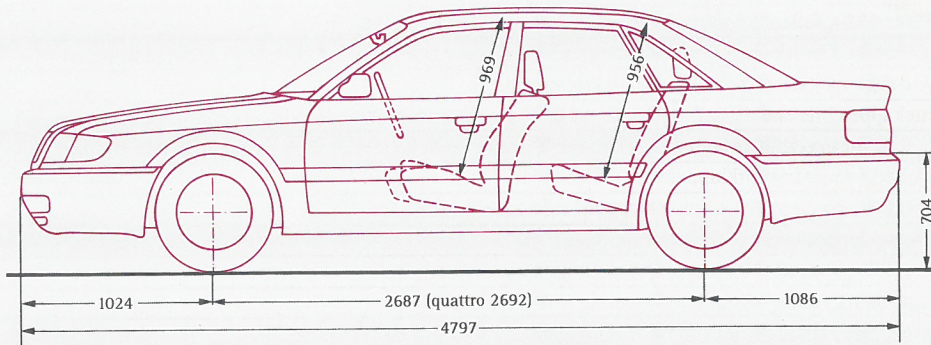
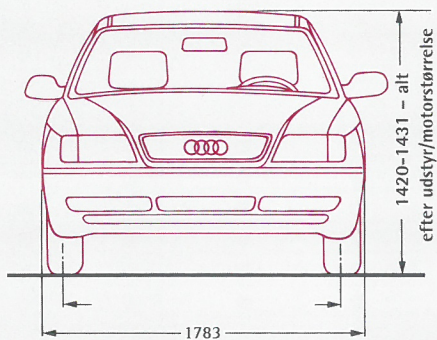

Udstyr i Audi A6-modellerne

	2.0	2.6	2.8	2.5 TDI
Indvendigt udstyr				
Småtingsrum i venstre side under instrumentpanelet	●	●	●	●
Småtingsnet bag på forstolene		●	●	
Polstret instrumentpanel i én farve	●			●
Polstret instrumentpanel i én eller to farver. Se oversigten bagerst i kataloget		●	●	
Højdeindstilleligt førersæde	●	●	●	●
Fodrummet beklædt med velour, ekstra fodmåtte foran	●	●	●	●
Fodstøtte til venstre fod	●	●	●	●
Bagagerummet og bagagerumskanten beklædt	●	●	●	●
Afdækningen over bagagerummet kan trækkes ud og fjernes helt	● ²⁾	● ²⁾	● ²⁾	● ²⁾
Fire holdegreb, som kan klappes ud. Med tøjknager	●	●	●	●
Handskerum med lås og lys i højre side af instrumentpanelet	●	●	●	●
Baghylde med velourbetræk	● ³⁾	● ³⁾	● ³⁾	● ³⁾
Bagagerummet og bagagerumsklappen beklædt med velour indvendigt	● ²⁾	● ²⁾	● ²⁾	● ²⁾
Formstøbt, stofbeklædt loft	●	●	●	●
Indlæg af nødderodstræ på instrumentpanel, midterkonsol og dørbeklædning,			●	
Opklappelig og udtagelig ladbund i bagagerummet	● ²⁾	● ²⁾	● ²⁾	● ²⁾
Skumpolstret, fire-eget rat	●	●	●	●
Hvilebeslag på forstolene	●	●	●	●
Nedklappeligt midterarmræn i bagsæderyglænet	●	●	●	●
Småtingsrum i midterarmræn			● ³⁾	
Småtingsrum integreret i beklædningen på begge sider af bagagerummet	● ²⁾	● ²⁾	● ²⁾	● ²⁾
Midterkonsol med askebæger og småttingsrum	●	●	●	●
Nakkestøtter med stofbetræk på forsæderne og ved to bagsædepladser. På forsæderne kan de indstilles	●	●	●	●
Delt bagsæderyglæn, 1/3, 2/3 eller helt	● ²⁾	● ²⁾	● ²⁾	● ²⁾
Polstret gearstangsknop	●	●	●	●
Gearstangs- og håndbremsemanchet af kunstlæder (ikke med Automatic)	●	●	●	●
Sikkerhedsseler, farveafstemt efter interiøret:				
Tre-punkt rulleseleer med selestrammer og højdeindstilling på forstolene, børnesikring på højre forsæde	●	●	●	●
Tre-punkt rulleseleer med børnesikring på yderpladserne, hoftesele med rulleautomatik i midten på bagsædet	●	●	●	●
Sikkerhedsbakspejl med afblænding	●	●	●	●
Svingbare solskærme med make-up spejl i højre side	●	●	●	●
Stofindtræk i Prisma med kunstlæder på bagsiden af forstolens ryglæn	●			●
Stofindtræk i Jacquard-satin		●	●	
Beskyttelsesliste på dørtrinene	●	●	●	●
Dørlommer i alle fire døre, med askebæger i bagdørene	●	●	●	●
Dørbeklædning med stofindlæg, armlæn og dørgræb	●			●
Dørbeklædning med stofindlæg, armlæn og dørgræb, farveafstemt med instrumentpanelet		●	●	
Alle tagstolper er stofbeklædte	●	●	●	●
Surrekroge i bagagerummet	● ²⁾	● ²⁾	● ²⁾	● ²⁾

²⁾ Avant ³⁾ Kun Limousine

Udstyr i Audi A6-modellerne

	2.0	2.6	2.8	2.5 TDI
Funktions-udstyr/Elektrisk udstyr				
Airbag for både fører og forsædepassager	●	●	●	●
Anti-Blokerings-System (ABS)	●	●	●	●
Centrallåsesystem til døre, tankklap og bagagerumsklap	●	●	●	●
Servostyring	●	●	●	●
Automatisk køreløys	●	●	●	●
Blaupunkt stereoradio med kassettebåndspiller og otte højttalere	●	●	●	●
Radioantenne integreret i bagruden	●	●	●	●
Elektronisk forstærkende tagantenne	● ²⁾	● ²⁾	● ²⁾	● ²⁾
Elektronisk bortkørselsspærring integreret i motorens styreenhed. Aktivering sker via bilnøglen	●	●	●	●
Kombineret varme- og ventilationssystem med:				
Fire-trins blæser, defrosterdyser til forruden og de forreste sideruder, fodrumsdyser foran og bagi samt indstillelige dyser på instrumentpanelet og til bagsædet samt automatisk udluftning	●	●	●	●
Dobbelt-tonet horn	●	●	●	●
Elektrisk drevet rudeoptræk i fordørene med komfortkontakt	●	●	●	●
Elektrisk regulering af forlygternes lyslængde	●	●	●	●
Indvendigt lys med forsinket slukning og kontakter i alle døre	●	●	●	●
Indstillelig, rødlig instrumentbelysning	●	●	●	●
Instrumentenhed med:				
Elektronisk speedometer med digital kilometertæller og triptæller, omdrejningstæller med digital-ur, indikator for serviceintervaller, temperaturviser for kølevæske og brændstofmåler	●	●	●	●
Børnesikring på bagdørene	●	●	●	●
Læselamper foran og bagi, belyst make-up spejl i begge solskærme			●	
Lysmarkering af:				
Kontakter, askebæger foran, varme- og ventilationsbetjening samt lighter	●	●	●	●
Lys i bagagerummet	●	●	●	●
El-opvarmelig bagrude	●	●	●	●
To baklygter, tågebaglygte og to nummerpladelys	●	●	●	●
Forrudevasker/vasker med to-trins visker, intervalkontakt, tipvisk og viske/vaske automatik	●	●	●	●
Bagrudevasker med viske/vaske automatik	● ²⁾	● ²⁾	● ²⁾	● ²⁾
Ellipsoid-forlygter med integrerede blinklys, hvide foran, røde bagtil	●	●	●	●
Ellipsoid-tågeforlygter integreret i forlygterne		●	●	
Lighter i midterkonsollen mellem forsæderne	●	●	●	●
Støv- og pollenfilter	●	●	●	●
Advarselsblink med tryktast i midterkonsollen	●	●	●	●
Advarsels- og kontrollamper for:				
Airbag, ABS-bremser, generator, olietryk, blinklys, fjernlys, elektronisk bortkørselsspærring, antrukken håndbremse, bremsevæskestand, bremsebelægningsslid foran, kølevæskestand og kølevæsketemperatur,	●	●	●	●
Kontrollamper for advarselsblink, tågebaglygte, el-bagrude og lyslængderegulering i de respektive kontakter	●	●	●	●
Kontrollampe for forglødeanlæg				●
Advarselssummer for tændt lys og/eller radio, på biler med Automatic for ikke indstillet parkeringsspærring	●	●	●	●

²⁾ Avant

Mål

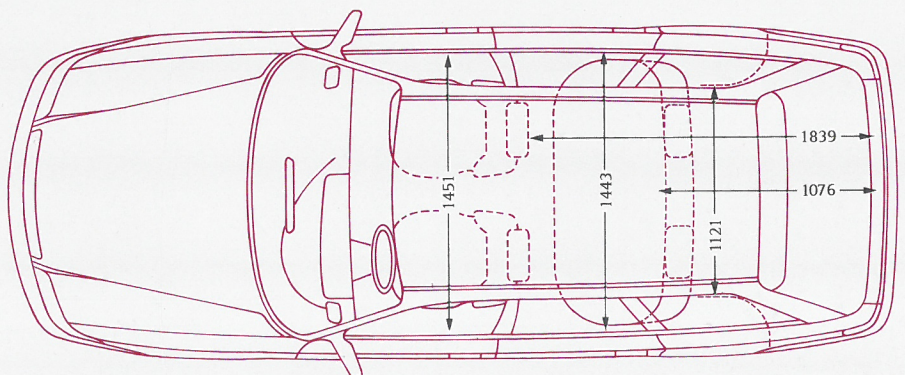
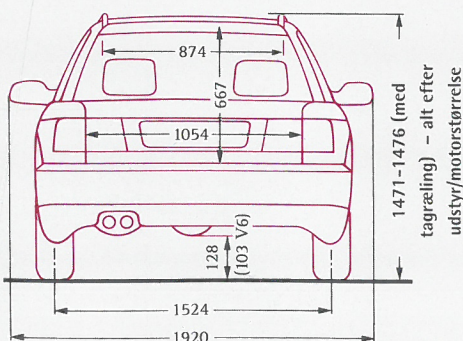
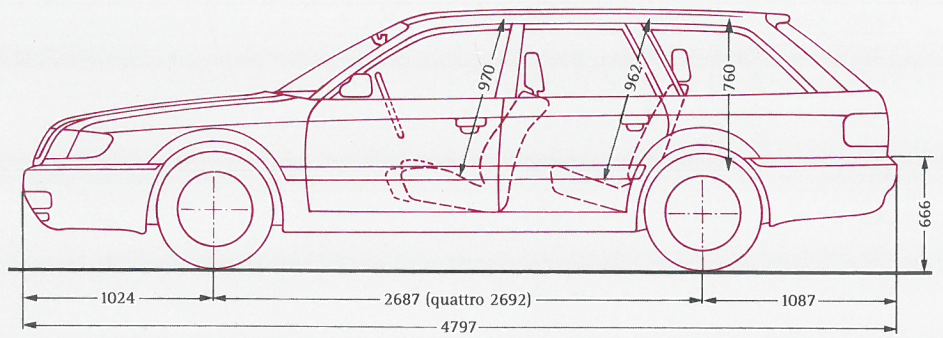
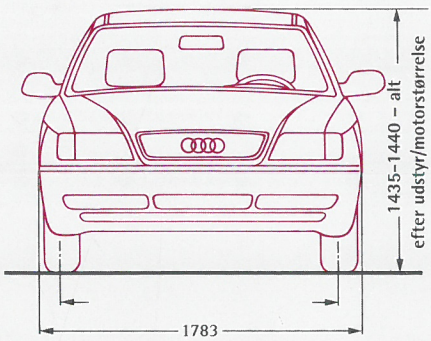
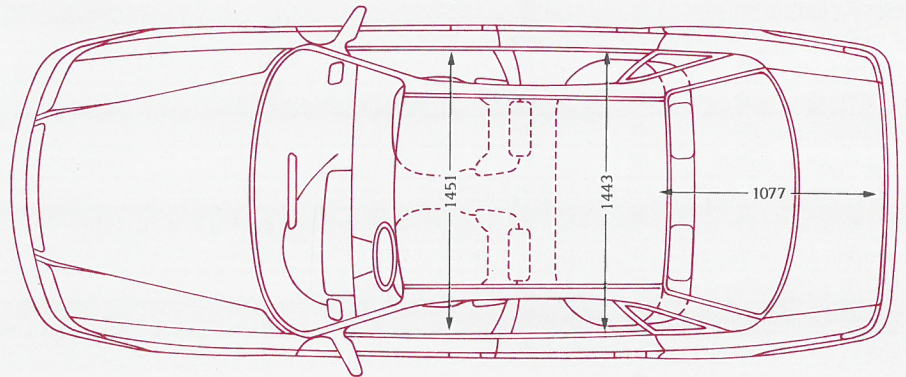
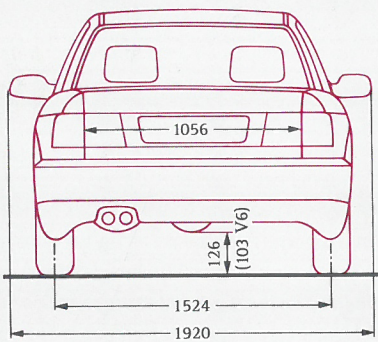
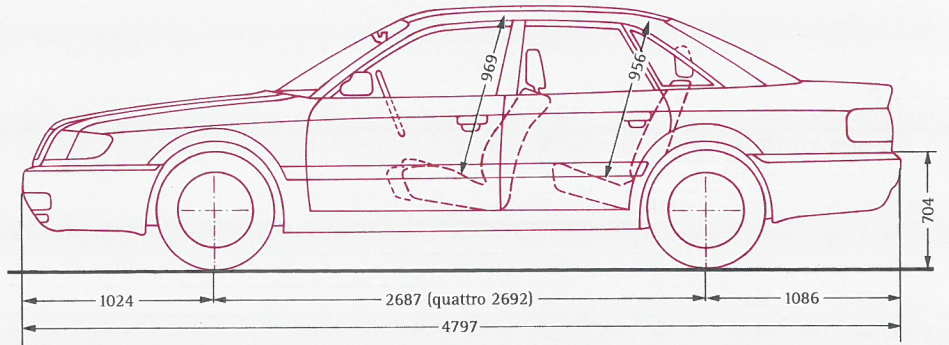
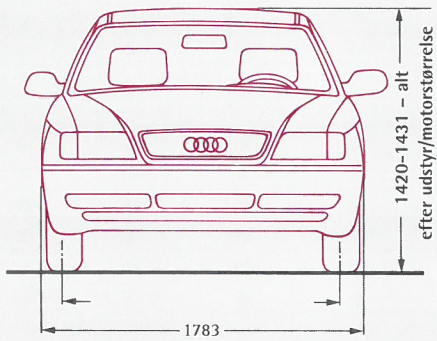

Indtræk

Prisma

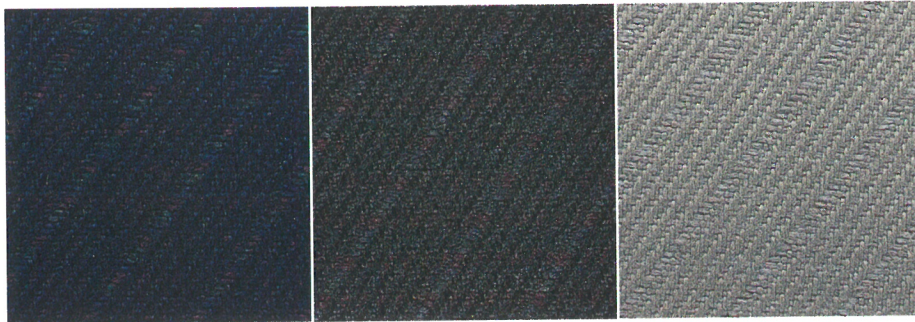

Safir CG

Antracit CK

Platin CL

Chenille-
velour

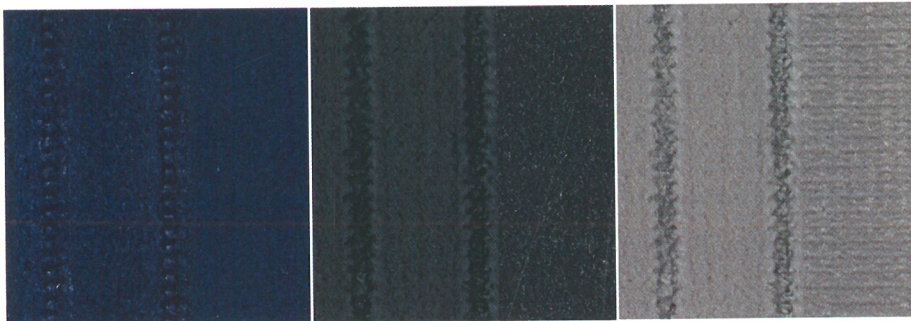

Safir CG

Antracit CK

Platin HE

Jacquard-
satin



Safir CG

Antracit CK

Platin HE

Kodiaklæder

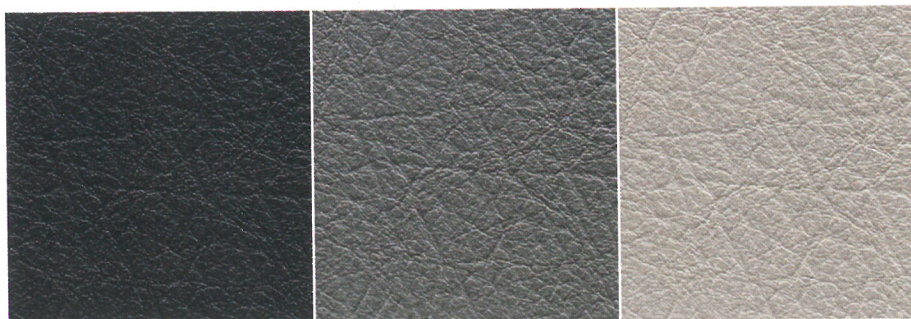

Antracit CK

Platin HE

Ecrû HQ

Lakfarver

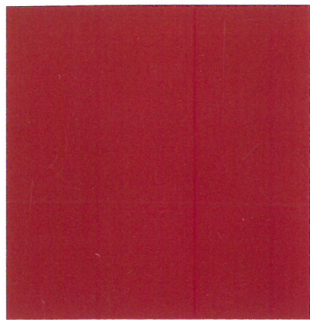

Tornadorød G2



Casablanca W3



Brillantblå med klarlak E8

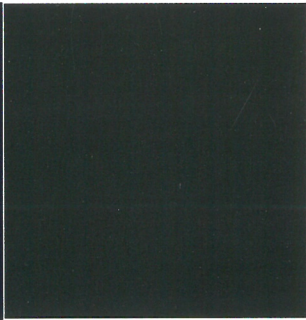

Brillantsort med klarlak A2

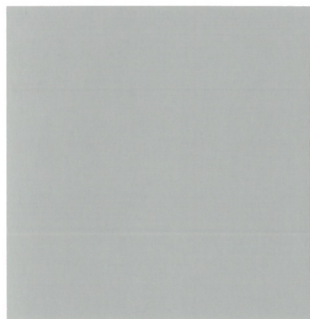

Krystalsølv metallic C6



Vulkansort perleeffekt W9



Indigo perleeffekt C2



Amazongrøn perleeffekt N3

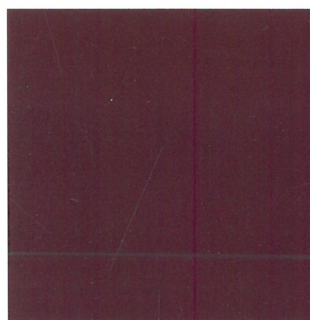

Rubinrød perleeffekt X6

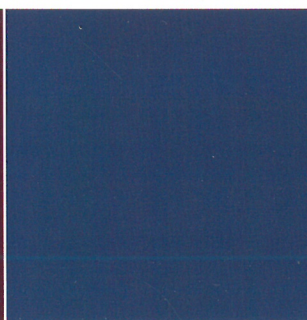

Blå perleeffekt Y3



Ragusa metallic Y7

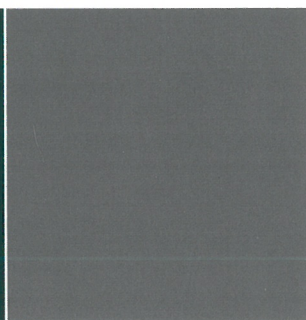

Titan metallic Z6



Smaragd perleeffekt M6



Ametystgrå perleeffekt B2

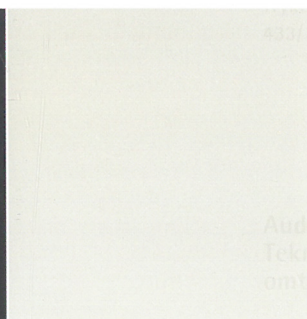

Hvid perlemoreffekt C9

Lakfarve- og indtrækskombinationer*

	Indtræk	Instrumentpanel	Lakfarver uden merpris		Metallic og perlee			
			G2	W3	E8	A2	C6	
Prisma Safir CG**				◆	◆	◆	●	
Prisma Antracit CK**			◆	◆	◆	◆	●	
Prisma Platin CL**			◆	◆	◆	◆	●	
Jacquard-satin Safir CG***				■	■	■	▲	
Jacquard-satin Antracit CK***			■	■	■	■	▲	
Chenille-velour Safir CG****				■	■	■	▲	
Chenille-velour Antracit CK****			■	■	■	■	▲	
Kodiaklæder Antracit CK			■	■	■	■	▲	
Jacquard-satin Platin HE***		Tofarvet instrumentpanel		■	■	■	■	▲
Chenille-velour Platin HE****		Tofarvet instrumentpanel		■	■	■	■	▲
Kodiaklæder Platin HE		Tofarvet instrumentpanel		■	■	■	■	▲
Kodiaklæder Ecu HQ		Tofarvet instrumentpanel		■		■	■	

* De her anførte kombinationer er anbefalinger
 ** Fås ikke til A6 2.6 og 2.8
 *** Standard i 2.6 og 2.8
 **** Valgfrit til 2.6 og 2.8 uden merpris
 Desværre kan trykfarven ikke gengive farvenuancerne helt korrekt. Deres Audi forhandler har originale lakprøver.

■ Antracit ■ Platin ◆ Indtræk og lakfarve standard ■ Indtræk mod merpris, lakfar
 ■ Ecu

g perlee ffekt lakfarver

Special-farve

	W9	C2	N3	X6	Y3	Y7	Z6	M6	B2	C9
	●	●			●		●			●
	●	●	●	●	●	●	●	●	●	●
	●	●	●	●	●	●	●	●	●	●
	▲	▲			▲		▲			▲
	▲	▲	▲	▲	▲	▲	▲	▲	▲	▲
	▲	▲			▲		▲			▲
	▲	▲	▲	▲	▲	▲	▲	▲	▲	▲
	▲	▲	▲	▲	▲	▲	▲	▲	▲	▲
	▲	▲	▲	▲	▲	▲	▲	▲	▲	▲
	▲	▲	▲	▲	▲	▲	▲	▲	▲	▲
	▲	▲	▲	▲	▲	▲	▲	▲	▲	▲
	▲	▲	▲	▲	▲	▲	▲	▲	▲	▲
	▲	▲	▲	▲	▲	▲	▲	▲	▲	▲

is, lakfar ve standard

● Indtræk standard, lakfarve mod merpris

▲ Indtræk og lakfarve mod merpris

Bekker  

Bent Bekker Automobiles A/S
Frederiksborgvej 47-51 · 2400 København NV
Tlf. 31 10 12 33 · Fax 31 10 10 98

De i dette katalog viste biler kan være forsynet med ekstra-udstyr mod merpris. Besøg Deres Audi forhandler og få mere at vide om det danske leveringsprogram og om udvalget af ekstra-udstyr.

Oplysningerne om modelprogram, udstyr, ydelser, brændstofforbrug, mål og vægte er de pr. 5. maj 1994 kendte.

Leverandøren kan ikke gøres ansvarlig for eventuelle fejl og ændringer i forhold til katalogets tekst og billeder.

Dette papir er bleget uden brug af klor.

Trykt i Tyskland
433/1301.61.38

Audi
Teknik med
omtanke

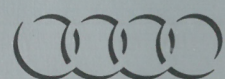

Bil-finansiering

Hos os leverer vi ikke kun biler, men også pengene til dem. På gunstige betingelser og uden de store formaliteter.

Leasing

En anden måde at »købe« bil på. Hvis De ønsker at investere Deres penge i noget andet end biler, kan De lease. Leasing betyder kort og godt, at De betaler for brugsretten – ikke for bilen. Få et tilbud fra Deres Audi forhandler.

Serviceaftale

Vi kan tilbyde Dem en serviceaftale med 100% økonomisk sikkerhed. En serviceaftale betyder, at De på kroner kender Deres udgifter til service og vedligeholdelse. Uden overraskelser. Tal med Deres Audi forhandler om, hvordan De kan køre problemfrit i de kommende år.

Service

Det overskuelige og økonomiske Service System for Audi garanterer ensartet og god service kvalitet overalt. Med fornuftige priser på originale reservedele og ombytningsdele.

Audi
teknik med
omtanke



Prisliste

Modelår 1995

Audi 80

Audi 80 Avant

Audi Cabriolet

Audi Coupé

Audi A6 Limousine

Audi A6 Avant



September 1994

Regneeksempel 1

	Kroner
Grundpris	
Ekstraudstyr	
+	
+	
+	
+	
+	
+	
+ leveringsomkostninger	2 6 0 0
Totalpris	

Regneeksempel 2

	Kroner
Grundpris	
Ekstraudstyr	
+	
+	
+	
+	
+	
+	
+ leveringsomkostninger	2 6 0 0
Totalpris	

Bil-finansiering

Hos os leverer vi ikke kun biler, men også pengene til dem. På gunstige betingelser og uden de store formaliteter.

Leasing

En anden måde at »købe« bil på. Hvis De ønsker at investere Deres penge i noget andet end biler, kan De lease. Leasing betyder kort og godt, at De betaler for brugsretten – ikke for bilen. Få et tilbud fra Deres Audi forhandler.

Serviceaftale

Vi kan tilbyde Dem en serviceaftale med 100% økonomisk sikkerhed. En serviceaftale betyder, at De på kroner kender Deres udgifter til service og vedligeholdelse. Uden overraskelser. Tal med Deres Audi forhandler om, hvordan De kan køre problemfrit i de kommende år.

Service

Det overskuelige og økonomiske Service System for Audi garanterer ensartet og god service kvalitet overalt. Med fornuftige priser på originale reservedele og ombytningsdele.

Audi
teknik med
omtanke



Audi 80

Model	Cyl.	HK	kW	Priser	
				5-gear	Aut.
2.0 Special	4	90	66	219.996	-
2.0E Special	4	115	85	234.984	-
2.0	4	90	66	272.016	295.544
2.0E	4	115	85	311.543	333.495
2.0E quattro	4	115	85	392.626	-
2.6E	V6	150	110	368.646	392.178
2.6E quattro	V6	150	110	451.218	-
2.8E	V6	174	128	447.326	470.858
2.8E quattro	V6	174	128	523.055	-
S2	5	230	169	752.994	-

Audi 80 Avant

Model	Cyl.	HK	kW	Priser	
				5-gear	Aut.
2.0	4	90	66	302.012	325.540
2.0E	4	115	85	341.542	363.494
2.6E	V6	150	110	398.645	422.176
2.6E quattro	V6	150	110	481.217	-
2.8E	V6	174	128	477.325	500.856
2.8E quattro	V6	174	128	533.054	-
S2	5	230	169	782.996	-

Audi Cabriolet

Model	Cyl.	HK	kW	Priser	
				5-gear	Aut.
2.6E	V6	150	110	595.446	618.496
2.8E	V6	174	128	672.908	695.958

Audi Coupé

Model	Cyl.	HK	kW	Priser	
				5-gear	Aut.
2.6E	V6	150	110	520.756	544.287
2.6E quattro	V6	150	110	600.906	-
2.8E	V6	174	128	587.474	611.006
2.8E quattro	V6	174	128	667.624	-
S2	5	230	169	840.258	-

Audi A6 Limousine

Model	Cyl.	HK	kW	Priser		
				5-gear	6-gear	Aut.
2.0 Limousine	4	115	85	345.467	-	376.598
2.6 Limousine	V6	150	110	411.421	-	442.552
2.6 quattro Limousine	V6	150	110	491.764	-	-
2.8 Limousine	V6	174	128	517.670	-	548.800
2.8 quattro Limousine	V6	174	128	598.772	-	-
S6 Limousine	5	230	169	821.702	834.008	862.238
S6 4.2 Limousine	V8	290	213	-	915.813	-
2.5 TDI Limousine	5	115	85	523.197	534.652	554.328

Audi A6 Avant

Model	Cyl.	HK	kW	Priser		
				5-gear	6-gear	Aut.
2.0 Avant	4	115	85	375.466	-	406.596
2.6 Avant	V6	150	110	441.420	-	472.550
2.6 quattro Avant	V6	150	110	521.763	-	-
2.8 Avant	V6	174	128	547.672	-	578.799
2.8 quattro Avant	V6	174	128	628.724	-	-
S6 Avant	5	230	169	851.701	864.007	892.240
S6 4.2 Avant	V8	290	213	-	945.812	-
2.5 TDI Avant	5	115	85	553.196	564.654	584.326

Der tages forbehold for ændringer og prisstigninger.
Leveringsomkostninger kr. 2.600,- incl. moms.

Fabriksmonteret ekstraudstyr

- Læderindtræk (inkl. bagagenet på ryglæn foran) kun i forbindelse med el-ruder og træindlæg
- Sportssæder
- ABS bremses
- Læderrat
- Servostyring
- Selestrammere på forsæder
- El-skydetag
- Højdeindstilleligt passagersæde
- Skisæk
- Opvarmeligt fører/passagersæde
- El-rudehejs
- El-rudehejs, bag (foran standard)
- Alu-hækspoiler lakeret i vognfarve (kun til limousiner)
- Instrumentpakke (olietryk, olietemperatur og voltmeter)
- Tågeforylgter (integrerede)
- Klima anlæg (manuelt)
- Tyverialarm-system
- Metallic
- Speciallakering (laserrød)
- Perlemor-effekt (hvid)

* Gælder ikke Audi 80 Special

- Læderindtræk
- Læderindtræk til S6
- Sportssæder højdeindstillelige og med lændestøtte
- Niveauregulering
- Læderrat
- Servotronic
- Uden modelbetegnelse men med Audi ringe
- El-skydetag med forvalgsautomatik
- Højdeindstilleligt passagersæde
- El-højdeindstilleligt fører/passagersæde med lændestøtte
- Skisæk
- Opvarmeligt fører/passagersæde
- Opvarmeligt fører/passager- og bagsæde
- El-rudehejs (fordøre)
- El-rudehejs på bagdøre (foran standard)
- Belyst make-up spejl i passagerside
- Airbag i fører- og passagerside
- Bagagenet på ryglæn af forsæder
- Træindlæg
- Midterarmen inklusive lændestøtte på fører/passagersæde
- Lændestøtte på fører/passagersæde
- Instrumentpakke (olietryk/temperatur og analogur)
- Lysrækkevidderegulering
- Hastighedsregulator
- Tågeforylgter (kun i forbindelse med lysrækkevidderegulering til TDI)
- Forlygtevaske
- Klima anlæg med automatisk regulering
- Multifunktionsanlæg og Auto-check-system (kun i forbindelse med instrumentpakke)
- Opvarmelige sprinklerdyser
- Tyverialarm-system
- Opvarmelige dørlåsecylindre
- Udendørs temperaturmåler
- Speciallakering (tornadorød)
- Metallic

- ABS-bremser
- Selestrammere på forsæder
- El-skydetag
- Opvarmelige forsæder
- Fjernbetjening af centrallåsen (kun i forbindelse med tyverialarmsystem)
- El-rudehejs
- Hastighedsregulator
- Forlygtevaskeanlæg
- Klima anlæg (manuelt)
- Klima anlæg med automatisk regulering
- Multifunktionsanlæg
- Auto-check-system
- Tyverialarm-system
- Læderindtræk (»Silke«)
- Metallic
- Brillantsort med klar lak
- Perlemor-effekt (hvid)

Symboler: ● Standard ○ Mod merpris – Leveres ikke ■ Standard

Fabriksmonteret ekstraudstyr

	PRIS	Audi 80								Audi Cabriolet	
		2.0*	2.0E*	2.0E Quattro	2.6E	2.6E Quattro	2.8E	2.8E Quattro	S2	2.6E	2.8E
Læderindtræk (inkl. bagagenet på ryglæn foran) kun i forbindelse med el-ruder og træindlæg	55.204	○	○	○	○	○	○	○	○	○	○
Sportssæder	10.057	○	○	○	○	○	○	○	●	○	●
ABS bremses		●	●	●	●	●	●	●	●	●	●
Læderrat	2.562	○	○	○	○	○	○	○	○	○	○
Servostyring		●	●	●	●	●	●	●	●	●	●
Selestrammere på forsæder		●	●	●	●	●	●	●	●	●	●
El-skydetag	22.024	○	○	○	○	○	○	○	○	—	—
Højdeindstilleligt passagersæde	1.946	○	○	○	○	○	●	●	●	●	●
Skisæk	4.930	○	○	○	—	—	—	—	—	—	—
Opvarmeligt fører/passagersæde	7.196	○	○	○	○	○	○	○	○	○	○
El-rudehejs	25.594	○	○	○	○	○	—	—	—	●	●
El-rudehejs, bag (foran standard)	6.361	—	—	—	—	—	○	○	○	—	—
Alu-hækspoiler lakeret i vognfarve (kun til limousiner)	12.266	○	○	○	—	—	—	—	—	—	—
Instrumentpakke (olietryk, olietemperatur og voltmeter)	4.611	○	○	○	○	○	○	○	○	●	●
Tågeforlygter (integreerede)	6.308	○	○	○	●	●	●	●	●	●	●
Klimaanlæg (manuelt)	43.946	○	○	○	○	○	○	○	○	○	○
Tyverialarm-system	11.258	○	○	○	○	○	○	○	○	○	○
Metallic	7.246	○	○	○	○	○	○	○	○	○	○
Speciallakering (laserrød)		●	●	●	●	●	●	●	●	●	●
Perlemor-effekt (hvid)	36.307	○	○	○	○	○	○	○	○	○	○

* Gælder ikke Audi 80 Special

	PRIS	Audi A6 Limousine/Avant						
		2.0	2.6	2.6 Quattro	2.8	2.8 Quattro	S6	TDI
Læderindtræk	53.844	○	○	○	○	○	—	○
Læderindtræk til S6	56.798	—	—	—	—	—	○	—
Sportssæder højdeindstillelige og med lændestøtte	12.003	○	○	○	○	○	●	○
Niveauregulering	21.422	○	○	○	○	○	○	○
Læderrat	2.562	○	○	○	○	○	●	○
Servotronic	6.238	○	○	○	○	○	○	○
Uden modelbetegnelse men med Audi ringe	652	●	○	○	○	○	○	○
El-skydetag med forvalgsautomatik	23.422	○	○	○	○	○	○	○
Højdeindstilleligt passagersæde	1.946	○	○	○	○	○	●	○
El-højdeindstilleligt fører/passagersæde med lændestøtte	27.930	○	○	○	○	○	○	○
Skisæk	4.930	○	○	○	○	○	○	○
Opvarmeligt fører/passagersæde	9.119	○	○	○	○	○	○	●
Opvarmeligt fører/passager- og bagsæde	16.119	○	○	○	○	○	○	○
El-rudehejs (fordøre)		●	●	●	●	●	—	●
El-rudehejs på bagdøre (foran standard)	6.361	○	○	○	○	○	○	○
Belyst make-up spejl i passagerside	1.198	○	○	○	○	○	○	●
Airbag i fører- og passagerside		●	●	●	●	●	●	●
Bagagenet på ryglæn af forsæder	1.360	○	●	●	●	●	●	○
Træindlæg	12.566	○	○	○	○	○	○	○
Midterarmen inklusive lændestøtte på fører/passagersæde	7.120	○	○	○	○	○	○	○
Lændestøtte på fører/passagersæde	2.332	○	○	○	○	○	○	○
Instrumentpakke (olietryk/temperatur og analogur)	4.611	○	○	○	○	○	○	○
Lysrækkevidderegulering	2.931	○	●	●	●	●	●	○
Hastighedsregulator	9.861	○	○	○	○	○	○	○
Tågeforlygter (kun i forbindelse med lysrækkevidderegulering til TDI)	6.750	○	●	●	●	●	●	○
Forlygtevasker	11.135	○	○	○	○	○	○	○
Klimaanlæg med automatisk regulering	50.204	○	○	○	○	○	○	○
Multifunktionsanlæg og Auto-check-system (kun i forbindelse med instrumentpakke)	6.627	○	○	○	■	■	●	—
Opvarmelige sprinklerdyser	792	○	○	○	○	○	○	○
Tyverialarm-system	6.188	○	○	○	○	○	○	○
Opvarmelige dørlåsecylindre	2.791	○	○	○	○	○	○	○
Udendørs temperaturmåler	2.189	○	○	○	○	○	○	○
Speciallakering (tornadorød)		●	●	●	●	●	●	●
Metallic	15.909	○	○	○	○	○	○	○

	PRIS	Audi Coupé				
		2.6E	2.6E Quattro	2.8E	2.8E Quattro	S2
ABS-bremser		●	●	●	●	●
Selestrammere på forsæder		●	●	●	●	●
El-skydetag	23.422	○	○	○	○	○
Opvarmelige forsæder	7.196	○	○	○	○	○
Fjernbetjening af centrallåsen (kun i forbindelse med tyverialarmsystem)	6.238	○	○	○	○	○
El-rudehejs		●	●	●	●	●
Hastighedsregulator	10.144	○	○	○	○	○
Forlygtevaskelanlæg	5.832	○	○	○	○	●
Klimaanlæg (manuelt)	41.524	○	○	○	○	—
Klimaanlæg med automatisk regulering	60.650	○	○	○	○	○
Multifunktionsanlæg	6.627	○	○	○	○	●
Auto-check-system	4.065	○	○	○	○	●
Tyverialarm-system	11.258	○	○	○	○	○
Læderindtræk (»Silke«)	50.806	○	○	○	○	○
Metallic	7.246	○	○	○	○	○
Brillantsort med klar lak	7.246	○	○	○	○	○
Perlemor-effekt (hvid)	36.307	○	○	○	○	○

Symboler: ● Standard ○ Mod merpris — Leveres ikke ■ Standard (kun Auto-check-system)