



DEN HELT NYE

Vauxhall

"6" OG "4"

Arvid M. Meich

F. BÜLOW & CO.
Kongelig Hofleverandør



VAUXHALL præsenterer sine store, nye modeller....

Der er noget velgørende harmonisk over den ny Vauxhall — i proportioner og linier — i stil og udstyr. Skønhed og komfort er her indgået en vellykket forbindelse med teknisk kvalitet og holdbarhed.

De to modeller er *ens* i mål og ydre, men appellerer til hver sit publikum. Den 6-cylindrede model — med sin 58 HK topventilmotor — præsterer det *helt* enestående og er dog forbavsende økonomisk. Den 4-cylindrede model præsterer det helt enestående i økonomi og er alligevel en smidig og levende vogn, som passer til moderne trafik.

Tænk på en eller anden egenskab, De vil sætte særlig pris på i Deres vogn. Smukke linier... bekvem plads til 5 personer... let manøvrering... fine køre-egenskaber... godt udsyn... rigelig kuffertplads... overlegen acceleration og hastighed... rimelig anskaffelsespris og et fornuftigt benzinformbrug... hvad De end ønsker Dem, så har de nye Vauxhall-modeller det hele — uden forbehold, uden kompromis. — Tænker man på det mere tekniske, bliver billedet det samme. De berømte Vauxhall topventilmotorer, det helt ny affjedringssystem, de hydrauliske bremser, begge sæders placering *mellem* akslerne... men lad hellere kataloget selv fortælle...

Tiden vil bekræfte, at den ny Vauxhall er år forud for sin tid.

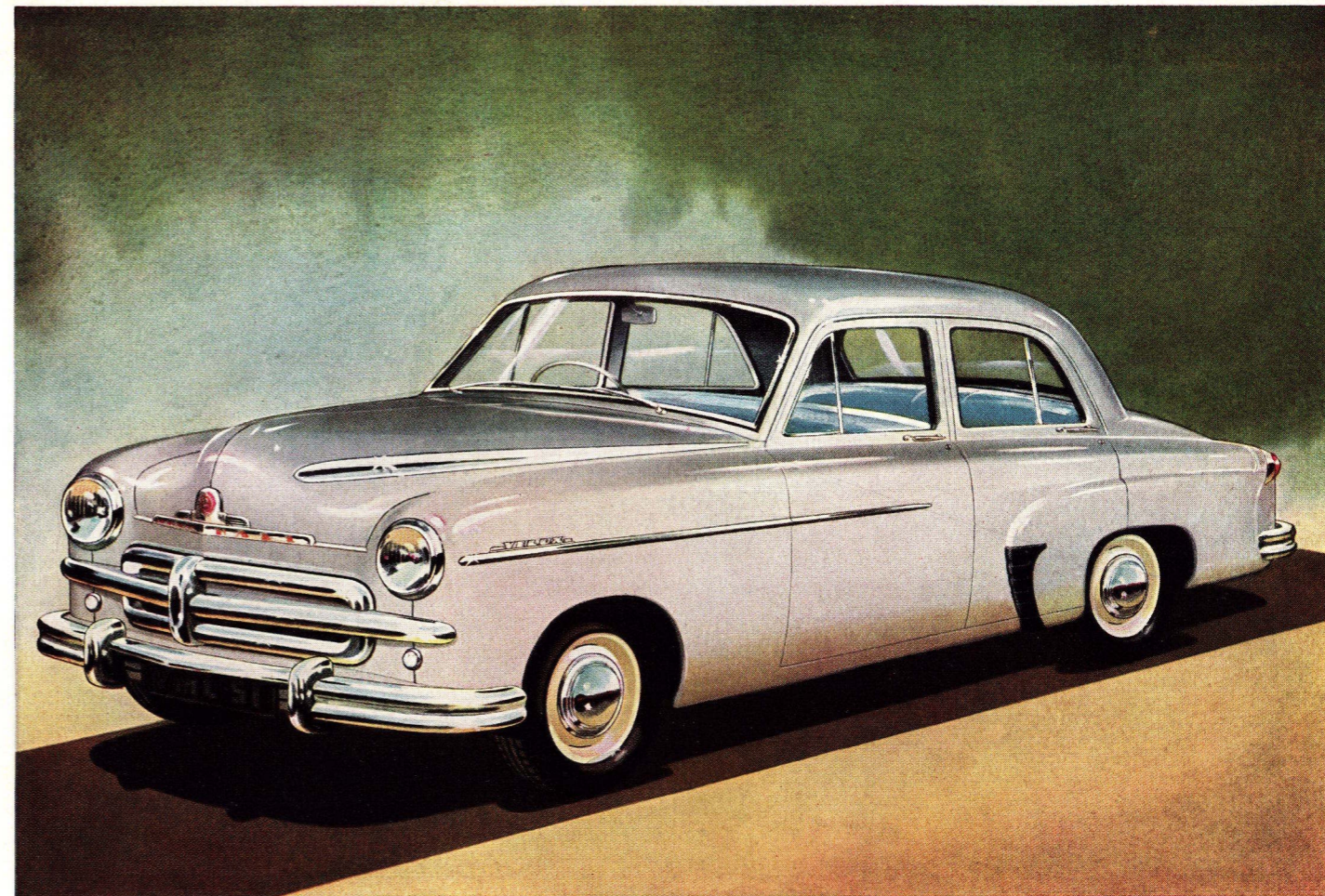

VAUXHALL "6"

Her er en vogn, som har alt. — Den præsterer 120 km i timen, hvis De ønsker det, holder en glimrende marchhastighed — og accelererer i 3. gear fra sneglefart til 100 km i timen, før man ved af det. Den er behageligt let at manøvrere, for dens smidige og overlegne 6-cyl. topventilmotor gør praktisk talt mellemgearene overflødige. En splinterny affjedring gør kørslen usædvanlig komfortabel og støt. Den ny Vauxhall bider sig fast i kurverne som tiltrukket af en magnet, og sidevind har ingen betydning. Ved normal kørsel præsterer den 8-9 km pr. liter.

Af ydre er den lang, bred, elegant og harmonisk i linierne. Dens rummelighed skyldes dels den større akselafstand og sporvidde og dels den hensigtsmæssige konstruktion, som forener alle moderne fortrin.

Smuk at se på, fascinerende at køre — sådan er den nye Vauxhall: Overlegen i acceleration og hastighed — legende let at styre — usvigelig sikre bremser, komfortabel affjedring — ingen krængning i kurver — god plads til 5-6 personer og en mængde bagage.

Føreren mærker overhovedet ikke farten... han synes blot, at den øvrige trafik kører usandsynlig langsomt!

Med sine fuldendte proportioner, sine blændende køreegenskaber og sit luksuøse udstyr vil Vauxhall »6« opfylde alle Deres ønsker. Den adskiller sig fra den 4-cyl. model ved en forchromet kant om vindspejl og bagvindue, chrom-kantede retningsvisere og to-tonet horn samt at ordet »Vauxhall« står præget på navkapslerne. Det smukke indvendige udstyr omfatter et bevægeligt armlæn midt i bagsædet, tre sidearm læn, elegant to-farvet »Vynide« indtræk samt dybe, rummelige lommer i fordørene.



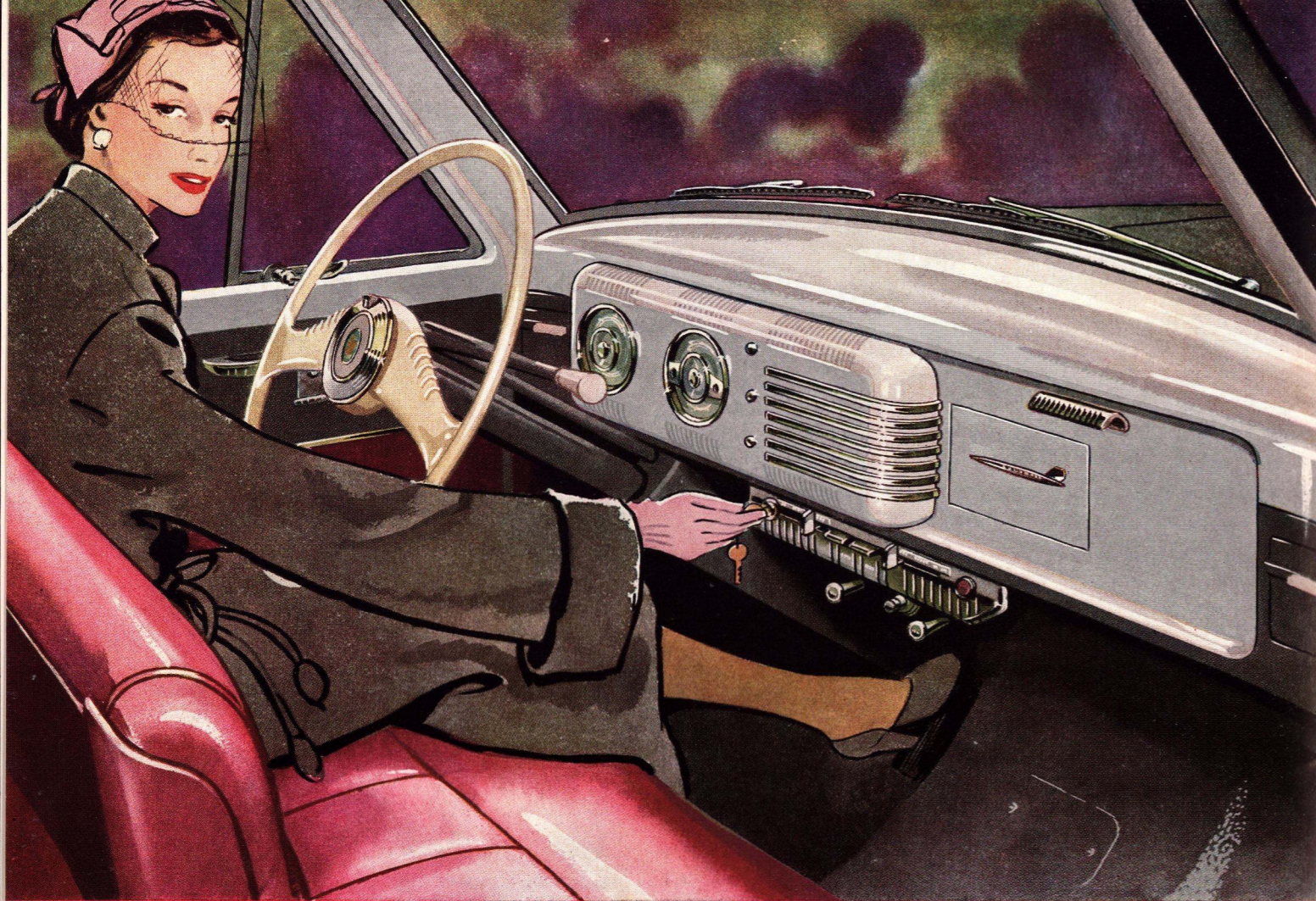

Indvendigt udstyr

Vauxhall »6« er konstrueret som en luksuøs 5-personers vogn — rummelig nok til lejlighedsvis også at tage en sjettemand. Hyndet i det 145 cm brede, dybt polstrede bagsæde indeholder fjedre af den nye Z-type, og såvel ryg- som midter-armlæn er polstret med svampegummi. Desuden findes to side-armlæn.

Forsædet er bygget efter et helt nyt princip, således at passagerer i bagvognen har god plads til at strække benene, selv når forsædet er rykket helt tilbage.

De store vinduer giver både udsyn og lys og luft i vognen. De trækfri ventilationsruder sørger på varme dage for tilførsel af kølig luft og hjælper — sammen med det indbyggede ventilations-system — til at give frisk luft og hindrer dug og træk.

Dørene, som er hængslet i forkanten, åbnes både inde og udefra ved at trykke på en knap. Begge fordøre

er aflåselige med tændingsnøglen, og dørene er forsynet med en indvendig skyder, som sætter trykknapperne ud af funktion — et nyttigt sikkerhedsmoment, især hvis der er børn i vognen.

Det indvendige udstyr røber en minutøs omhu for detaljerne, som hæver Vauxhall op i luksusklassen.

Betrækket er to-farvet »Vynide«, og såvel gulvtæppe, loftsbeklædning som andet indvendigt udstyr er afstemt herefter. Endvidere bør nævnes de store lommer i fordørene, det brede, bevægelige midter-armlæn i bagsædet, side-armlæne, fodhvilerne til passagererne i bagsædet, dobbelt-solskærm, førerspejl, belysning samt 3 askebægre, eet i hver side af instrumentbrættet og eet indbygget i ryggen af forsædet, til brug for passagerer i bagvognen.

Ind- og udstigning ved førersædet er lige let fra begge sider, da der ikke findes nogen generende gearstang, og håndbremsen heller ikke er i vejen.

Instrumentbrættet

Vauxhall »6« har et instrumentbræt, der er lige så praktisk, som det er smukt. Alt, hvad man behøver, har man direkte foran sig... alle kontroller lige for hånden.

De to instrumenter lige foran føreren omfatter *til venstre*: Speedometer og advisering, når det lange lys benyttes — og *til højre*: Benzinmåler, termometer og advarselslys om olie og tænding. Begge instrumenter er umiddelbart synlige gennem den helt åbne halvdel af det nye, to-egers rat. I mørke oplyses instrumenterne indirekte kontrolleret af en rheostat, som muliggør variation af lysstyrken efter ønske. Kontrolknapperne til selvstarter, startspjældsregulering, ventilation, vindskærmsviskere og lygter er alle placeret midt på instrumentbrættet, og i dettes højre side findes et rummeligt handskemagasin. En dobbelt, selvparkerende vindskærmsvisker sættes i gang ved en kontakt på instrumentbrættet, og kontakterne til horn og afvisere er indbygget i rattets centrum, som er udsmykket med en dekorativ Vauxhall medaillon.

Vauxhall's ratgear betyder let, hurtigt og sikkert gear-

skifte, — blot en fingerbevægelse! Håndbremsen er placeret på gulvet ved siden af førersædet, og man når den let uden at strække sig.

Varmeapparat er standard-udstyr — og der er indrettet plads til montering af radio.

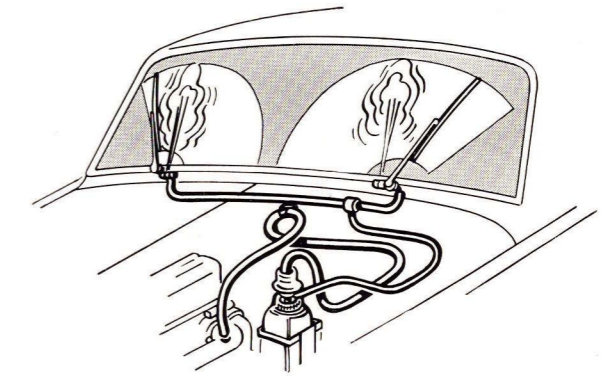

VAUXHALL »6« er forsynet med en vindskærmsvasker, som sprøjter to stråler rent vand ud og skyller vindspejlet rent, når man trykker på en knap på instrumentbrættet.

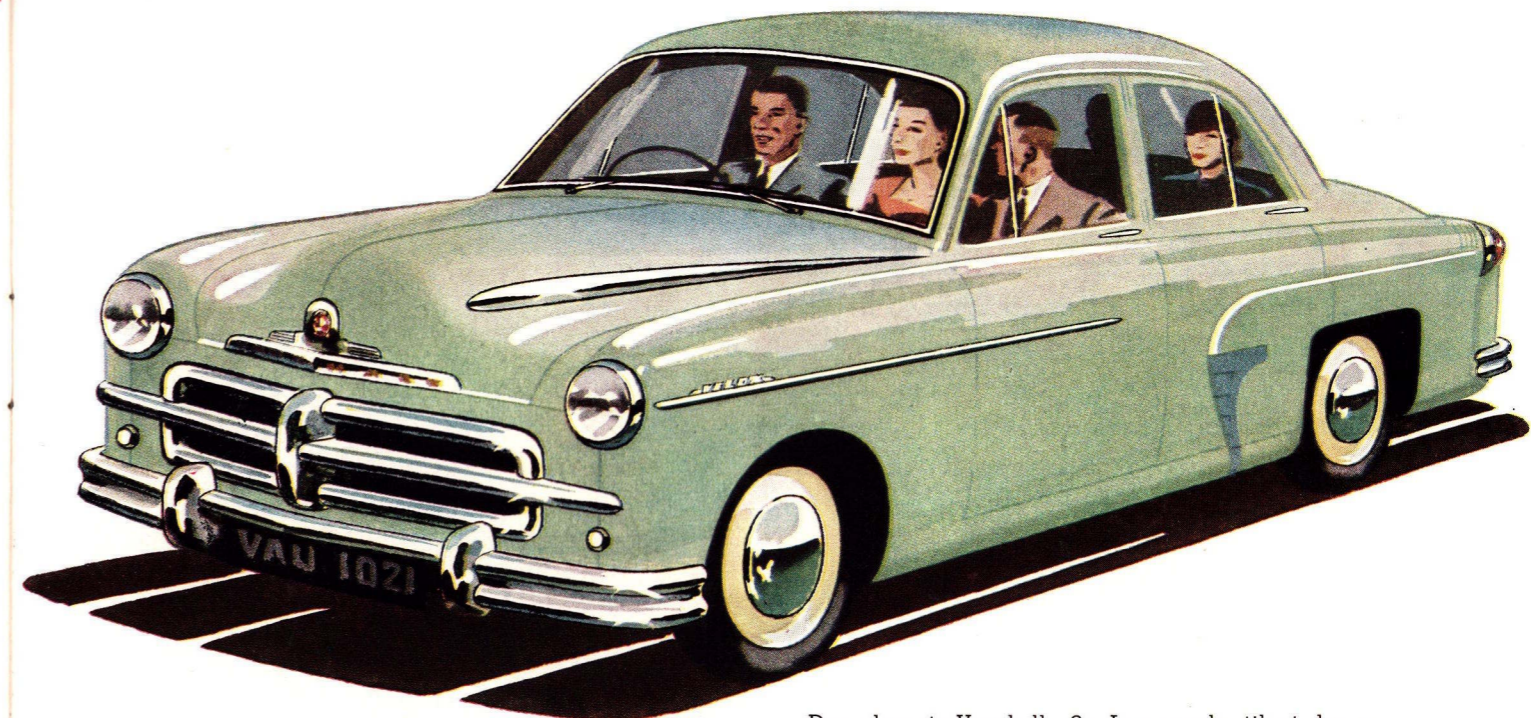

Den elegante Vauxhall »6«. Læg mærke til, at der er magelig plads til tre på hvert sæde.

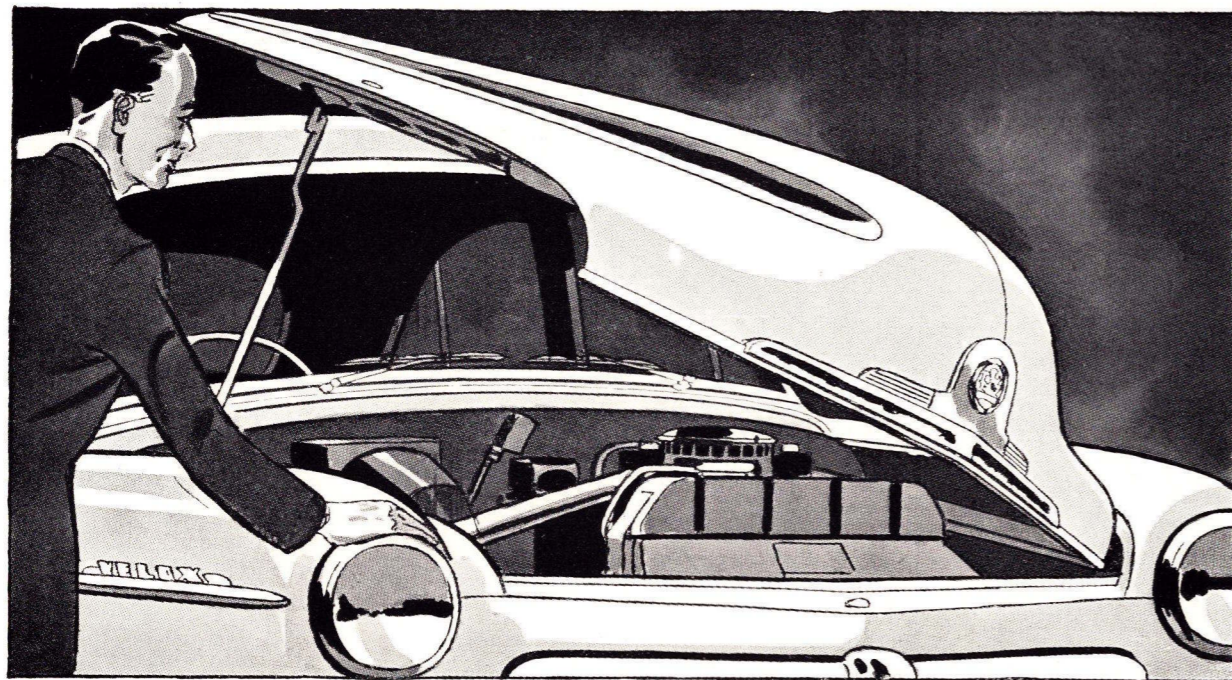

ALT ER LET TILGÆNGELIGT

I de nye Vauxhall-modeller er alle detaljer præget af omtanke. Vauxhall-ejeren vil således sætte pris på det fikse donkraftsystem. Donkraften passer ind i en skjult fordybning under vognkanten (lige foran hver dørsprosse), og et par omdrejninger på svinget er tilstrækkeligt til at løfte hele den ene side af vognen. Også motoren er let tilgængelig, fordi motorhjelmen kan løftes i sin helhed fra begge sider... eller tages helt af, som man vil. Der er kombinerede hængsel- og låseanordninger monteret på hver side under hjelmen; og et skjult håndtag – ligeledes i hver side – tjener til oplåsning. Låser man op i venstre side, vippe hjelmen over til højre – og omvendt, og der er en stiver i hver side til at holde hjelmen på plads. Låser man op i begge sider, kan hjelmen løftes helt af. Det er en lige så enkel som genial konstruktion, fordi

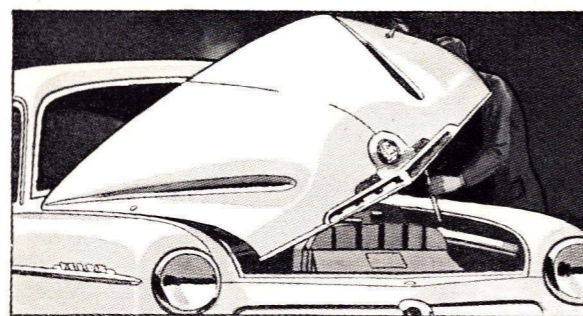

Låses hjelmen op i den ene side, vippe den over til modsat side – og omvendt.

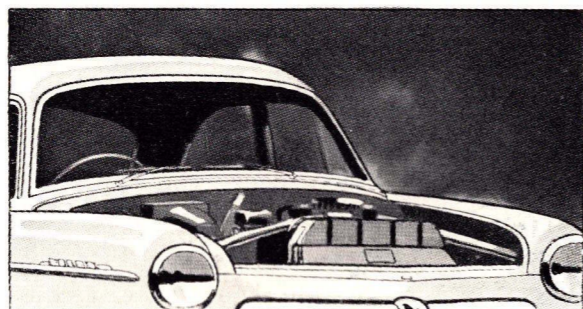

Låses hjelmen op i begge sider, kan den løftes helt af.

den medfører, at alt – inklusive akkumulatoren – er øjeblikkeligt tilgængeligt for almindeligt eftersyn – og ved større reparationer er det kun et spørgsmål om sekunder at fjerne hjelmen helt.

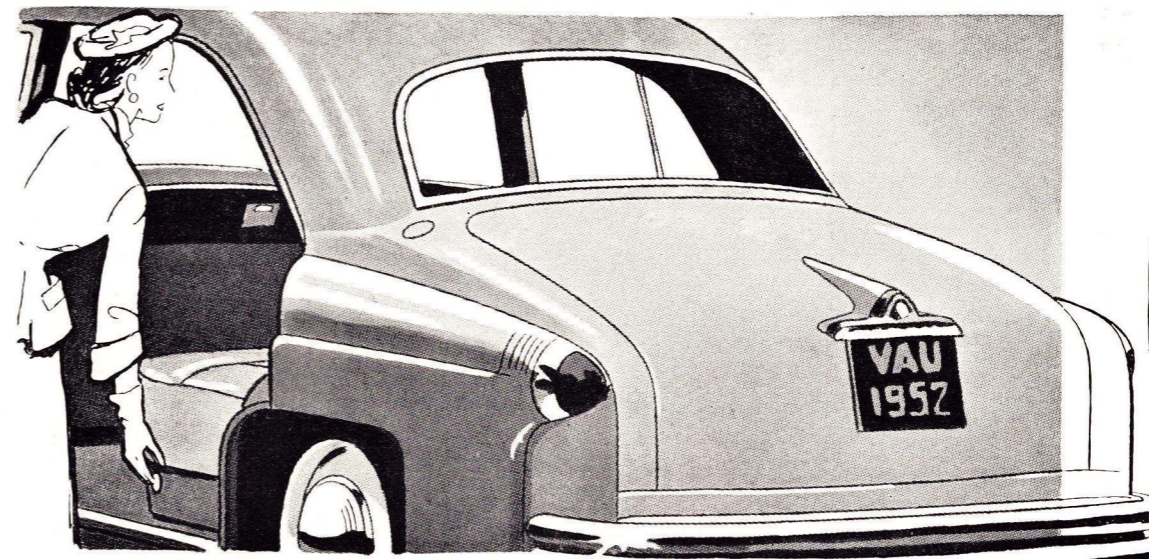

...HERLIG PLADS TIL KUFFERTERNE

Der er god plads til 5 personers feriebagage i kuffertrummet. Gulvet er plant, og reservehjulet placeret i en holder under kuffertbunden.

Man trykker på en knap ved bagsædet, og straks åbner kuffertlåget sig automatisk og holdes åbent ved hjælp af en fjederbelastet mekanisme. Så snart låget atter trækkes ned, er kufferten automatisk låset og kan kun åbnes inde fra vognen. Det vil

sige, at når vogndørene er låset, er også bagagen under lås og slå.

Kuffertrummet er forbavsende let og behageligt at komme til. Den store gulvflade er dejligt fri for ujævnheder, således at den kan udnyttes fuldtud. Reservehjulet er af vejen – men let tilgængeligt, når det skal bruges – i en holder under gulvet. Man behøver altså ikke at flytte om på bagagen, hvis man skal skifte hjul.

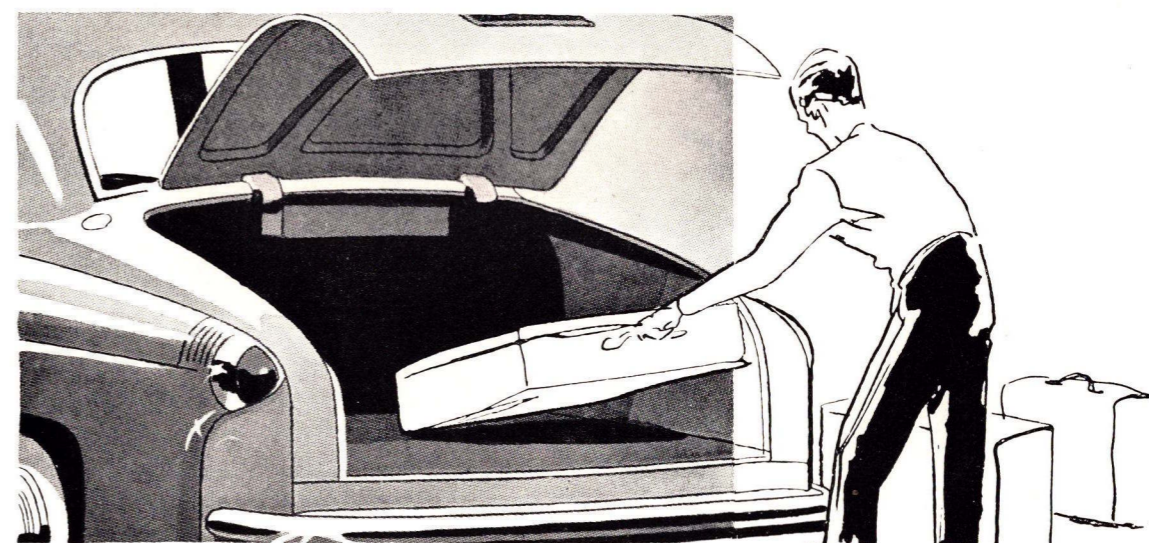

Den økonomiske VAUXHALL "4"

Den køber, for hvem økonomi — rimelig anskaffelsespris og billig drift — står øverst på ønskelisten, behøver ikke længere at give afkald på rummelighed og komfort, for denne 4-cyl. model er lige så stor og lige så smuk som den 6-cylindrede.

Vauxhall »4« er først og fremmest bygget med økonomi for øje. Ved normal kørsel er et gennemsnit af 12 km pr. liter ganske almindeligt, — og den, der vil, kan køre endnu billigere.

Alligevel er dens køre-egenskaber fremragende. Dens topventil-motor går silkeblødt og har denne smidighed i højgear, som man ellers kun forbinder med større motorer. Dens acceleration er levende, og på landevejen holder den fint et gennemsnit på 80-90 km i timen og kan præstere sine 10-15 km mere, om De vil. Den har samme gode plads til hoved, arme og ben som Vauxhall »6« — — og også alle dennes finesser og tekniske fortrin. Kort sagt: Vauxhall »4« er en virkelig komfortabel, pålidelig og fremfor alt — økonomisk 5-personers vogn.

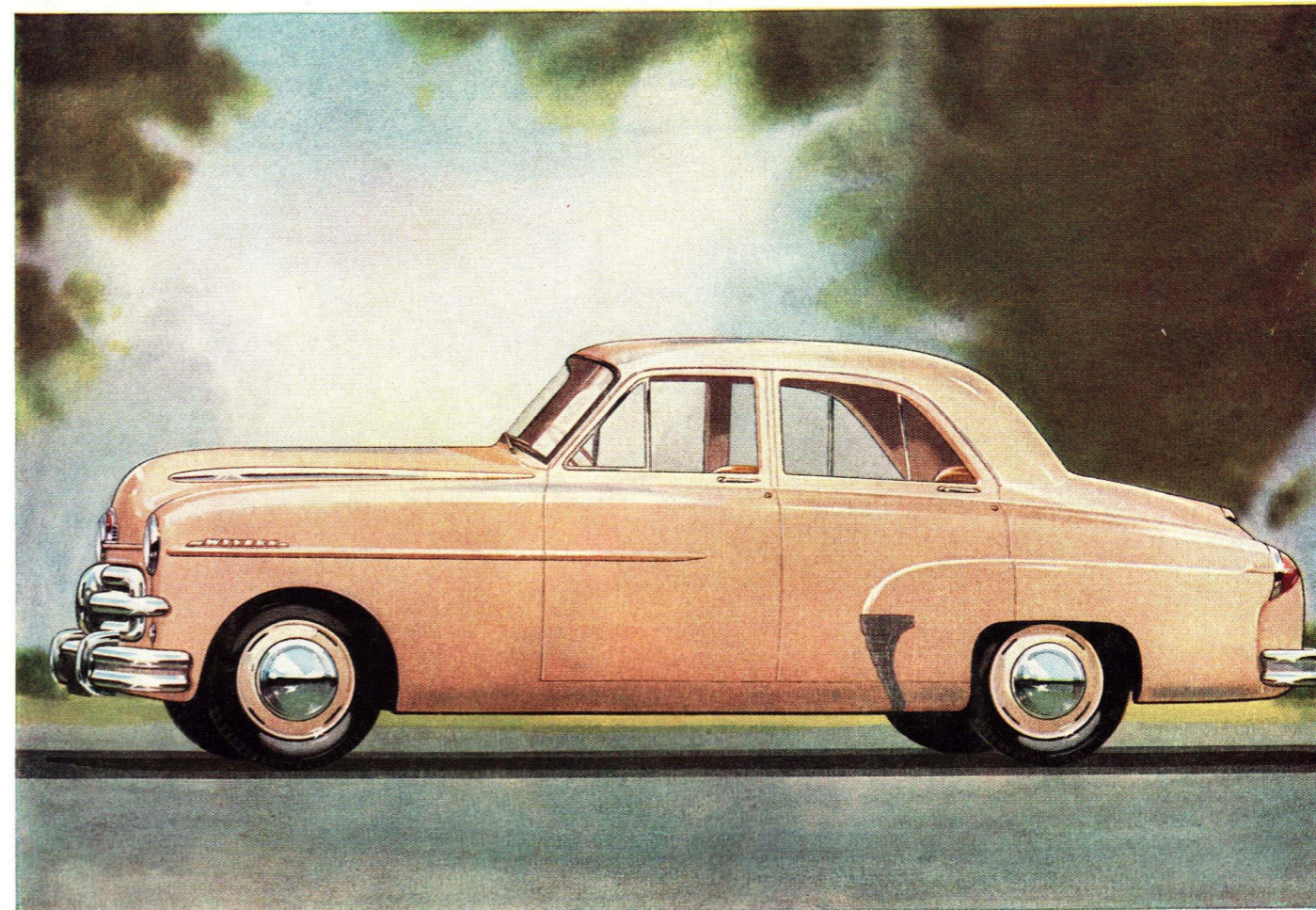
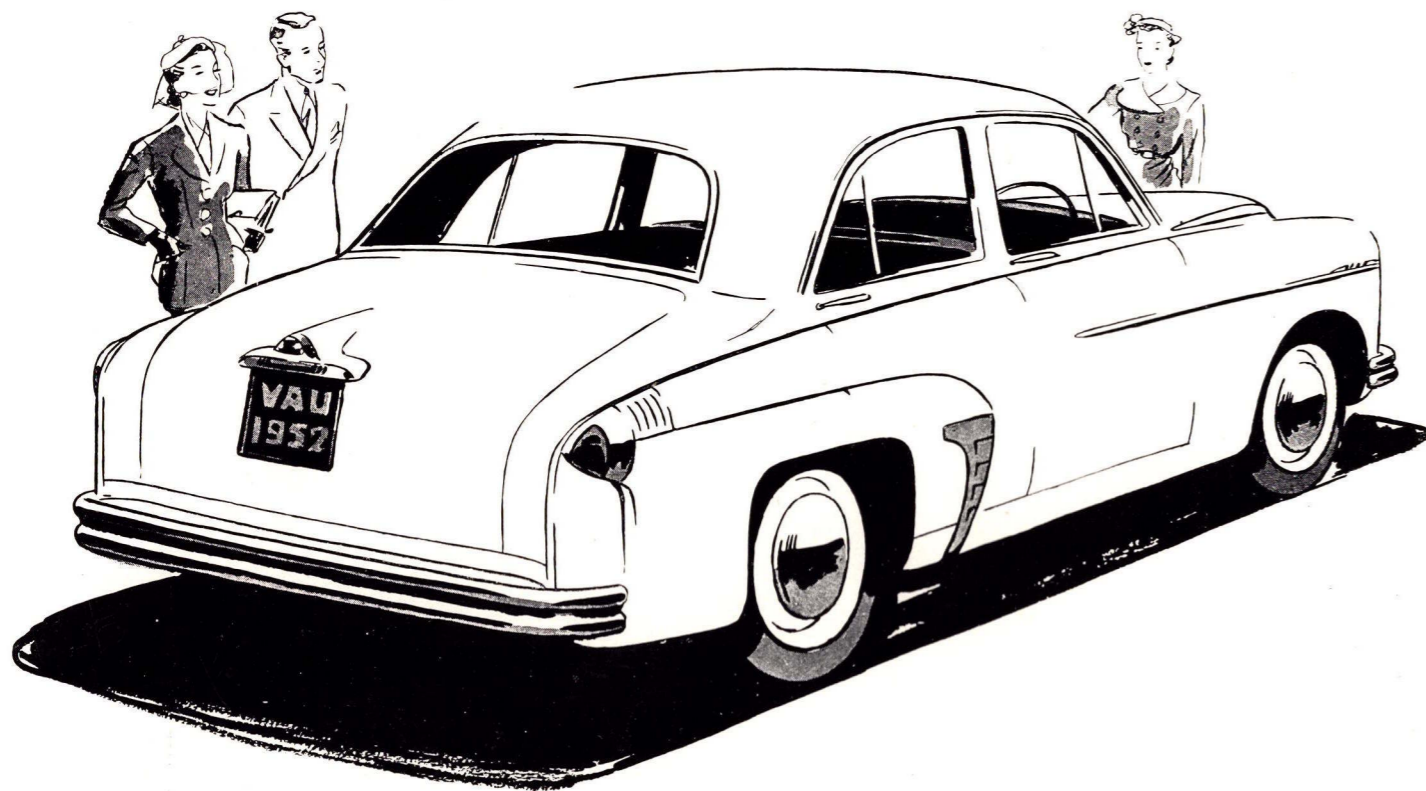

VAUXHALL "4"

I dimensioner og stil er denne model magen til Vauxhall »6«, men adskiller sig ved, at pyntelisterne langs forskærmene er holdt i samme farve som karosseriet, og køleremblemet er anderledes. I alt væsentligt er de to modeller identiske, hvad karosseri, størrelse og udseende angår. Den vigtigste forskel ligger i motorens størrelse og ydeevne.

Også Vauxhall »4« har god plads til 5 velvoksne — og kan tage en slank sjettemand uden kniberi. Der er plads over hovedet og plads til at strække sig, og selv om forsædet skydes helt tilbage, er der alligevel godt med benplads til passagererne på bagsædet. Der er glimrende udsyn gennem de store vinduer, og vognens indre virker lyst og rummeligt. Vauxhall's trækfri ventilationsruder sørger — sammen med det indbyggede ventilations-system — for frisk luft uden træk, og holder ruderne dugfri.

Dørene er ophængt fortil — i skjulte hængsler — og åbnes både inde- og udefra ved tryk på en knap. Begge fordøre kan åbnes med tændingsnøglen, og alle døre er forsynet med en låsemekanisme, som sætter trykknapperne ud af funktion, — særlig nyttig, hvis der er børn i vognen.

Betræk, gulvtæppe, loftsbeklædning og andet indvendigt udstyr er holdt i harmonerende stil og farver. Til det indvendige udstyr hører dobbelt solskærm, førerspejl, loftsbelysning samt tre askebægre, hvoraf eet i hver side af instrumentbrættet og eet indbygget i ryggen af forsædet — til brug for passagerer i bagvognen.

Holderne til vindskærmsviskerne indeholder kanaler, hvortil et special-tilbehør kan forbindes, nemlig vindskærmsvaskeren, som sprøjter to stråler rent vand ud og skyller vindspejlet rent, når man trykker på en knap på instrumentbrættet.

Som i Vauxhall »6« er der også i Vauxhall »4« beregnet plads til installation af radio.



Siden dette katalog blev trykt, er såvel de 4- som de 6-cylindrede Vauxhall-modeller blevet udstyret med den nye, epokegørende kvadrat-motor. - Nærmere beskrivelse findes på modstående indlæg.

Kører ca. 12.5 km pr. liter ved 50 km i timen

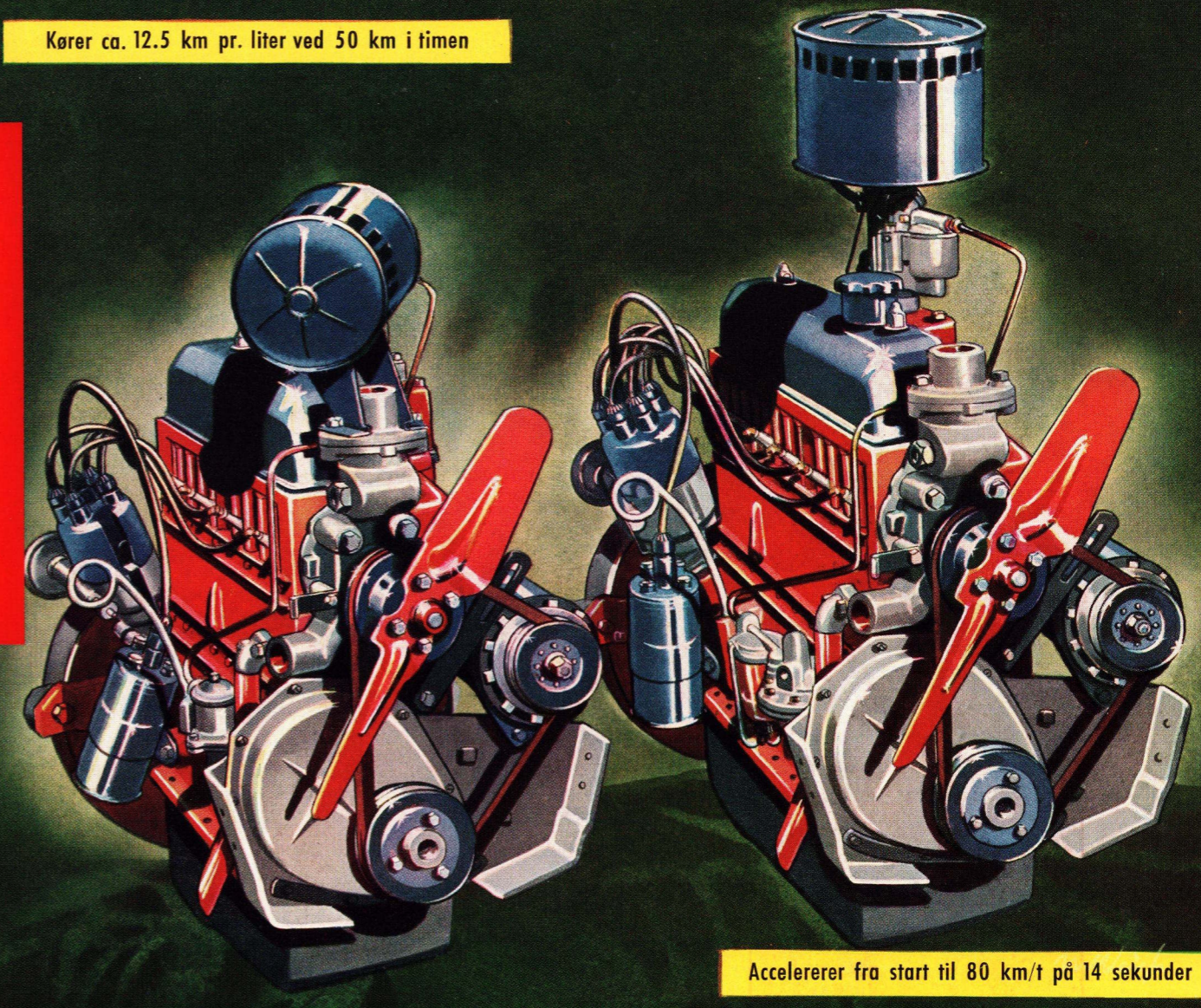

Accelererer fra start til 80 km/t på 14 sekunder

M
Be
ve
ge
de
top
sm
lin
en
kor
på
eg
En
aks
me
gre
af
bet
lav
voc

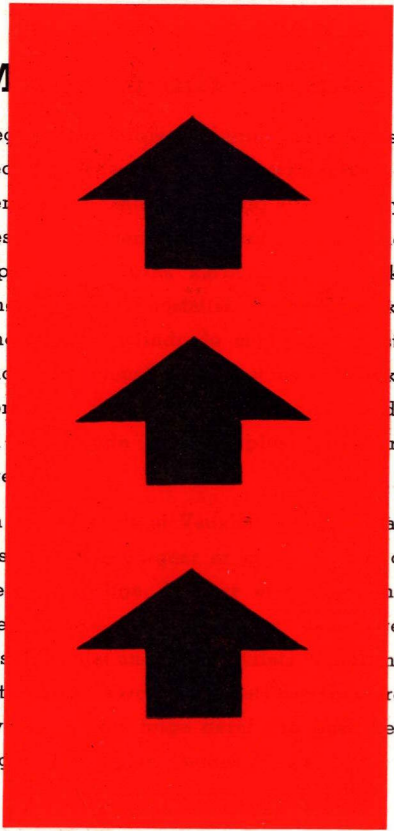

sig
og
yl-
ed
ks-
kø-
tå-
ko-
ler
re-
ag-
og
nd-
en
nie
res
ele

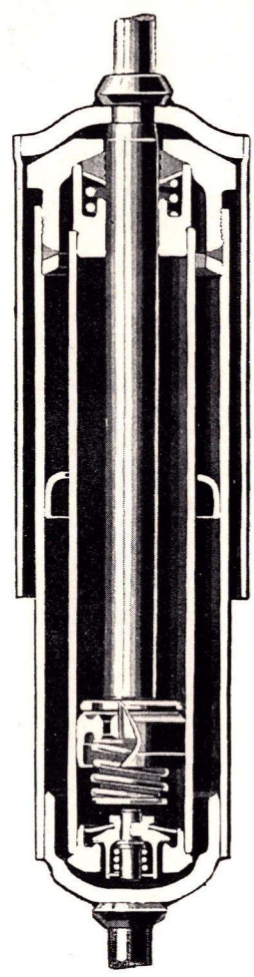

Teleskop-støddæmpere

En vital del af affjedrings-systemet (som illustreres på næste side) er de nye dobbeltvirkende støddæmpere af teleskop-typen. Disse er monteret på skrå, hvorved opnås en ekstraordinær stabilisering. Ikke blot afbødes stød fra op-og-nedadgående bevægelser — men også sidelæns. De er forsegledede fra fabrikken og kræver intet tilsyn.

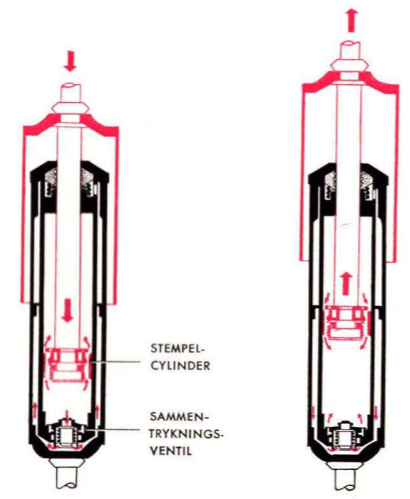

Den nye kvadrat-motor

yder mere... bruger mindre... holder længere...

Betegnelsen KVADRAT-MOTOR refererer til, at cylindrenes boring og slaglængde er praktisk talt lige store, — et forhold, som af mange grunde er ideelt.

De store stempler i kvadrat-motoren har 25% mindre stempelhastighed end stemplerne i en almindelig motor, som roterer med samme hastighed! — Tænk, hvad det betyder af mindre friktion og slid!

Eller — for at sige det på en anden måde: Når stemplerne i kvadrat-motoren bevæger sig op og ned med *samme* hastighed som stemplerne i en almindelig motor, kører Deres Vauxhall 25% hurtigere. — Med andre ord: Større hastighed med mindre motorslid.

KVADRAT-MOTORENS *større boring* muliggør anvendelsen af større indsugnings- og udblæsningsventiler og bedre køling, samtidigt med at dens *kortere slaglængde* muliggør en mere kompakt, vibrationsfri krumtapaksel med større og kraftigere hoved- og plejlstangslejer.

Alle disse fundamentale forbedringer er årsagen til, at den nye Vauxhall KVADRAT-MOTOR, hvad enten De vælger den 4- eller 6-cylindrede, er andre motorer af tilsvarende størrelse fuldkommen overlegen. — Den befordrer Dem *flere* kilometer på *mindre* benzin, — og så holder den længere!

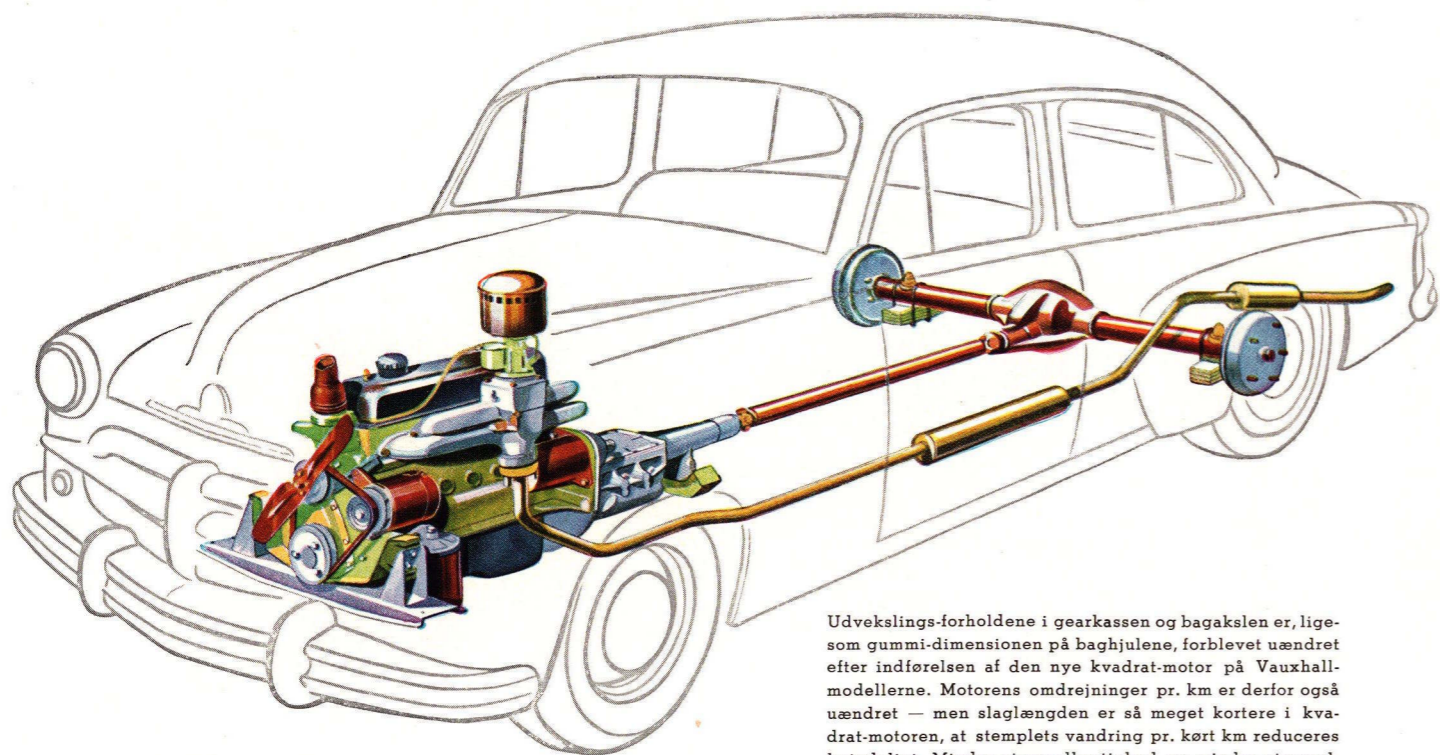

Udvekslings-forholdene i gearkassen og bagakslen er, ligesom gummi-dimensionen på baghjulene, forblevet uændret efter indførelsen af den nye kvadrat-motor på Vauxhall-modellerne. Motorens omdrejninger pr. km er derfor også uændret — men slaglængden er så meget kortere i kvadrat-motoren, at stemplets vandring pr. kørt km reduceres betydeligt. Mindre stempelhastighed og mindre stempelevandring reducerer sliddet på motoren, og omhyggelige prøver viser, at i den nye Vauxhall kvadrat-motor holder cylindrene op til 50% længere.

Specifikation over den nye kvadrat-motor

Motor:

De nye Vauxhall kvadrat-motorer har topventiler i af-tageligt topstykke. Gearkassen er sammenbygget med motoren til eet samlet aggregat med 3-punkts gummi-isoleret ophængning.

	VAUXHALL "4"	VAUXHALL "6"
Antal cylindre	4	6
Boring	79.37 mm	79.37 mm
Slaglængde	76.20 mm	76.20 mm
Cylindervolumen	1507 cm ³	2262 cm ³
Kompressionsforh.	6.4:1	6.4:1
Max. bremse hk	40 v. 4000 o/m	64 v. 4000 o/m

Cylinderblok af special-legering, støbt i eet med krumtaphuset og ribbeforstærket. Sænksmedet krumtaphus med hvidtmetal-forede stålpandelejer. Tinpletterede aluminiumsstempler med opslidsede, ovalleble skærter. 3 højtryks-stempelringe anbragt over de heltflydende, hule stempelpinde.

Smøresystem:

Højtrykssmøring. Oliepumpen i bundkarret drives i tandem med strømfordeleren gennem spiralskærne tandhjul fra knastakslen. Trykssmøring til alle hoved-, plejlstangs- og knastakslejer. Sprøjtesmøring af cylinder-vægge og stempelpind. Udskifteligt oliefilter.

Kølesystem:

Termostatisk reguleret vandcirkulation ved hjælp af centrifugalpumpe. Særlig effektiv køling af udblæsnings-ventilsæderne og omkring tændrørene. Vandpumpen kræver ingen smøring. 2-bladet ventilator. Kølesystemet rummer i Vauxhall "4" ca. 7 liter og i Vauxhall "6" ca. 10 liter.

Benzinsystem:

6-trins Zenith-karburator med accelerationspumpe og særlig økonomisator. Gas- og startluftspjæld er sammenkoblet for let start.

Ret til ændringer forbeholdes.

GENERAL MOTORS INTERNATIONAL A/S

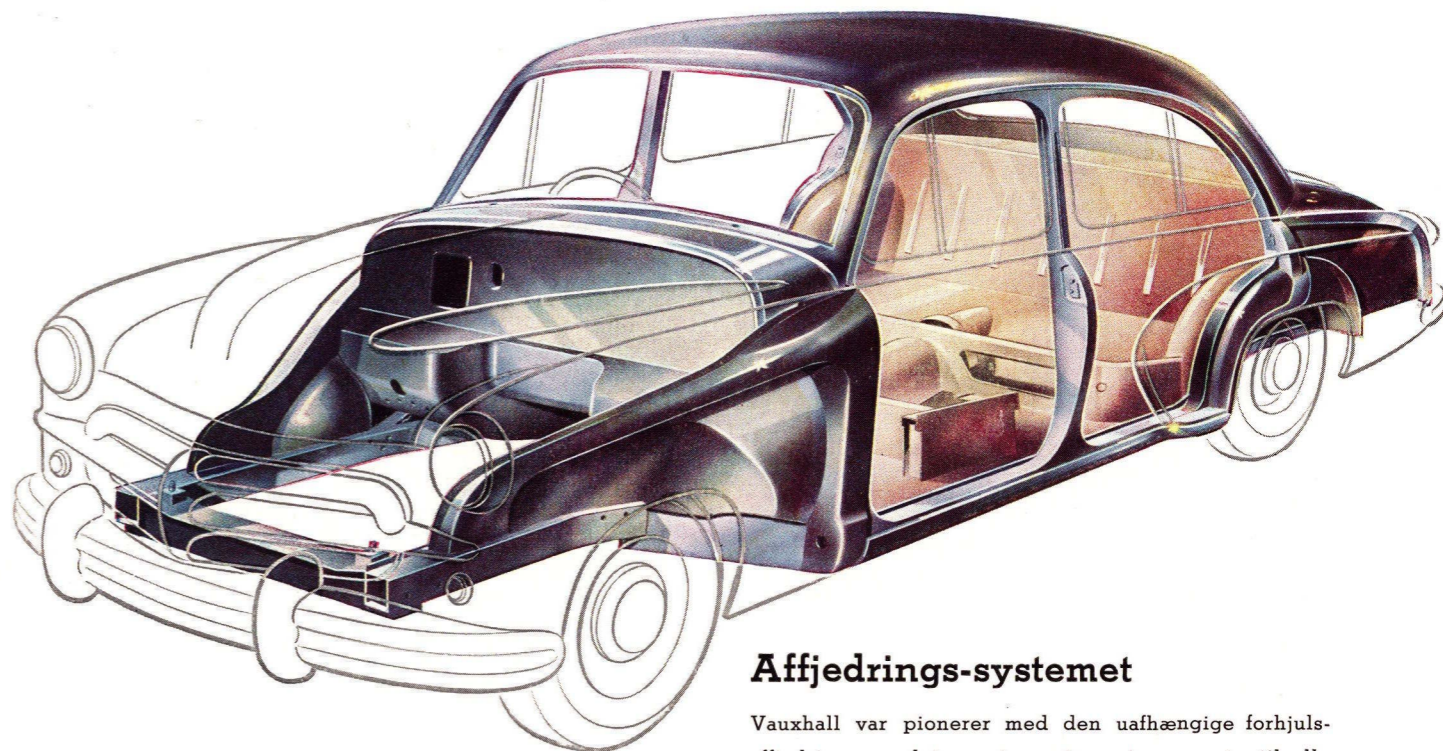

Affjedrings-systemet

Vauxhall var pionerer med den uafhængige forhjuls-affjedring, og det nyeste system siger sparto til alle tidligere konstruktioner. Det nye ophængnings-system — af SLA-typen — er enkelt, pålideligt og fuldstændt behageligt. Det har stærke, smidige spiralfjedre, og hver af disse omslutter en dobbeltvirkende teleskop-støddæmper. En ekstra stabilisator er anbragt mellem knæleddene og bidrager til behageligt krængningsfri kørsel i kurver og sving.

Også ophængningen bagtil er af en ny og effektiv konstruktion. Der er færre blade i hver fjeder, men de er ekstra brede og giver derved større kørsels-komfort og stabilitet i kurver. — De bageste teleskop-støddæmpere, som er vinkel-monteret, er også effektive til modvirkning af krængning i kurver.

Karosseriet

Vauxhall har bygget helsvejsede stålkarosserier siden 1937 — og de nyeste typer er således summen af 14 års erfaring i denne konstruktions-metode. Endnu større styrke og rummelighed er opnået uden nævneværdig vægtforøgelse. Selv den fremskudte bro, som bærer motor og affjedring fortil, er sammensvejset til eet hele. Bortset fra ekstra længde og rummelighed byder det nye karosseri på mange andre fordele af rent teknisk art. Blandt disse bør nævnes den nye konstruktions store modstand mod vridninger, hvilket bidrager til mere præcis styring og større stabilitet ved høje hastigheder.

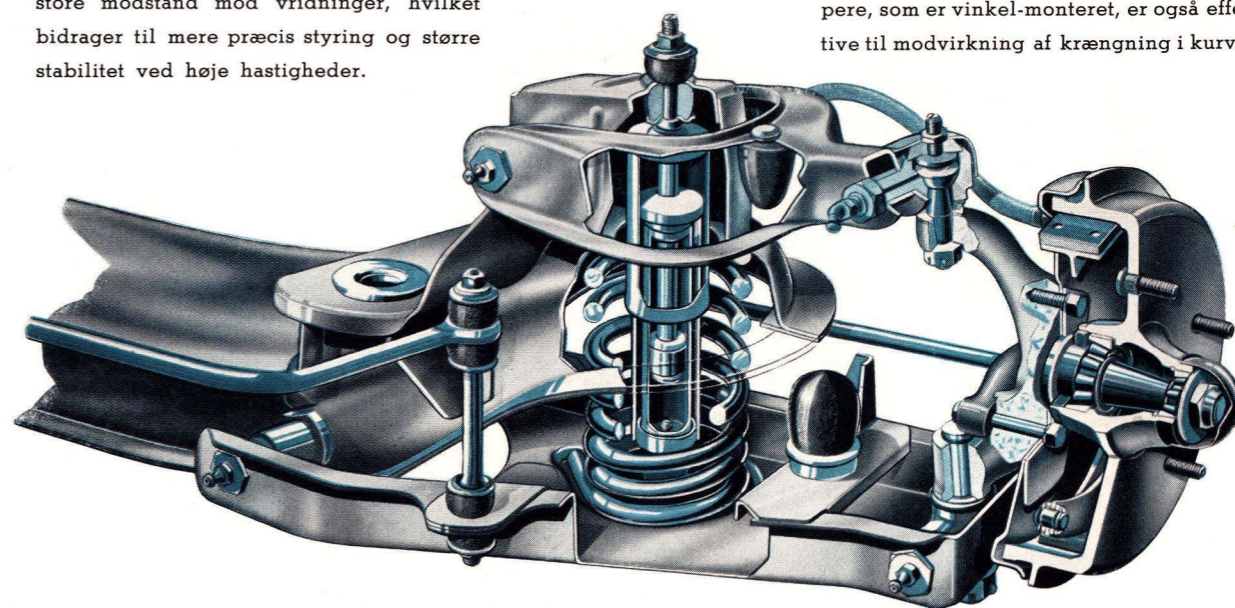

Moderne VENTILATION og OPVARMNING

De fikse, trækfri ventilationsruder i Vauxhall's fordøre sørger — i forening med det indbyggede, separate ventilations-system — for stadig ny tilførsel af frisk luft ... uden træk. Luften passerer fra en kanal lige bag kølergitteret ind i vognens indre gennem en indbygget tragt. Ved hjælp af en kontrolklap på instrumentbrættet kan lufttilførslen reguleres.

Det indbyggede varmeapparat giver varm, frisk luft og behagelig ventilation — og holder desuden vindspejlet frit for dug og frost. Opvarmningen foregår hurtigt og effektivt. Den varme luft cirkulerer ustandseligt i hele vognen, og temperaturen kan stadig kontrolleres på instrumentbrættet.

I de tre diagrammer betyder de blå pile »kølig luft«, de røde »opvarmet luft«, mens det varme vand angives med gult. Når kontrollerne stilles på »off«, sættes systemet ud af funktion.

1. Når lufttilførsels-kontrollen står på »åben« og vandkontrollen på »lukket«, opnås kølig ventilation o. afdugning af vindspejlet. Ved langsom kørsel kan ventilatoren sættes i gang for således at føre lufttilførslen.

2. Når lufttilførsels-kontrollen står på »lukket«, vandkontrollen på »åben« og ventilatoren er sat til, suges luften af ventilatoren fra vognens indre gennem varmeapparatet. Denne strøm af varm luft passerer hen langs inder-siden af vindspejlet og holder dette frostfrit.

3. Når kontrollerne til lufttilførsel og vand står åbne, opnås varm ventilation med kølig afdugning. Ved langsom kørsel kan ventilatoren sættes til, hvorved luftstrømmen føres.

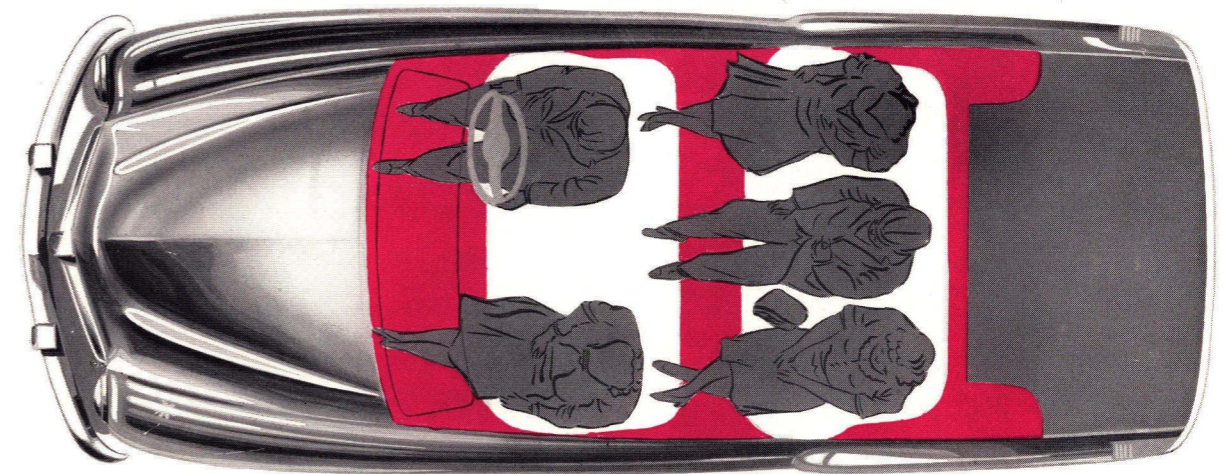
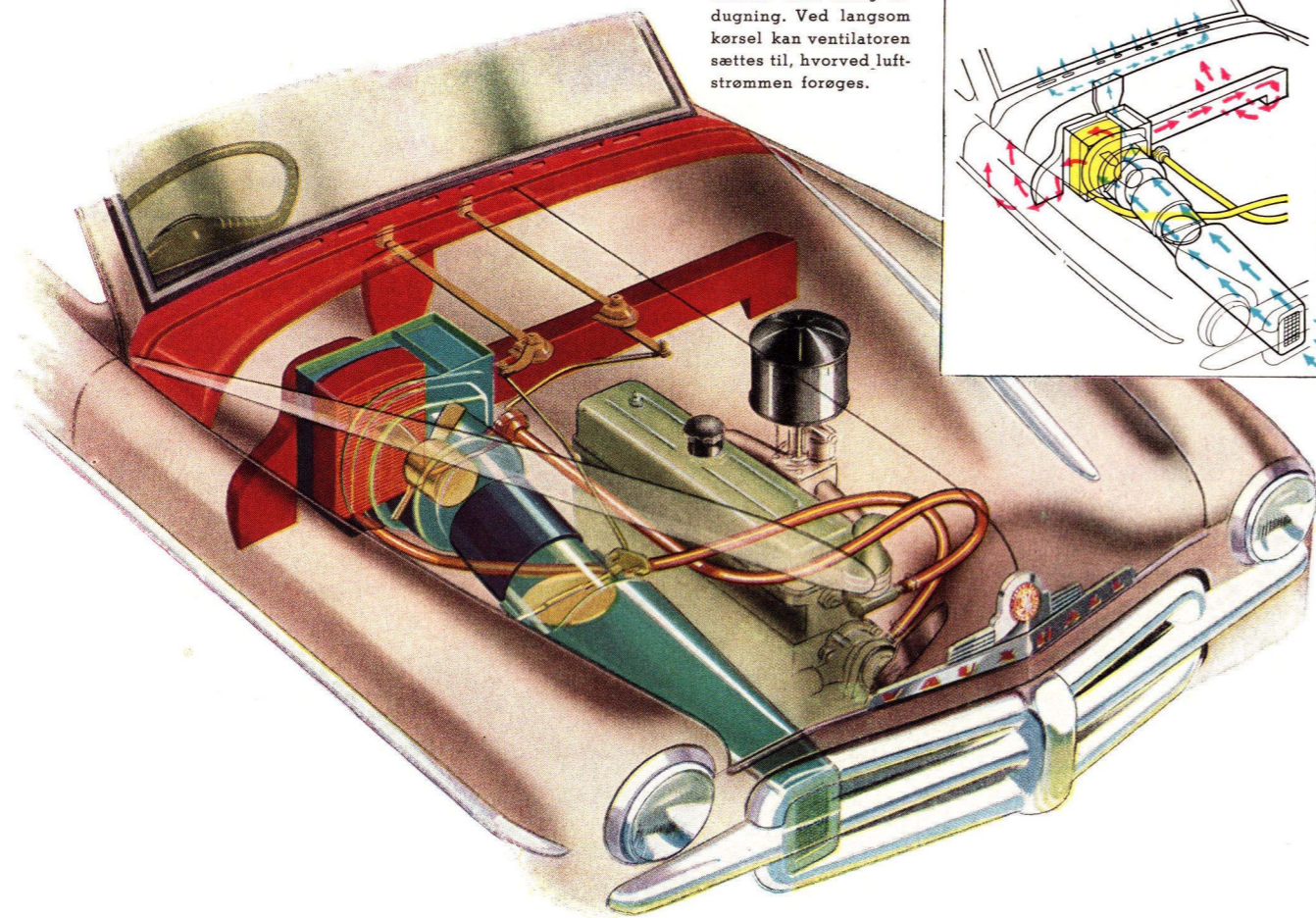
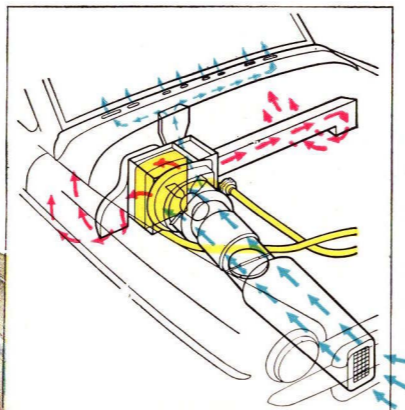
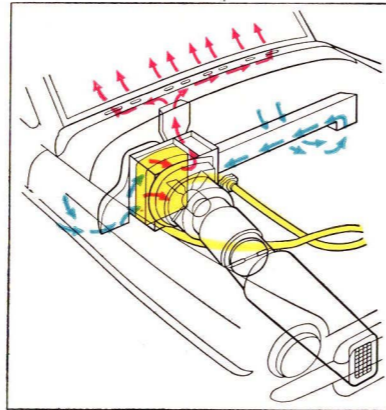
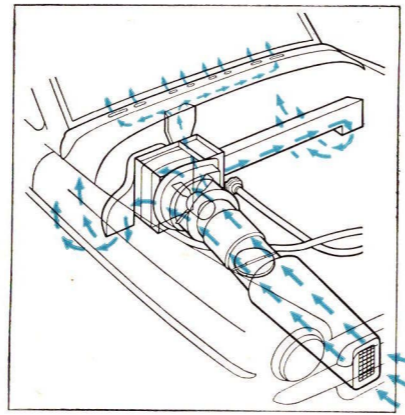

RIGELIG PLADS til 5 personer...

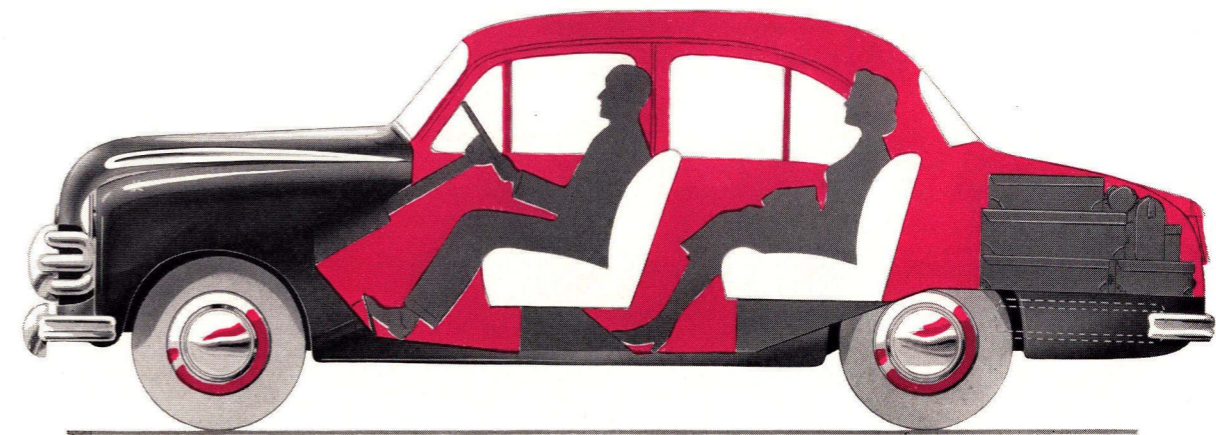

Ovenstående illustrationer vil give et levende indtryk af pladsforholdene i de ny Vauxhall-vogne... »6« såvel som »4«. Bemærk de 5 personer... og »luften« imellem de to på forsædet, hvor en slank sjettemand godt kunde sidde. Læg også mærke til den herlige plads, der er til at strække benene, både for og bag i vognen — og til pladsen over hovedet på passagererne. Selv en høj mand støder ikke mod loftet... til trods for, at Vauxhall er det, man vilde kalde »en lav vogn«. — Men al denne plads-

rigelighed er ikke gået ud over bagagen. Til den er der god plads i det rummelige kuffert-magasin.

Her er nogle mål, der siger mere end ord...

Begge modeller af Vauxhall er 4,38 m lange, 1,70 m brede og 1,61 m høje. Bagsædet er 1,45 m bredt og forsædet kun et par centimeter smallere. Der er et benstræk på over en meter både for og bag og en meter fra sæde til loft, når man sidder.

For en bil er **SERVICE** det halve liv



Ingen bilist i dette land ved i dag, hvor længe han bliver nødt til at køre i samme vogn. Det er derfor mere end nogensinde magtpåliggende, at bilen holdes forsvarligt vedlige, så man kan stole på dens driftssikkerhed år ud og år ind og regne med, at den som brugt vogn vil bevare den højst mulige værdi.

Hvor i landet De end færdes med Deres Vauxhall, er der altid en service-mulighed i nærheden.

Enhver af General Motors forhandlere landet over vil kunne give Dem den reelle og korrekte betjening, De venter, og forsyne Dem med den originale reservedel, De måtte mangle. For Vauxhall, som for alle biler gælder det: Service er det halve liv.

Overalt, hvor De ser dette skilt, findes den rette **SERVICE**...

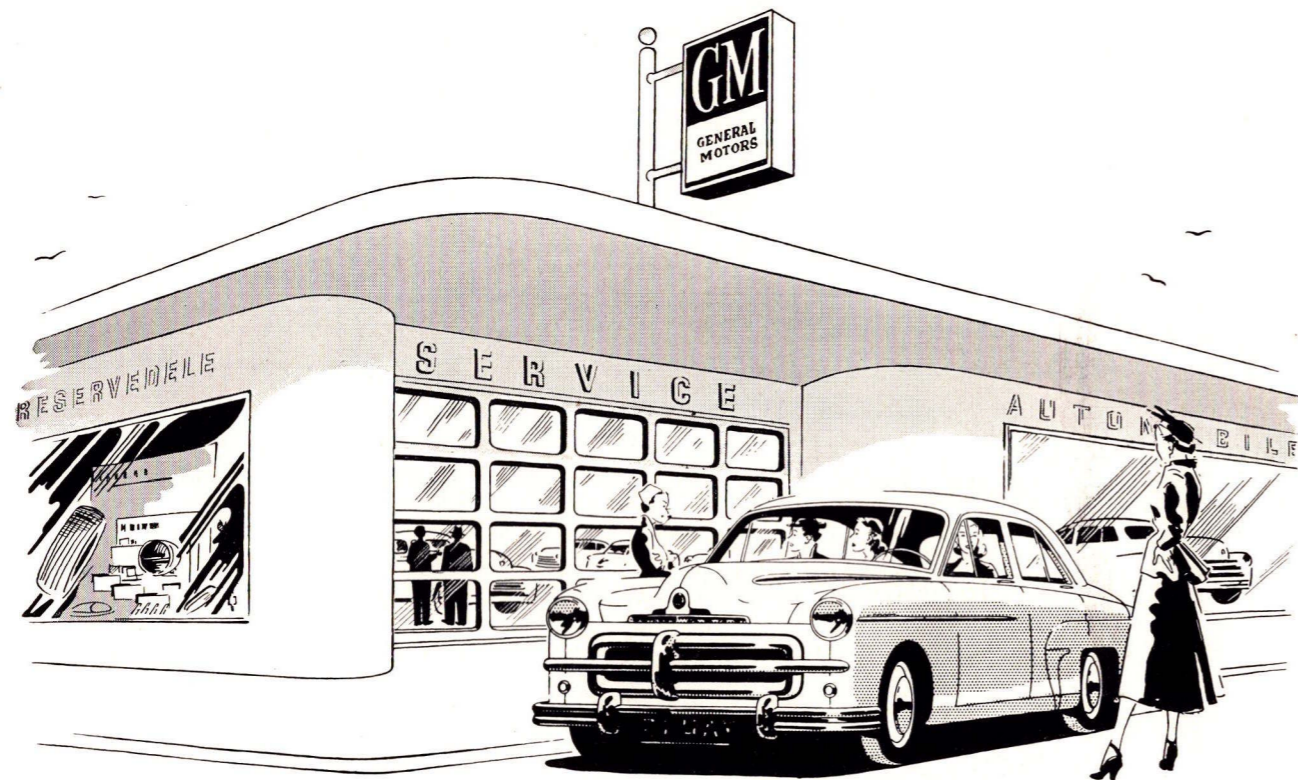

Kortfattede specifikationer:

Vauxhall "6"

MOTOR: 6-cyl. topventil-motor med aftageligt topstykke. Boring 69,5 mm, slaglængde 100 mm, cylindervolumen 2,275 ltr., effektive bremse-HK 58 ved 3500 o/m. Benzintankens kapacitet 50 liter.

GEARKASSE: 3 fremadgående gear og bakgear. Andet og tredje gear synkroniseret. Alle gearhjul spiralskærne. Udveksling: Første gear 3,10:1, andet 1,63:1, tredje: direkte, bakgear 3,10:1. Ratgearskifte.

BAGAKSEL: Halvflydende af hypoid typen. Kronhjul og spidshjul monteret i rullelejer. Udveksling 4,125:1.

AFFJEDRING: For: Uafhængig forhjulsophængning af parallelogram-typen med svære spiralfjedre, vel isoleret fra karosseriet. Forseglede, dobbeltvirkende teleskopstøddæmpere, monteret inden i spiralfjedrene. Krængningsstabilisator.

Bagtil: Lange, halvelliptiske bagfjedre af særligt brede fjederblade. Dobbeltvirkende teleskopstøddæmpere, monteret på skrå, hvorved opnås ekstra stabilisering.

BREMSE: Hydrauliske 4-hjuls bremser af Vauxhall/Lockheed typen. Totalt bremseareal 649 cm². Håndbremsegrebet er bekvemt monteret fornedet ved siden af førersædet. Håndbremsen virker på baghjulene.

STYRETØJ: Af kugleleje-tap-typen. Udveksling 15,75:1. Vendediameter 10,65 m.

HJUL OG DÆK: Aftagelige stålpladehjul med brede fælge. Hjulstørrelse 4 J—15. Dækstørrelse 5,90—15.

ELEKTRISK UDSTYR: 12 volts system med positiv stelforbindelse. Dynamo med kompenseret spændingsregulator. Forlygter med to lysstyrker. Aflændingskontakt t. v. for koblingspedalen. Batteri, 53 amp. timer.

KAROSSERI: Hølsvejset stålkonstruktion med 4 døre og 4 vinduer. Forreste fremskudte del bærer motor og forhjulsophængning. Motorhjelm er i eet stykke og kan åbnes til begge sider. Alle døre er hængslet i forkanten, og dørhåndtagene betjenes i forbindelse med trykknapper både ind- og udvendig. Indstillelige, trækfri ventilationsruder i fordørene. Indbygget ventilations-system. Dobbelt, selvparkerende vindskærmsviskere, stort bagagerum, hvis lås udløses ved en tryknap ved bagsædet. Reservehjulet er anbragt under bagagerummets gulv i et særskilt ophæng. Beslag til donkraften findes under vognen lige foran midterstolpen i begge sider. Værktøj og donkraft opbevares i bagagerummet.

SÆDER: Meget bredt forsæde i eet stykke og indstilleligt. Endnu bredere bagsæde med rygpilstring af svampegummi. 2-farvet »Vynide« betræk. Sammenfoldeligt midterarmæn, armlæn både ved fører- og bagsæde. Fodhvilere ved bagsædet. 2 solskærme, 2 askebægre foran, 1 bagtil. Rummelige lommer i fordørene.

DIMENSIONER: Akselafstand 2616 mm. Sporvidde foran 1346 mm, sporvidde bag 1384 mm. Total længde 4380 mm, total højde 1613 mm, højde over vejbanen 184 mm. Vendediameter 10,65 m.

Indvendige dimensioner: Benplads foran 108 cm, benplads bagtil 107 cm, forsædets bredde 142 cm, bagsædets bredde 145 cm.

YDEEVNE: Tophastighed 120 km, marchastighed 96—104 km. Benzinforbrug ved normal kørsel ca. 11,5 liter pr. 100 km.

Vauxhall "4"

MOTOR: 4-cyl. topventil-motor med aftageligt topstykke. Boring 69,5 mm, slaglængde 95 mm, cylindervolumen 1,442 ltr., effektive bremse-HK 35 ved 3200 o/m. Benzintankens kapacitet 50 liter.

GEARKASSE: 3 fremadgående gear og bakgear. Andet og tredje gear synkroniseret. Alle gearhjul spiralskærne. Udveksling: Første gear 3,43:1, andet 1,64:1, tredje: direkte, bakgear 3,43:1.

BAGAKSEL: Halvflydende af hypoid typen. Kronhjul og spidshjul monteret i rullelejer. Udveksling 4,625:1.

AFFJEDRING: For: Uafhængig forhjulsophængning af parallelogram-typen med svære spiralfjedre, vel isoleret fra karosseriet. Forseglede, dobbeltvirkende teleskopstøddæmpere, monteret inden i spiralfjedrene. Krængningsstabilisator.

Bagtil: Lange, halvelliptiske bagfjedre af særligt brede fjederblade. Dobbeltvirkende teleskopstøddæmpere, monteret på skrå, hvorved opnås ekstra stabilisering.

BREMSE: Hydrauliske 4-hjuls bremser af Vauxhall/Lockheed-typen. Totalt bremseareal 649 cm². Håndbremsegrebet er bekvemt monteret fornedet ved siden af førersædet. Håndbremsen virker på baghjulene.

STYRETØJ: Af kugleleje-tap-typen. Udveksling 15,75:1. Vendediameter 10,65 m.

HJUL OG DÆK: Aftagelige stålpladehjul med brede fælge. Hjulstørrelse 4 J—15. Dækstørrelse 5,90—15.

ELEKTRISK UDSTYR: 12 volts system med positiv stelforbindelse. Dynamo med kompenseret spændingsregulator. Forlygter med to lysstyrker. Aflændingskontakt t. v. for koblingspedalen. Batteri, 53 amp. timer.

KAROSSERI: Hølsvejset stålkonstruktion med 4 døre og 4 vinduer. Forreste fremskudte del bærer motor og forhjulsophængning. Motorhjelm er i eet stykke og kan åbnes til begge sider. Alle døre er hængslet i forkanten, og dørhåndtagene betjenes i forbindelse med trykknapper både ind- og udvendig. Indstillelige, trækfri ventilationsruder i fordørene. Indbygget ventilations-system. Dobbelt, selvparkerende vindskærmsviskere, stort bagagerum, hvis lås udløses ved en tryknap ved bagsædet. Reservehjulet er anbragt under bagagerummets gulv i et særskilt ophæng. Beslag til donkraften findes under vognen lige foran midterstolpen i begge sider. Værktøj og donkraft opbevares i bagagerummet.

SÆDER: Meget bredt forsæde i eet stykke og indstilleligt. Endnu bredere bagsæde med rygpilstring af svampegummi. Ensfarvet »Vynide« betræk. Fodhvilere ved bagsædet. 2 solskærme, 2 askebægre foran, 1 bagtil.

DIMENSIONER: Akselafstand 2616 mm. Sporvidde foran 1346 mm, sporvidde bag 1384 mm. Total længde 4380 mm, total højde 1613 mm, højde over vejbanen 184 mm. Vendediameter 10,65 m.

Indvendige dimensioner: Benplads foran 108 cm, benplads bagtil 107 cm, forsædets bredde 142 cm, bagsædets bredde 145 cm.

YDEEVNE: Tophastighed ca. 100 km, marchastighed 80—90 km. Benzinforbrug ved normal kørsel ca. 8,5 liter pr. 100 km.

Ret til ændringer forbeholdes.

GENERAL MOTORS INTERNATIONAL A/S

