

# 164

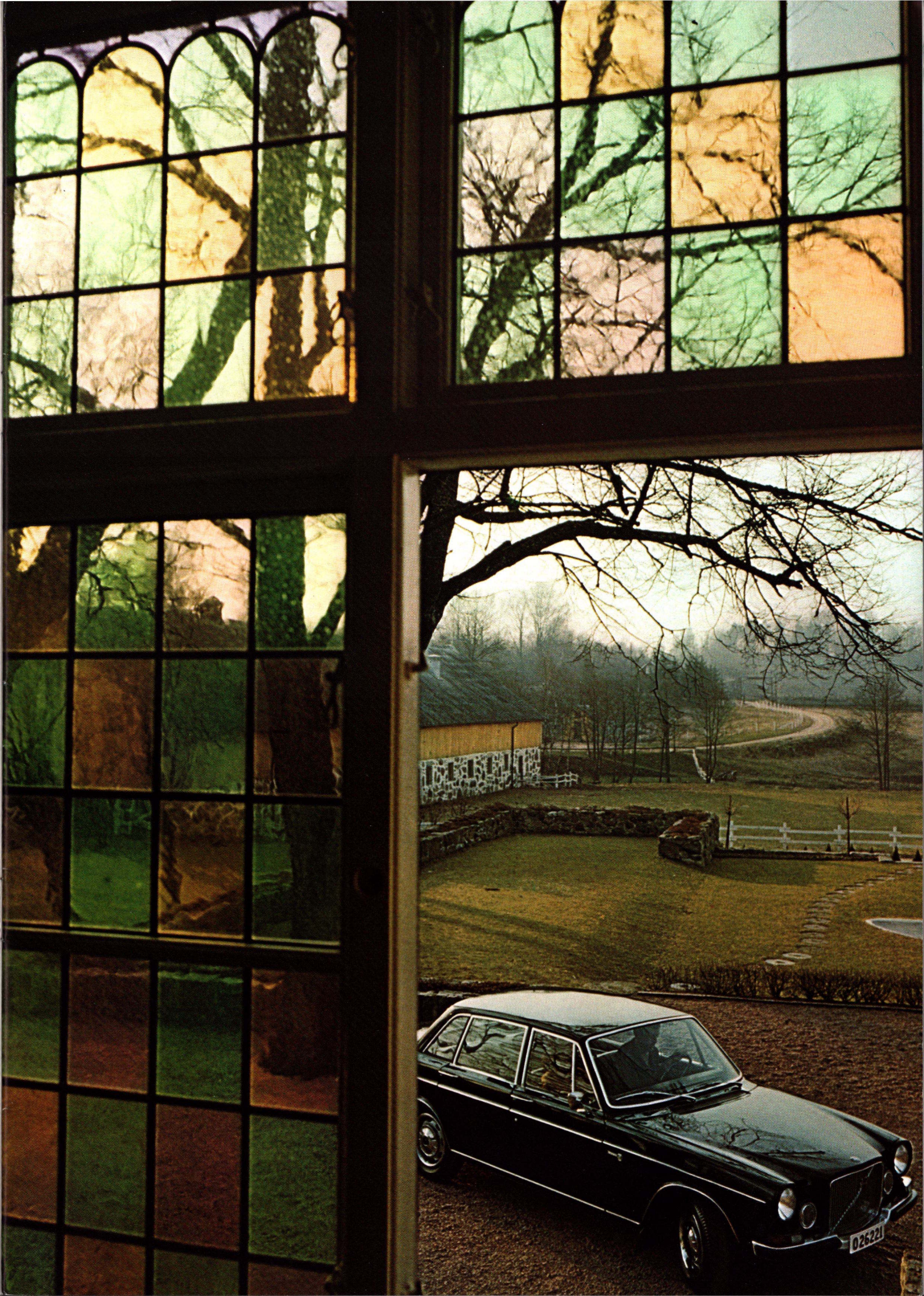







For den, som vil køre komfortabelt og hurtigt. For den, som samtidig stiller store krav til elegance og sikkerhed. Volvo 164 med 6-cylindret motor på 3 liter. En nydelse at køre i. Som fører — eller som passager. Dejlig at eje.







Rolig. Følsom. Velafbalanceret. Harmonisk ved alle hastigheder. Karakteristisk for Volvo 164. Kør den i behageligt afstret tempo. Eller vejstrygende hurtigt. Vejgrebet er fast og sikkert. Affjedringen i perfekt balance. Læg mærke til det korte, præcise gearskift. Og hvor tavst og smidigt gearkassen arbejder. Læg mærke til styretøjet — udvekslingen er afstemt til lette, hurtige ratbevægelser. Samtidig er den tilstrækkelig direkte til at give den rigtige føling med vejbanen. Svært at beskrive. Men vigtigt for den, som kører langt — og kan lide at køre. Prøv bremserne

— og accelerer igen. Motoren reagerer omgående. Volvo 164 giver Dem den rigtige fornemmelse af fuld kontrol — over alle situationer.

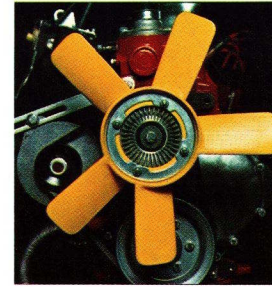

#### **Ventilator med glidekobling**

Motorens køleventilator reguleres gennem en væskeskobling. Det betyder, at ventilatorens hastighed aldrig overstiger ca. 3000 omdrejninger i minuttet. Derved sænkes både lydniveau og brændstofforbrug — samtidig med at motorens nettoeffekt øges, og motoren bliver hurtigere varm.

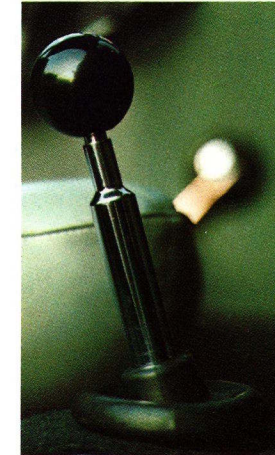

#### **Gearskift**

Volvo 164 har en ny, specialkonstrueret 4-trins gearkasse med overdimensioneret synkronisering for ekstra let og smidigt gearskift. Gearkassen arbejder usædvanligt stille.

Højt drejningsmoment betyder færre gearskift. Volvo 164 fås også med automatgear.

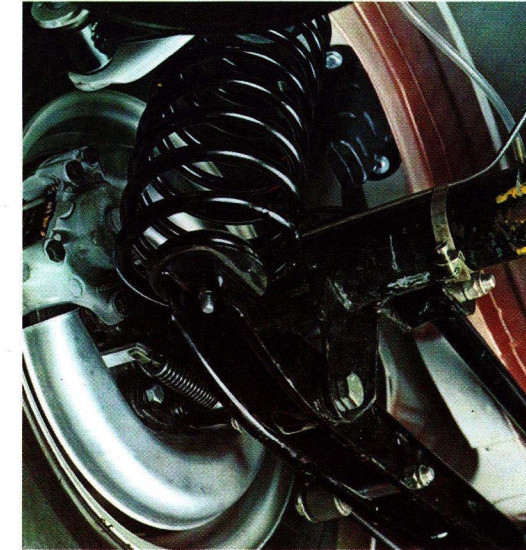

#### **Bagakselophængning**

Bagakslens ophængning har separate elementer for hver enkelt funktion. Akslen holdes på plads af underliggende bærearmer. Affjedringen er med spiral-fjedre. Dæmpningen sker med dobbeltvirkende hydrauliske teleskopstøddæmpere. Momentstang hindrer akslen i at vride sig. Og en tværstang holder den på plads i sideretningen. Et helt nyt lejesystem forlænger bagakslens levetid — og øger evnen til at optage kraftige sidepåvirkninger. Volvo 164 er den første bil i verden med dette nye lejesystem. Konstruktionen forenkler desuden service på hjullejerne.

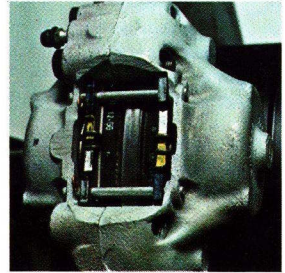

#### **Skivebremser**

Skivebremser på alle hjul. Servo. Reduktionsventil som forhindrer, at baghjulene blokerer før forhjulene ved panikopbremsning. Volvo 164 er retningsstabil — selv ved meget hårde opbremsninger. Enestående 2-kreds bremse-system giver ca. 80% bremsekraft med blot én kreds i funktion.

# *vej- stabiliteten*





Første gang bliver De sikkert forbløffet. Men kun første gang. For man vender sig hurtigt til den utroligt lille vendediameter. Lærer sig at udnytte den til smidig og hurtig manøvrering i bytrafikken. Eller andre steder, hvor der stilles ekstra krav til smidig styring. Volvo 164 vender på 9,6 m. Har en motor, som trækker jævnt — selv ved meget lave omdrejningstal. Kort sagt — Volvo 164 er en pragtfuld vogn. Også i rigtig tæt og besværlig bytrafik.

Vil De have endnu mere smidighed? Det lader sig faktisk gøre. Volvo 164 findes også med automatgear. Og med servostyring.

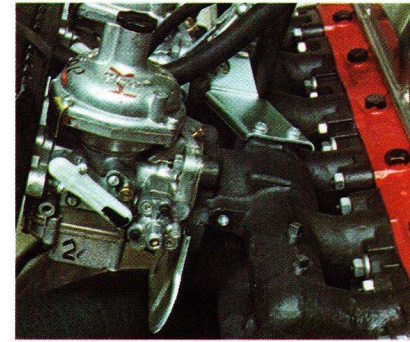

#### **Udstødning**

Volvo 164 har anlæg for rensning af udstødningsgassen som standard. Sammen med positiv krømtaphusventilation giver dette mere effektiv forbrænding og renere udstødning. Samtidig opnås bedre brændstoføkonomi.

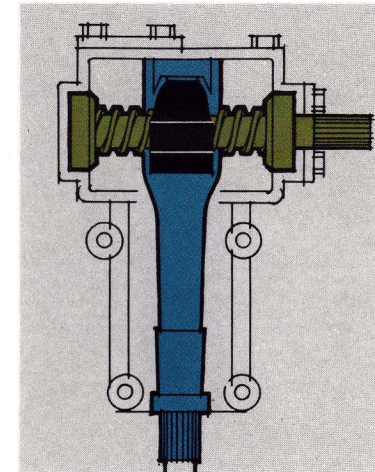

#### **Variabel styretøjsudveksling**

Ved normal kørsel ligeud uden større ratudslag er styringen i Volvo 164 meget nøjagtig. Ved fulde ratudslag, f.eks. under vanskelige parkeringsmanøvrer, sikrer udformningen af styretøjet en gradvis større udveksling, hvilket medfører lette og smidige parkeringsmanøvrer.

#### **Servo-styring**

Volvo 164 fås også med servo-styring i forbindelse med automatgear.

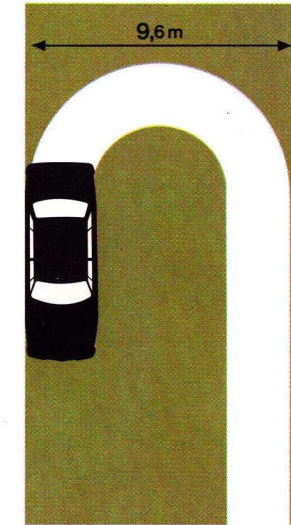

#### **Vendediameter**

Volvo 164 vender på kun 9,6 m. Usædvanligt for så stor en bil.



#### **Automatgear**

Tæt trafik? Kø efter kø? Volvo 164 med automatgear tager sig selv af alt koblings- og gearskiftningsarbejde. Befriende!

# *smidig*





Stor? Ja, Volvo 164 er virkelig stor — der, hvor det betyder noget. Indvendig. Fem sidder bekvemt. Fire med luksuriøs komfort. Og det er let at komme ind og ud. Dørene har åbningsvinkler på 80°. Bekvemme indstigningshåndtag. Højt placeret tagkant. God loftshøjde. Blot noget af det, der gør Volvo 164 stor. Rummeligt bekvem. Men Volvo 164 har mange flere store detaljer. F.eks. kilometertælleren. Den viser op til 999.999 km. Og det er nødvendigt på en Volvo — den lever længe. Alle instrumenter

er letaflæste. Velplacerede. Der er kontrollamper for fjernlys, afviserblink, ladning, olietryk, antrukket håndbremse samt advarselampe for eventuelle bremsekredsfejl. (De mærker så lidt til en bremsekredsfejl i en Volvo 164, at advarselampen er en simpel nødvendighed.)



**Helt forsæde**  
Volvo 164 findes desuden i en version med helt forsæde. Denne model har også automatgear.

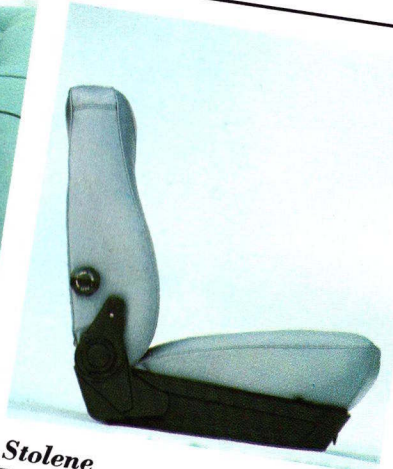

**Stolene**  
Den berømte Volvo-konstruktion. Med bl.a. regulerbar lændestøtte. Og næsten ubegrænsede indstillingsmuligheder. Sædets højde. Sædets hældning. Frem- og tilbage. Ryglænet kan trinløst nedfældes til hvilestilling. Lændestøtten justeres med et håndhjul. Førerstolens højde kan reguleres ved hjælp af et håndtag ved stolens forkant. Polstringens fasthed er afpasset således, at de forskellige dele af kroppen får den helt rigtige støtte.

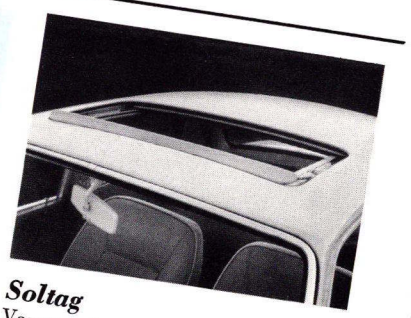

**Soltag**  
Varme, solrige dage? Dejligt at kunne få så meget lys og luft ind som muligt. Volvo 164 leveres også i en soltagsversion.

**rummelig**





Lys. Rummelig. Indbydende. Store vinduer. Godt med plads overalt. Læg mærke til indtrækket. Luftigt og svalt om sommeren. Behageligt lunt om vinteren. Stig ind bag rattet, og sæt Dem til rette! Sådan skal en rigtig stol være. Tilpas skålformet i ryggen. Sædet giver støtte helt frem til knæhaserne. Og ryglænet støtter perfekt — selv ved skulderbladene. Spænd sikkerhedsselerne. Håndbremse og alle betjeningsgreb bekvemt indenfor rækkevidde. Mærk på sikkerhedspolstringen.

I loftet. På instrumentbrættet. På stoleryggenes bagkanter. Se Dem omkring! Bakspejlet kan vippe ved blænding. Handskerummet er stort — kan låses. Har indbygget lys. I fordørene er der formontering for højttalere. Se også på de store heldækkende måtter. På ryglænenes store kortlommer. På bagsædets nedfældelige midterarm læn . . .





Uafhængig af vejr, vind. Og vejbanens beskaffenhed. Det gælder for Volvo. Og gælder i høj grad for Volvo 164. De mærker det på alle veje! Allevegne. Varme anlægget giver jævn, behagelig temperatur — under alle forhold. Godt udsyn gennem ruder, der altid er dugfri. Motoren, kraftoverføringen, el-anlægget. Alt er dimensioneret til at møde og modstå et dårligt klima — når det er værst. Så længe det skal være. På langt sigt vil De også mærke det på rustbeskyttelsen.

En tryk viden. Dejligt at opleve. Virkelig uafhængighed . . .

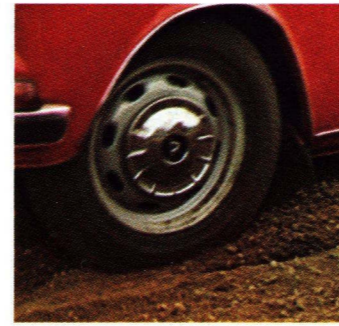

#### Store hjul

Volvo 164 har S-dæk (165S15) på 4½" fælge. De store hjul (15") griber godt — og kommer godt frem. Selv på dårlig vej. Dæktypen er dimensioneret for høje hastigheder.



#### Rustbeskyttelsen

Langtidsbeskyttende. Volvo-grundigt. Hele karrossen forbehandles med fosfat før lakeringen. Dyppes i såkaldt dip-farve. Derefter påsprøjtes grundlak, mellemlak i to lag og tre gange yderlak. Mellem de forskellige lakpåføringer ovnbrændes, slibes og vaskes karrossen. Og hver eneste arbejdsangang følges omhyggeligt af en kontrolfunktion. Resultat: glansfuld lak og holdbar rustbeskyttelse. Særligt udsatte karrosseridele er desuden varmgalvaniserede. Pyntelister og hjulkapsler er rustfri. Kofangere af eloxeret aluminium.

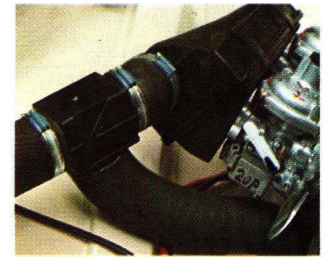
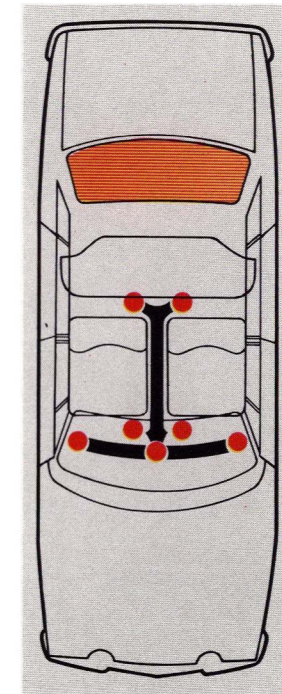

#### Forvarmning

Luften til karburatorerne ledes igennem en forvarmningsanordning, så motoren altid går jævnt — også umiddelbart efter koldstart. En termostat regulerer forvarmningen, så indsugningsluften holder ca. +30°C.

#### Varmen

Termostatreguleret. En effektiv ventilator med to hastigheder kan tilføre 4 m<sup>3</sup> luft i minuttet (med alle vinduer lukkede). Dørlisterne er konstrueret, så De tillader luften at komme ud. Men ikke ind. Varm luft bliver ført til forruden (tre mundstykker), til gulvet fortil, til gulvet bagtil. Bagruden har el-opvarmning — altid klart udsyn bagud. På varme dage får De frisk luft ind gennem ekstra ventilatorindtag i siderne. Tre håndhjul regulerer og dirigerer den varme luft — som De vil. Varmen kommer hurtigt — i rigelig mængde!

# uafhængig





Bygget med forudseenhed. Sikkerhedsgennemtænkt — detalje for detalje. Det gælder karrossen. Kraftige, lukkede profiler og forstærkninger med kraftige bjælker omkring karrosseriåbningerne. Styrthjælper i taget. Stødoptagende front- og bagparti. Omhyggelig fastgørelse af dørene. Sikkerhedslåse. Og det gælder den indvendige sikkerhed. Sikkerhedspolstret instrumentbræt. Sikkerhedsrat med polstret og forsænket ratnav. Ratstamme af sikkerhedstypen. Forsænkede og beskyttede håndtag og greb på alle døre. Blød sikkerhedspolstring i loftet. Polstrede solskærme. Bakspejl, der kan vippe ved blænding — bøjer af ved stød. Forsædernes ryglæn viger bagover ved påkørsel bagfra — mindsker risikoen for nakkeskader.

Bekvemme fabriksmonterede 3-punkts sikkerhedsseler. Beslag for sikkerhedsseler bagtil. Accelerationsstærk, overhalingssikker motor. Store, vejsikre 15" hjul. S-dæk. Godt udsyn til alle sider. Forrude af sejt, hårdt lamelglas — "high impact". Elektriske vinduesviskere. Hurtigtvirkende defroster — el-opvarmet bagrude. Kraftige, selvjusterende skivebremser på alle hjul. Volvo's avancerede 2-kreds bremsesystem. Reduktionsventiler til baghjulene. Bremseservo.

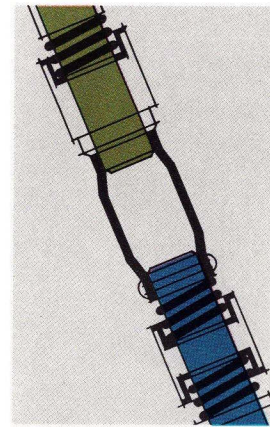

#### **Sikkerhedsratstamme**

Ratstamme af teleskoptypen. Ikke engang en kraftig deformation af frontpartiet kan forplante sig til rattet.

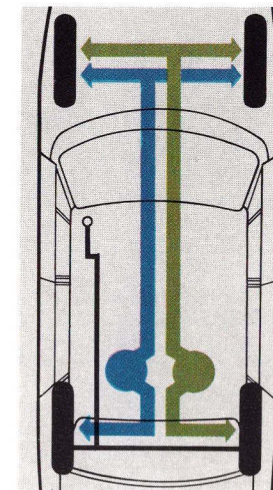

#### **Bremsesystem**

Systemet består af to separate kredse. Hver kreds går til begge forhjul og hver sit baghjul. Derfor giver hver enkelt bremsekreds ca. 80% af den totale bremseeffekt. Systemet er så effektivt, at De sandsynligvis ikke mærker en eventuel bremsekredsfejl. Derfor advarselslampe på instrumentbrættet. Håndbremsen virker på egne bremsetromler på baghjulene. Advarselslampen lyser også for antrukket håndbremse — selvfølgelig kun når strømmen er sluttet. Fodbremsen har servohjælp, som gør det meste af bremsearbejdet. En reduktionsventil i hver bremsekreds afpasser fordelingen af bremsekraften. Det forhindrer, at baghjulene blokerer før forhjulene ved panikopbremsning.

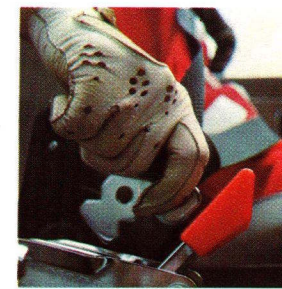

#### **Sikkerhedsseler**

Fabriksmonterede 3-punkts sikkerhedsseler fortil. Beslag for tre sikkerhedsseler bagtil. Fastgørelsen er meget kraftig — desuden anatomisk rigtigt placeret.



#### **Sikkerhedskarrosse**

Helsvejset, selv bærende stålkarrosse bygget af store, helpressede partier. Sat sammen med ti tusinde punkt-svejsninger. (Hvert svejsepunkt er stærkt nok til at bære hele karrossens vægt.) Stødabsorberende for- og bagparti. Omkring alle karrosseriåbninger findes der forstærkende bjælker med lukkede profiler. Selv taget er forstærket med tværgående bjælker.

# garderet



# hurtig tavs stærk

Volvo's nye B 30-motor. 6 cylindre. 3 liters cylindervolumen. Resultatet af en omhyggelig afvejning af effekt, sejtrækningsevne, brændstoføkonomi, driftsikkerhed og levetid. Derfor magter den hurtig overhalings-acceleration og jævn, rolig gang på kilometerslugende langture.

B 30-motoren har en nøje afbalanceret og kraftigt dimensioneret krumtapaksel, som er lejret i syv hovedlejer med usædvanlig stor lejeplade.

Til den meget lave motorlyd bidrager et luftfilter med luftindtag foran køleren. Luftfiltret er fælles for de to karburatorer. Termostatstyret forvarmning af

indsugningsluften giver jævn gang. Også umiddelbart efter koldstart.

En speciel udformning af indsugningssiden giver effektiv forbrænding og dermed renere udstødning. Samtidig opnås bedre brændstoføkonomi.

El-anlægget har bl.a. vekselstrømsgenerator, som giver fuld ladning allerede ved lavt omdrejningstal. Det giver god margin for rigelig anvendelse af elektrisk udrustning. Motorrummet og bagagerummet har automatisk lys.

## Motor

Type B 30. Sekscylindret topventilmotor med 7-lejret krumtapaksel.  
Cylinderdiameter: 88,9 mm  
Slaglængde: 80,0 mm  
Termostatstyret forvarmning af indsugningsluften. Anlæg for rensning af udstødningsgassen.

Dobbelt horisontal karburatorer.  
Max. effekt: 145 hk SAE ved 5500 omdr./min.  
Max. drejningsmoment: 22,5 kgm SAE ved 3000 omdr./min.  
Kompressionsforhold: 9,2:1

## Kølesystem

Lukket Vandkøling med pumpe og termostat. Rumindhold ca. 13 l. Frostsikret. Ventilator med glidekobling.

## Elektrisk anlæg

Spænding 12 Volt  
Akkumulators kapacitet 60 amperetimer  
Vekselstrømsgenerators effekt 35 A  
Startmotors effekt 1 hk

## Gearkasse

4-trins gearkasse, fuld-synkroniseret med remote control.  
Udvekslingsforhold  
1ste 3,14  
2det 1,97  
3die 1,34  
4de 1,00 overgear 0,797  
Bak 3,54

## Automatgear

Fuldautomatisk gearkasse med delgasnædgearing. Gearvælger på ratstamme.

## Kobling

Enkeltskivet tørlamelkobling af solfjedertypen. Mekanisk manøvreret.

## Bagaksel

Bagaksel af hypoidtypen. Udvekslingsforhold for vogn med 4-trins gearkasse 3,73. Udvekslingsforhold for vogn med automatgear 3,31. Udvekslingsforhold for vogn med 4-trins gearkasse + overgear 3,73.

## Styretøj

Type skrue og rulle. Venstre eller højrestyret. Sikkerhedsratstamme af teleskoptypen. 4,8 ratomdrejninger fra venstre til højre. 3,7 ratomdrejninger fra venstre til højre med servo-styring.  
Vendediameter: 9,6 m.

## Forhjulsophængning

Separat hjulophængning med spiralfjedre og lænkearme lejret i gummi. Kugleled. Dobbeltvirkende hydrauliske teleskopstøddæmpere. Krængningsstabilisatorer.

## Baghjulsophængning

Stiv bagaksel ophængt i langsgående gummilejrede bærearmer og momentstang. I sideretningen holdes akslen på plads af en gummilejret tværstang. Spiralfjedre og dobbeltvirkende hydrauliske teleskopstøddæmpere.

## Bremsesystem

Fodbremse. 2-kreds bremse-system. Hver kreds virker på begge forhjulene og hver sit baghjul. Selvjusterende skivebremser på alle hjul. Bremseservo.  
En reduktionsventil i hvert bremsesystem forhindrer, at baghjulene blokerer før forhjulene.

Parkeringsbremse. Mekanisk virkende gennem separat tromlebremse på baghjulene. Håndbremsen er placeret på gulvet mellem dør og forsæde. Advarselslampe på instrumentbrættet for antrukket parkeringsbremse og bremsekredsfejl.

## Hjul og dæk

Pressede stålfælge 4 1/4 J-15". S-dæk af typen 165S15, dimensioneret for høje hastigheder.

## Karosseri

Helsesjset, selv bærende stålkarosseri. Forstærkede bjælkeprofiler omkring alle karrosseriåbninger. Fuldstændig rustbeskyttelse og undervognsbehandling.

## Benzintank

Placeret bagtil. Rumindhold: 58 liter.

## Lys

Universalarm på ratstammens venstre side betjener skift mellem nær- og fjernlys, aktivering af afviserblink og overhalingslys. Asymmetrisk nærlys. Indvendig belysning tændes, når en af forderene åbnes. Instrumentbelysningen kan reguleres

trinløst. Lys i handskerum. Automatisk baklys. Lys i motorrum og bagagerum. Plads for 2 ekstra projektører fortil.

## Varme- og ventilations-system

Termostatreguleret varme- og ventilationssystem med stor kapacitet. Lydsvag ventilator med 2 hastigheder. Luften ledes til såvel for- som bagsæde. Tre defrosteråbninger ved forruden. Desuden friskluftindtag i siderne under instrumentbrættet. El-opvarmet bagrude med to-trins-indstilling (75 og 150 W).

## Instrumentering

Sikkerhedspolstret instrumentbræt med speedometer af båndtypen, km-tæller med 6 cifre, triptæller, benzina måler og kølevandstermometer. Ved speedometret sidder en flytbar pil, som kan huske på hastighedsbegrænsninger. Advarselslamper for ladestrøm, olie-tryk, fjernlys, antrukket håndbremse og eventuel bremsekredsfejl. Optisk og fonetisk signal for afviserblinklys.

## Øvrigt udstyr

3-punkts sikkerhedsseler fabriksmonteret på begge forsæder. Beslag for to 3-punkts-seler og en hofte-sele ved bagsædet. Stofindtræk. Forruden er af lamelglas — "high impact". To sikkerhedspolstrede solskærme. Blændfrit bakspejl af sikkerhedstypen.

Elektriske vindspejlsviskere med to hastigheder og 16" blade. Elektrisk vindspejlsvasker med sprinklerbeholder på 1,5 liter. Kombineret rat- og tændingslås. Taghåndtag og farthåndtag. Askebægre i instrumentbrættet og ved bagsædet. Cigaretænder. Stænklapper ved alle hjul. Slæbekroge for og bag. Reservehjul. Kortlommer på forsædernes ryglæn. Visse varianter leveres med soltag eller helt forsæde.

## Data

Total længde 470,5 cm  
Total bredde 173,5 cm  
Total højde 143,5 cm  
Frihøjde (ubelastet) 18,0 cm  
Akselafstand 270,0 cm  
Sporvidde for 135,0 cm  
Sporvidde bag 135,0 cm  
Lofthøjde foran (loft—sædehynde, 15 cm fra stolens ryg) 92 cm  
Lofthøjde bagi (loft—sædehynde, 15 cm fra sædets ryg) 89 cm  
Bagsædes forkant—forstol max. 36 cm, min. 17 cm  
Forsædes bredde i skulderhøjde 143 cm  
Forsædes bredde i hofte-højde 143 cm  
Bagsædes bredde i skulderhøjde 143 cm  
Bagsædes bredde i hofte-højde 143 cm  
Vægt ca. 1360 kg  
Volvo 164 er rundsmørfri og leveres med 6 måneders fabriksgaranti. Fabrikken forbeholder sig ret til ændringer i konstruktion og udstyr uden forudgående meddelelse.



# VOLVO 164

*O. Sommer*

KØBENHAVN S  
UPLANDSGADE 70  
AS \*4820 - \*4830

CITY  
BORGERGADE 2  
MI \*4830

NÆRUM  
NÆRUM HOVEDGADE 1  
\*80 37 00

TÅSTRUP  
TÅSTRUPGÅRDSVEJ 32  
\*99 66 00